

# SELEZIONE RADIO - TV

di tecnica

supplemento n.

**12**  
LIRE  
500

## STEREO

## FD

## TV

## AM-FM

# HIFI

AUSTRIA	.....	Sc.	24.90
BELGIO	.....	Fr. Bg.	48
DANIMARCA	.....	Kr. D.	6.65
FRANCIA	.....	Fr. Fr.	4.70
GERMANIA	.....	D. M.	3.85
INGHILTERRA	.....	Sh.	6.10
ITALIA	.....	L.	500
JUGOSLAVIA	.....	Din.	725
LUSSEMB.	.....	Fr. Bg.	48
MALTA	.....	Sh.	6.10
NORVEGIA	.....	Kr. N.	6.90
OLANDA	.....	Fol.	3.50
PORTOGALLO	.....	Esc.	27.60
SPAGNA	.....	Pts.	57.70
SVIZZERA	.....	Fr. S.	4.15

**NUMERO SPECIALE**

Spedizione in Abbonamento Postale - Gruppo III



# TRANSOLA ROYAL

## Radioricevitore portatile «Akkord»

a transistor per FM - OL - OM - OC ● 16 transistor + 10 diodi ● Antenna in ferroxcube per OL - OM ● Antenna telescopica per FM - OC ● Selezione di gamma a tastiera ● Sintonia a ricerca automatica su tutte le 4 gamme ● Controllo volume - toni bassi e alti ● Prese per comando a distanza di sintonia automatica - altoparlante supplementare - registratore - alimentazione esterna ● Altoparlante di grande resa acustica ● Potenza d'uscita 2 W ● Alimentazione in cc con 6 pile da 1.5 V ● Elegante mobiletto bicolore con maniglia ● Possibilità di utilizzazione come autoradio ● Peso: 3.300 g ● Dimensioni: 310 x 200 x 95.

L. 146.500



# FM/774

**In questo fascicolo è presentato il catalogo di una parte della gamma di apparecchi trattati dalla G.B.C. dai televisori, ai giradischi, dai registratori, all'HI-FI. La materia vi è svolta con ricchezza di dettagli tecnici e di illustrazioni.**

**Nel settore dell'alta fedeltà si trova una vasta esposizione di accessori.**

**Gli abbonati a "Selezione Radio TV" ricevono questo fascicolo gratuitamente come omaggio supplementare all'annata 1967.**

**È uno dei vantaggi degli abbonamenti, da aggiungere alla serie delle gradite sorprese che siamo soliti riservare ai sottoscrittori per contraccambiare la loro fedeltà.**

ricordate!!!

è in edicola  
il nuovo numero di

# Sperimentare

rivista mensile  
di tecnica elettronica e  
fotografica; di  
elettrotecnica, chimica  
e altre scienze  
applicate  
che tutti gli  
hobbysti  
attendono  
acquistatela!!

Editore: J.C.E.

Direttore Responsabile:  
ANTONIO MARIZZOLI

Direzione, Redazione, Ufficio Pubblicità:  
Viale Matteotti, 66  
20092 Cinisello Balsamo - Milano  
Tel. 92.81.801

Amministrazione:  
Via Vincenzo Monti, 15  
20123 Milano

Selezione di Tecnica Radio TV  
Numero Speciale  
rivista mensile edita per la  
divulgazione dell'elettronica,  
della radio e della televisione.

Autorizzazione alla pubblicazione:  
Tribunale di Milano  
numero 4261 dell'1-3-1957

Stampa:  
Tipo-Lito POZZONI  
24034 Cisano Bergamasco

Concessionario esclusivo  
per la diffusione in Italia e all'Estero:  
SODIP

Via Zuretti, 25 - 20125 Milano  
Telefono 68.84.251

Spedizione in abbonamento Postale  
Gruppo III

Prezzo della rivista L. 500  
numero arretrato L. 1.000  
Abbonamento annuo L. 4.000  
per l'Estero L. 5.500

I versamenti vanno indirizzati a:  
Selezione di Tecnica Radio TV  
Via Vincenzo Monti, 15  
20123 - Milano  
mediante emissione di assegno bancario,  
cartolina vaglia o utilizzando  
il c/c Postale numero 3/40678.  
Per i cambi d'indirizzo, indicare,  
oltre naturalmente al nuovo,  
anche l'indirizzo precedente,  
ed allegare alla comunicazione l'importo  
di L. 300, anche in francobolli.

© Tutti i diritti di riproduzione o  
traduzione degli articoli pubblicati  
sono riservati.

**SELEZIONE  
RADIO - TV** di *tecnica*

Supplemento al N. 12 Dicembre 1967

## S O M M A R I O

5	<b>Amplificatori di voce</b>
9	<b>Microfoni</b>
23	<b>Radio</b>
34	<b>Autoradio</b>
42	<b>Filodiffusori</b>
47	<b>Sintonizzatori</b>
51	<b>Preamplificatori</b>
54	<b>Amplificatori</b>
71	<b>Mangiadischi - Giradischi automatici - Mangianastri</b>
74	<b>Fonovaligie e complessi stereo</b>
81	<b>Giradischi</b>
89	<b>Cartucce</b>
98	<b>Basi e coperchi</b>
102	<b>Registratori mono-stereo</b>
114	<b>Nastri e caricatori</b>
123	<b>Altoparlanti</b>
135	<b>Diffusori</b>
158	<b>Televisori</b>
171	<b>Telecarrelli</b>
177	<b>Telecamere</b>
183	<b>Radiotelefoni e interfonici</b>
185	<b>Tester</b>
190	<b>Lectron</b>

# Hi-Fi Stereo



## DATI TECNICI

Potenza: 9 + 9 W di picco

Distorsione: < 0,5%

Risposta: 20 ÷ 20.000 Hz ± 1 dB

Impedenza: 8 Ω

Bassi: 20 dB

Alti: 20 dB

Sensibilità ingressi: piezo: 250 mV su 1 MΩ

aux : 250 mV su 47 kΩ

Comandi: Bilanciamento - Alti - Bassi - Volume - Acceso -

Spento - Mono - Stereo - Fono - Aux.

Uscita: per registratore

Alimentazione: universale

Dimensioni: 300 x 90 x 160 mm

L'amplificatore che la G.B.C. Italiana vi presenta è il risultato di speciali studi atti ad offrire agli amatori della musica, il diletto di un ascolto raffinato nella propria casa.

Nulla è stato trascurato nella realizzazione di questo apparecchio: i materiali sono di prim'ordine e di moderna concezione, l'assieme è stato eseguito secondo i dettami delle più recenti tecniche ed il mobile dalla linea elegante e sobria ha ridottissime dimensioni.

Ciò premesso, possiamo concludere che la gamma dell'alta fedeltà si è arricchita oggi di un nuovo elemento di qualità.



**Amplificatore Hi-Fi Stereo G.B.C. Z/800**

# AMPLIFICATORI DI VOCE

**z/86 el 6621**

**Amplificatore «Philips»**

a transistor.

Adatto per risolvere qualsiasi esigenza di sonorizzazione in locali di piccole dimensioni.

Potenza d'uscita max: 15 W

Sensibilità micro: 0,5 mV

Sensibilità fono-reg: 250 mV

Rapporto segnale/disturbo:

micro 55 dB; fono reg. 65 dB

Controllo di tono: — 18 dB a 10 kHz

Impedenza: 2,5 ÷ 8 Ω

Alimentazione: 110 ÷ 245 V - 50 Hz

Dimensioni: 300 x 220 x 90

**z/86-1 el 6622**

**Amplificatore «Philips»**

a transistor.

Munito di un ingresso per microfono e di due ingressi per giradischi e registratore.

Potenza d'uscita max: 30 W

Sensibilità micro: 0,5 mV

Sensibilità fono-reg.: 250 mV

Rapporto segnale/disturbo:

micro 55 dB; fono-reg. 65 dB

Controllo di tono: — 16 dB a 10 kHz

Impedenza: 4-8-16 Ω e 500 Ω a 100 V

Alimentazione: 110 ÷ 245 V - 50 Hz

e 24 ÷ 28,8 V cc

Dimensioni: 300 x 220 x 90



**z/86-2 el 6623**

**Amplificatore «Philips»**

a transistor.

Munito di due ingressi indipendenti per microfono e di due ingressi in parallelo per giradischi e registratore.

Adatto per realizzare impianti di diffusione sonora in locali di medie-grandi dimensioni.

Potenza d'uscita max: 50 W

Sensibilità micro: 0,9 mV

Sensibilità fono-reg: 250 mV

Rapporto segnale/disturbo:

micro 55 dB; fono-reg. 65 dB

Controllo di tono: — 26 dB a 60 Hz

— 16 dB a 10 kHz

Impedenza: 4-8-16 Ω e 285 Ω a 100 V

Alimentazione: 110 ÷ 245 V - 50 Hz

Dimensioni: 300 x 220 x 90



## z/204 quad II

### Amplificatore «Quad»

a valvole.

Indicato come unità di potenza in impianti alta fedeltà, con collegamento ad un preamplificatore - Quad 22.

Potenza d'uscita continua: 15 W

Risposta di frequenza:  $20 \div 20.000 \text{ Hz} \pm 2 \text{ dB}$

Sensibilità: 1,4 V

Distorsione: 0,1%

Rapporto segnale/disturbo: 80 dB

Impedenza d'uscita: 7-15  $\Omega$

Alimentazione: 200-250 Vca

Dimensioni: 320 x 121 x 162

L. 93.000

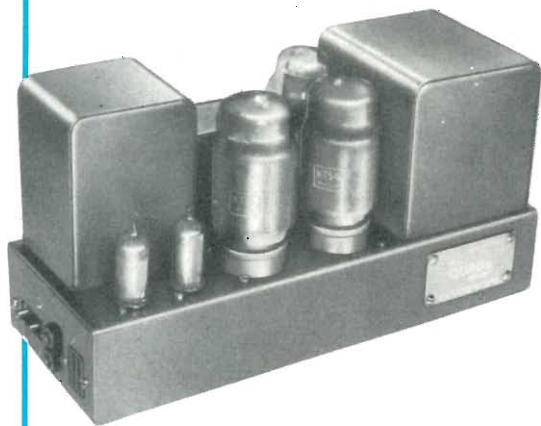

## z/90 am1

### Amplificatore «R.C.F.»

a transistor.

Munito di regolazione di tono e volume.

Ingressi per microfono, giradischi e registratore.

Particolarmente adatto per la sonorizzazione di mezzi mobili.

Potenza d'uscita max: 16 W

Risposta di frequenza:  $80 \div 20.000 \text{ Hz} \pm 2 \text{ dB}$

Sensibilità micro: 2,2 mV

Sensibilità fono-reg.: 130 mV

Distorsione: 5%

Rapporto segnale/disturbo: 55 dB

Impedenza d'uscita: 8-16  $\Omega$

Alimentazione: 12 Vcc

Dimensioni: 215 x 70 x 180



## z/90-2 am10

### Amplificatore «R.C.F.»

a transistor con stadi finali a valvole.

Ingressi per microfono, giradischi e registratore, miscelabili e muniti di regolatori di volume indipendenti.

Potenza d'uscita max: 25 W

Risposta di frequenza:  $20 \div 20.000 \text{ Hz} \pm 2 \text{ dB}$

Sensibilità micro: 0,5 mV - 1 mV - 7 mV

Sensibilità fono-reg.: 130 mV

Distorsione: 1%

Rapporto segnale/disturbo: 60 dB

Controllo di tono:  $\pm 10 \text{ dB}$  a 50 Hz e 10 kHz.

Impedenza d'uscita: 2-4-8-16-32  $\Omega$

e 128  $\Omega$  con tensione costante 44 V

Alimentazione: 100  $\div$  270 V - 50 Hz

Dimensioni: 330 x 135 x 280





## **z/90-4 am 20**

### **Amplificatore «R.C.F.»**

a transistor con stadi finali a valvole.  
Ingressi per microfono, giradischi e  
registratore, miscelabili e muniti di regolatori  
di volume indipendenti.

Potenza d'uscita max: 50 W  
Risposta di frequenza:  $20 \div 20.000 \text{ Hz} \pm 2 \text{ dB}$   
Sensibilità micro: 0,5 mV - 1 mV - 7mV  
Sensibilità fono-reg.: 130 mV  
Distorsione: 1%  
Rapporto segnale/disturbo: 60 dB  
Controllo di tono:  $\pm 10 \text{ dB}$  a 50 Hz e 10 kHz  
Impedenza d'uscita: 2-4-8-16-32  $\Omega$   
e 128  $\Omega$  con tensione costante 62 V  
Alimentazione: 100  $\div$  270 V - 50 Hz  
Dimensioni: 330 x 135 x 280



## **z/90-6 am 30**

### **Amplificatore «R.C.F.»**

a transistor con stadi finali a valvole.  
Ingressi per microfono, giradischi e  
registratore, miscelabili e muniti di regolatori  
di volume indipendenti.

Potenza d'uscita max: 100 W  
Risposta di frequenza:  $20 \div 20.000 \text{ Hz} \pm 2 \text{ dB}$   
Sensibilità micro: 0,5 mV - 1 mV - 7mV  
Sensibilità fono-reg.: 130 mV  
Distorsione: 1%  
Rapporto segnale/disturbo: 60 dB  
Controllo di tono:  $\pm 10 \text{ dB}$  a 50 Hz e 10 kHz  
Impedenza d'uscita: 2-4-8-16-32  $\Omega$   
e 128  $\Omega$  con tensione costante 88 V  
Uscita a 1,22 V per pilotare unità di potenza.  
Alimentazione: 100  $\div$  270 V - 50 Hz  
Dimensioni: 400 x 160 x 305



## **z/744 ela 90-01**

### **Amplificatore «Siemens»**

a valvole.  
Ingressi per microfono, giradischi e registratori  
con regolatori di volume indipendenti.  
Uscita per registratore.

Potenza d'uscita max: 30 W  
Risposta di frequenza:  $20 \div 20.000 \text{ Hz} \pm 3 \text{ dB}$   
Sensibilità micro: 8 mV  
Sensibilità fono-reg.: 230 mV  
Distorsione: 1,5%  
Controllo di tono:  
+9-12 dB a 100 Hz e 10 kHz  
Impedenza d'uscita: 15  $\Omega$  e 400  $\Omega$   
con tensione costante 100 V  
Alimentazione: 110  $\div$  250 V-50 Hz  
Dimensioni: 350 x 100 x 250

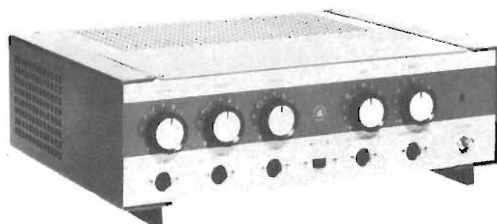

L. 115.000

**ELAC**

**NEW**

**Giradischi  
Studio Hi-Fi  
MIRACORD 50 H**



Cambiadischi automatico a 4 velocità - motore sincrono che ruota ad alta velocità costante, legata alla frequenza di rete - piatto in metallo antimagnetico da 2,3 kg e di 300 mm di diametro - braccio metallico bilanciato in tutti i piani con pressione di appoggio regolabile da 0 a 6 g - dispositivo di compensazione « anti-skating » - dispositivo per la discesa frenata del braccio mediante ammortizzatore oleo-pneumatico - è possibile montare qualsiasi cartuccia magnetica con sistema di fissaggio standard americano - comandi a pulsanti - dimensioni: 368 x 317 mm.

senza cartuccia

**ELAC**

**ELECTROACUSTIC - KIEL - Westring 425-429 - West Germany**

# MICROFONI

q/34 m 100

## Microfono «Akkord»

Tipo: magnetodinamico  
Sensibilità:  $0,10 \div 0,15$  mV/ $\mu$ bar  
Campo di frequenza:  $50 \div 15.000$  Hz  
Impedenza:  $700 \Omega$

L. 8.500



q/157 531

## Microfono omnidirezionale «Astatic»

adatto per apparati trasmettenti.  
Completo di interruttore ON-OFF e di 1,5 m di cavo schermato.  
Tipo: piezoelettrico  
Sensibilità:  $3,2$  mV/ $\mu$ bar  
Campo di frequenza:  $150 \div 3.500$  Hz  
Impedenza:  $250k\Omega$

L. 12.500



q/157-1 10m 5a

## Microfono omnidirezionale «Astatic»

adatto per apparati trasmettenti.  
Completo di interruttore ON-OFF e di 1,5 m di cavo schermato.  
Tipo: a carbone  
Sensibilità:  $6$  mV/ $\mu$ bar  
Campo di frequenza:  $100 \div 4.000$  Hz  
Impedenza:  $50 \Omega + 100 \Omega$

L. 32.500





## q/158 150

### Microfono omnidirezionale «Astatic»

adatto per registratori.  
Completo di 1,5 m di cavo schermato.  
Tipo: piezoelettrico  
Sensibilità: 6,4 mV/ $\mu$ bar  
Campo di frequenza: 30  $\div$  10.000 Hz  
Impedenza: 1 M $\Omega$  - 2 M $\Omega$

L. 6.450



## q/158-1 dnhz

### Microfono professionale «Astatic»

completo di interruttore ON-OFF e di 3 m di cavo schermato.  
Tipo: magnetodinamico  
Sensibilità: 2,5 mV/ $\mu$ bar  
Campo di frequenza: 50  $\div$  10.000 Hz  
Impedenza: 40k $\Omega$

L. 39.000



## q/159 77

### Microfono cardiode «Astatic»

completo di interruttore ON-OFF e di selettore di impedenza.  
Tipo: magnetodinamico  
Sensibilità: 3,9 mV/ $\mu$ bar  
Campo di frequenza: 30  $\div$  15.000 Hz  
Impedenza: 50  $\Omega$  - 250  $\Omega$  - 40k $\Omega$

L. 82.000



## q/159-1 332

### Microfono omnidirezionale «Astatic»

completo di interruttore ON-OFF e di 2,4 m di cavo schermato.  
Tipo: piezoelettrico  
Sensibilità: 2 mV/ $\mu$ bar  
Campo di frequenza: 30  $\div$  15.000 Hz  
Impedenza: 1 M $\Omega$  - 2 M $\Omega$

L. 17.500

## q/160 511

### Microfono omnidirezionale «Astatic»

adatto per apparati trasmettenti.  
Completo di interruttore ON-OFF e di 1,5 m di cavo schermato.  
Tipo: piezoelettrico  
Sensibilità: 3,2 mV/ $\mu$ bar  
Campo di frequenza: 200  $\div$  4.000 Hz  
Impedenza: 250k $\Omega$

L. 19.500

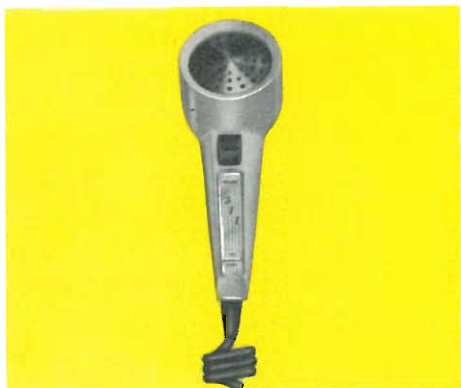

## q/160-1 md 8

### Microfono omnidirezionale «B.&O.»

completo di supporto e di 2 m di cavo schermato con spina.  
Tipo: magnetodinamico  
Sensibilità: 0,1 mV/ $\mu$ bar  
Campo di frequenza: 50  $\div$  17.000 Hz  
Impedenza: 200  $\Omega$

L. 26.500



## q/160-3 bm 5

### Microfono bidirezionale «B.&O.»

modello mono-stereo.  
Completo di trasformatore incorporato per passare da mono a stereo microfono.  
Interruttore per parola (T) - musica (M) e per il cambio di fase ("+" - "O" - "-")  
Tipo: magnetodinamico  
Sensibilità: 0,07 mV/ $\mu$ bar  
Campo di frequenza: 30  $\div$  13.000 Hz  
Impedenza: 150  $\Omega$

L. 145.000



## q/167 m 64

### Microfono cardioide «Beyer»

Tipo: magnetodinamico  
Sensibilità: 0,2 mV/ $\mu$ bar  
Campo di frequenza: 100  $\div$  10.000 Hz  
Impedenza: 200  $\Omega$

L. 38.000



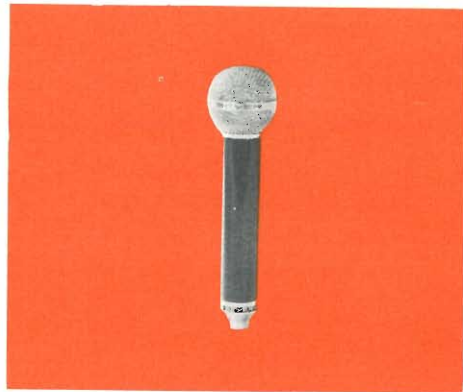

## q/167-2 m 260

### Microfono cardioide professionale «Beyer»

Tipo: a nastro.  
Sensibilità: 0,08 mV/ $\mu$ bar  
Campo di frequenza: 50  $\div$  18.000 Hz  
Impedenza: 200  $\Omega$

L. 64.000

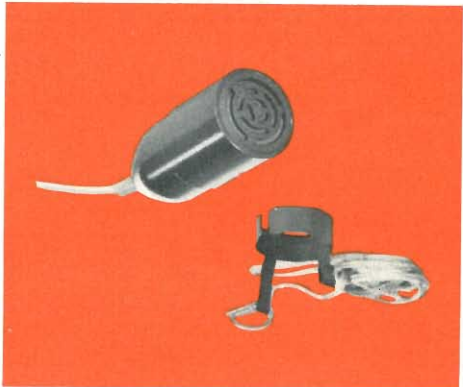

## q/167-4 m 110

### Microfono omnidirezionale professionale «Beyer»

completo di collare e di 0,75 m di cavo schermato con spina.  
Tipo: magnetodinamico  
Sensibilità: 0,1 mV/ $\mu$ bar  
Campo di frequenza: 60  $\div$  12.000 Hz  
Impedenza: 200  $\Omega$

L. 59.000

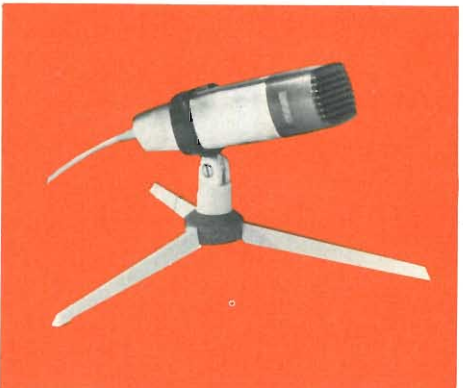

## q/168 m 80

### Microfono cardioide «Beyer»

Tipo: magnetodinamico  
Sensibilità a 200  $\Omega$  : 0,18 mV/ $\mu$ bar  
Sensibilità a 80k $\Omega$  : 3,3 mV/ $\mu$ bar  
Campo di frequenza: 50  $\div$  16.000 Hz  
Impedenza: 200  $\Omega$  - 80k $\Omega$

L. 26.800



## q/168-2 m 55

### Microfono omnidirezionale «Beyer»

Tipo: magnetodinamico  
Sensibilità a 200  $\Omega$  : 0,12 mV/ $\mu$ bar  
Sensibilità a 80k $\Omega$  : 2 mV/ $\mu$ bar  
Campo di frequenza: 200  $\Omega$  - 80k $\Omega$

L. 16.900

## q/168-4 m 610

### Microfono cardioide «Beyer»

Tipo: magnetodinamico  
Sensibilità: 0,2 mV/ $\mu$ bar  
Campo di frequenza: 50  $\div$  15.000 Hz  
Impedenza: 200  $\Omega$

L. 47.800



## q/168-6 m 69

### Microfono cardioide professionale «Beyer»

Tipo: magnetodinamico  
Sensibilità: 0,24 mV/ $\mu$ bar  
Campo di frequenza: 50  $\div$  16.000 Hz  
Impedenza: 200  $\Omega$

L. 72.000



## q/169 m 360

### Microfono cardioide professionale «Beyer»

completo di 5 m di cavo schermato con spina e presa.  
Tipo: a nastro  
Sensibilità: 0,14 mV/ $\mu$ bar  
Campo di frequenza: 30  $\div$  20.000 Hz  
Impedenza: 50  $\Omega$  - 200  $\Omega$

L. 210.000



## q/169-2 m 320

### Microfono ipercardioide professionale «Beyer»

completo di 5 m di cavo schermato con spina e presa.  
Tipo: a nastro  
Sensibilità: 0,1 mV/ $\mu$ bar  
Campo di frequenza: 30  $\div$  18.000 Hz  
Impedenza: 200  $\Omega$

L. 96.000





## q/169-4 m 67

### Microfono cardiode «Beyer»

Tipo: magnetodinamico  
Sensibilità: 0,22 mV/ $\mu$ bar  
Campo di frequenza: 40  $\div$  16.000 Hz  
Impedenza: 200  $\Omega$

L. 93.000



## q/40 dd 22 h

### Microfono «Peiker»

adatto per registratori - completo di traslatore e di 1,5 m di cavo schermato.  
Tipo: magnetodinamico  
Sensibilità: 5 mV/ $\mu$ bar  
Campo di frequenza: 80  $\div$  12.000 Hz  
Impedenza: 200  $\Omega$  - 50k $\Omega$

L. 11.500



## q/40-1 dd 22

### Microfono «Peiker»

adatto per registratori - completo di 2 m di cavo schermato con spina.  
Tipo: magnetodinamico  
Sensibilità: 5 mV/ $\mu$ bar  
Campo di frequenza: 80  $\div$  12.000 Hz  
Impedenza: 200  $\Omega$

L. 9.900



## q/42 pm 12

### Microfono omnidirezionale «Peiker»

completo di interruttore ON-OFF e di m 1,5 di cavo schermato con spina.  
Tipo: piezoelettrico  
Sensibilità: 5,5 mV/ $\mu$ bar  
Campo di frequenza: 30  $\div$  12.000 Hz  
Livello a 3 M $\Omega$  : - 45 dB

L. 23.500



## q/43 pm 16

### Microfono omnidirezionale «Peiker»

completo di interruttore ON-OFF, di braccio flessibile di 30 cm e di 4 m di cavo schermato con spina.

Tipo: piezoelettrico

Sensibilità: 5 mV/ $\mu$ bar

Campo di frequenza: 40  $\div$  11.000 Hz

Livello a 3 M $\Omega$  :- 45 dB

L. 27.500

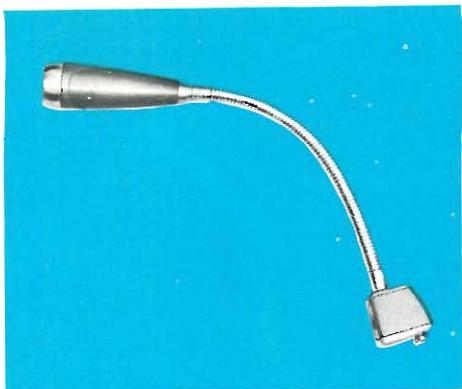

## q/44 pm 31

### Microfono direzionale «Peiker»

completo di interruttore ON-OFF, di snodo per appoggio al supporto e di 2 m di cavo schermato con spina.

Tipo: piezoelettrico

Sensibilità: 5 mV/ $\mu$ bar

Campo di frequenza: 30  $\div$  12.000 Hz

Livello a 3 M $\Omega$  :- 46 dB

L. 39.500

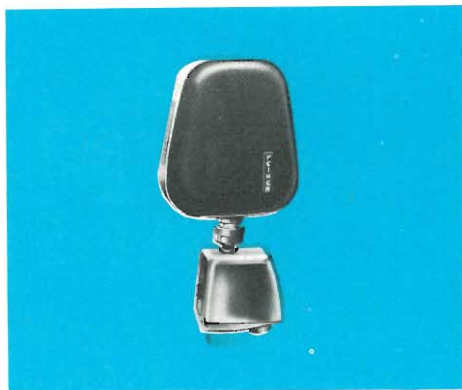

## q/53 fm1

### Microfono omnidirezionale «Peiker»

completo di 2 m di cavo schermato e di snodo per appoggio al supporto.

Tipo: piezoelettrico

Sensibilità: 5,5 mV/ $\mu$ bar

Campo di frequenza: 30  $\div$  8.000 Hz

Livello a 3 M $\Omega$  :- 48 dB

L. 8.500



## q/56 fm4

### Microfono omnidirezionale «Peiker»

completo di 2 m di cavetto schermato e di supporto da tavolo.

Tipo: piezoelettrico

Sensibilità: 5,5 mV/ $\mu$ bar

Campo di frequenza: 30  $\div$  8.000 Hz

Livello a 3 M $\Omega$  :- 48 dB

L. 9.900

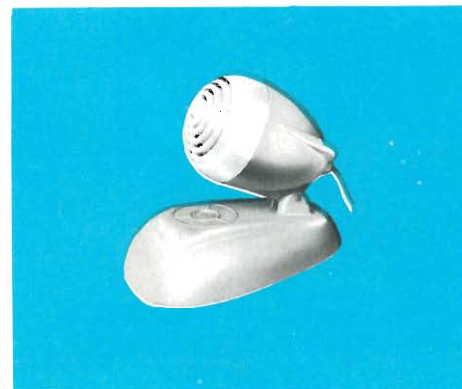



## q/66 pm 3

### Microfono omnidirezionale «Peiker»

completo di 3 m di cavo schermato con spina.  
Tipo: piezoelettrico  
Sensibilità: 2 mV/ $\mu$ bar  
Campo di frequenza: 30  $\div$  12.000 Hz  
Impedenza: 0,5 M $\Omega$

**L. 11.000**



## q/71 tm 3

### Microfono professionale «Peiker»

completo di elegante supporto a tre piedi con snodo e di 2 m di cavetto schermato con spina.  
Tipo: magnetodinamico  
Sensibilità: 0,25 mV/ $\mu$ bar  
Campo di frequenza: 40  $\div$  14.000 Hz  
Impedenza: 200  $\Omega$

**L. 36.000**



## q/101 tm 50

### Microfono «Peiker»

completo di interruttore ON-OFF e di 2 m di cavo schermato.  
Tipo: magnetodinamico  
Sensibilità: 0,2 mV/ $\mu$ bar  
Campo di frequenza: 150  $\div$  8.000 Hz  
Impedenza: 200  $\Omega$

**L. 43.800**



## q/102 tm/70/200/hi

### Microfono «Peiker»

completo di traslatore incorporato e di elegante supporto con snodo.  
Tipo: magnetodinamico  
Sensibilità a 200  $\Omega$  : 0,22 mV/ $\mu$ bar  
Sensibilità a 80k $\Omega$  : 4,4 mV/ $\mu$ bar  
Campo di frequenza: 80  $\div$  14.000 Hz  
Impedenza: 200  $\Omega$  - 80k $\Omega$

**L. 26.500**

## q/103 tm 15/200/hi

### Microfono professionale «Peiker»

completo di traslatore incorporato e braccio flessibile di 50 cm.

Tipo: magnetodinamico

Sensibilità a 200  $\Omega$  : 0,2 mV/ $\mu$ bar

Sensibilità a 80k $\Omega$  : 3,8 mV/ $\mu$ bar

Campo di frequenza: 30  $\div$  18.000 Hz

Impedenza: 200  $\Omega$  - 80k $\Omega$

L. 98.000

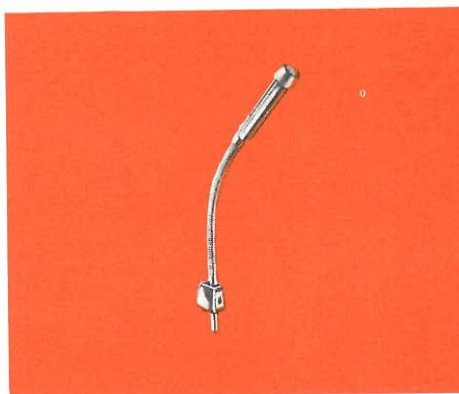

## q/106 tm 31

### Microfono «Peiker»

completo di traslatore.

Tipo: magnetodinamico

Sensibilità a 200  $\Omega$  : 0,25 mV/ $\mu$ bar

Sensibilità a 80k $\Omega$  : 4,5 mV/ $\mu$ bar

Campo di frequenza: 100  $\div$  12.000 Hz

Impedenza: 200  $\Omega$  - 80k $\Omega$

L. 29.000

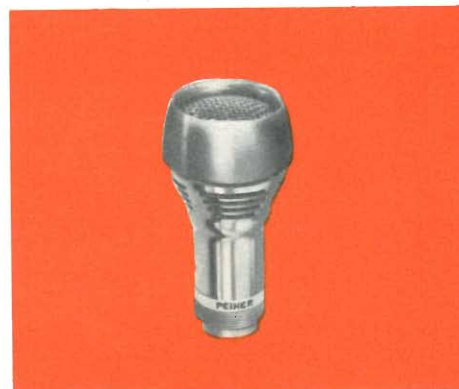

## q/107 tm 61

### Microfono «Peiker»

completo di traslatore.

Tipo: magnetodinamico

Sensibilità a 200  $\Omega$  : 0,22 mV/ $\mu$ bar

Sensibilità a 80k $\Omega$  : 4,4 mV/ $\mu$ bar

Campo di frequenza: 100  $\div$  12.000 Hz

Impedenza: 200  $\Omega$  - 80k $\Omega$

L. 33.800

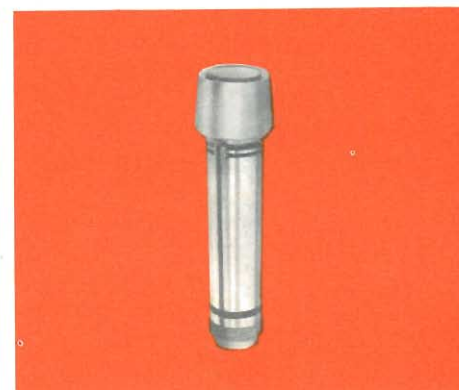

## q/107-1 tm 61s

### Microfono «Peiker»

completo di traslatore e interruttore ON-OFF.

Tipo: magnetodinamico

Sensibilità a 200  $\Omega$  : 0,22 mV/ $\mu$ bar

Sensibilità a 80k $\Omega$  : 4,4 mV/ $\mu$ bar

Campo di frequenza: 100  $\div$  12.000 Hz

Impedenza: 200  $\Omega$  - 80k $\Omega$

L. 34.800

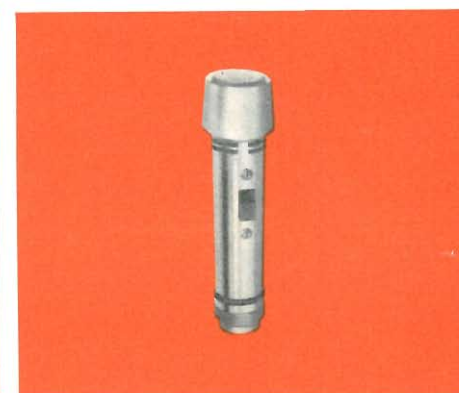

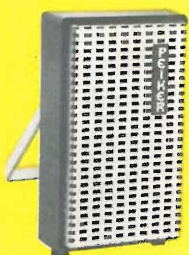

## q/110 ff 3/200/hi

### Microfono «Peiker»

completo di traslatore, supporto e di 1,5 m di cavetto schermato con spina.

Tipo: magnetodinamico.

Sensibilità a 200  $\Omega$  : 0,25 mV/ $\mu$ bar

Sensibilità a 80k $\Omega$  : 4,5 mV/ $\mu$ bar

Campo di frequenza: 80  $\div$  13.000 Hz

Impedenza: 200  $\Omega$  - 80k $\Omega$

L. 24.000



## q/181 gm

### Microfono «Peiker»

adatto per strumenti musicali.

Completo di 2 m di cavo schermato.

Tipo: piezoelettrico

Sensibilità: 5 mV/ $\mu$ bar

Campo di frequenza: 50  $\div$  10.000 Hz

Impedenza: 0,5 M $\Omega$

L. 4.200



## q/130

### Microfono cardiode professionale «R.C.F.»

completo di interruttore ON-OFF e di 5 m di cavo schermato.

Tipo: magnetodinamico

Sensibilità: 0,15 mV/ $\mu$ bar

Campo di frequenza: 50  $\div$  16.000 Hz

Impedenza: 200  $\Omega$



## q/132

### Microfono cardiode «R.C.F.»

completo di 5 m di cavo schermato.

Tipo: magnetodinamico

Sensibilità a 200  $\Omega$  : 0,18 mV/ $\mu$ bar

Sensibilità a 30k $\Omega$  : 1,3 mV/ $\mu$ bar

Campo di frequenza: 50  $\div$  15.000 Hz

Impedenza: 200  $\Omega$  - 30 k $\Omega$

## q/134

### Microfono cardioide «R.C.F.»

completo di interruttore e di 5 m di cavo schermato.

Tipo: magnetodinamico

Sensibilità a 200  $\Omega$  : 0,18 mV/ $\mu$ bar

Sensibilità a 30k $\Omega$  : 1,3 mV/ $\mu$ bar

Campo di frequenza: 50  $\div$  15.000 Hz

Impedenza: 200  $\Omega$  - 30 k $\Omega$



## q/136

### Microfono omnidirezionale «R.C.F.»

completo di 5 m di cavo schermato.

Tipo: magnetodinamico

Sensibilità: 0,2 mV/ $\mu$ bar

Campo di frequenza: 50  $\div$  12.000 Hz

Impedenza: 200  $\Omega$



## q/138

### Microfono omnidirezionale «R.C.F.»

completo di 5 m di cavo schermato.

Tipo: magnetodinamico

Sensibilità: 2,5 mV/ $\mu$ bar

Campo di frequenza: 50  $\div$  12.000 Hz

Impedenza: 30k $\Omega$



## q/140

### Microfono cardioide «R.C.F.»

completo di collare e di 5 m di cavo schermato.

Tipo: magnetodinamico

Sensibilità: 1,5 mV/ $\mu$ bar

Campo di frequenza: 50  $\div$  15.000 Hz

Impedenza: 50k $\Omega$





**q/142**

**Microfono cardioide professionale «R.C.F.»**

completo di 5 m di cavo schermato.  
Tipo: magnetodinamico  
Sensibilità a 250  $\Omega$  : 0,15 mV/ $\mu$ bar  
Sensibilità a 30k  $\Omega$  : 1,3 mV/ $\mu$ bar  
Impedenza: 250  $\Omega$  - 30k  $\Omega$



**q/144**

**Microfono cardioide «R.C.F.»**

completo di connettore di innesto per braccio flessibile Q/636 o supporto Q/604.  
Tipo: magnetodinamico  
Sensibilità: 1,5 mV/ $\mu$ bar  
Campo di frequenza: 50  $\div$  15.000 Hz  
Impedenza: 50k  $\Omega$



**q/145**

**Microfono cardioide «R.C.F.»**

completo di collare e 5 m di cavo schermato.  
Tipo: magnetodinamico  
Sensibilità: 0,1 mV/ $\mu$ bar  
Campo di frequenza: 50  $\div$  15.000 Hz  
Impedenza: 150  $\Omega$



**q/146**

**Microfono omnidirezionale «R.C.F.»**

completo di collare e 5 m di cavo schermato.  
Tipo: magnetodinamico  
Sensibilità: 1,3 mV/ $\mu$ bar  
Campo di frequenza: 100  $\div$  12.000 Hz  
Impedenza: 50k  $\Omega$

## q/147

### Microfono cardioide «R.C.F.»

completo di connettore di innesto per braccio flessibile Q/636 o supporto Q/604.

Tipo: magnetodinamico

Sensibilità: 0,1 mV/ $\mu$ bar

Campo di frequenza: 50  $\div$  15.000 Hz

Impedenza: 150  $\Omega$

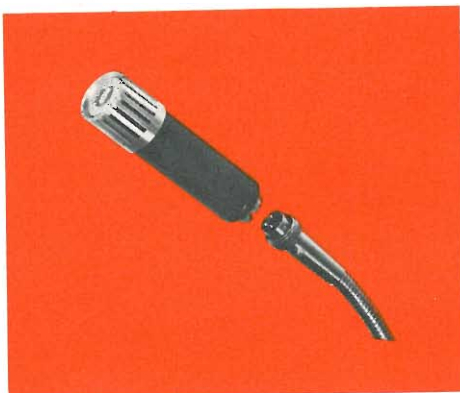

## q/148

### Microfono omnidirezionale «R.C.F.»

completo di connettore di innesto per braccio flessibile Q/636 o supporto Q/604.

Tipo: magnetodinamico

Sensibilità: 1,3 mV/ $\mu$ bar

Campo di frequenza: 100  $\div$  12.000 Hz

Impedenza: 50k $\Omega$

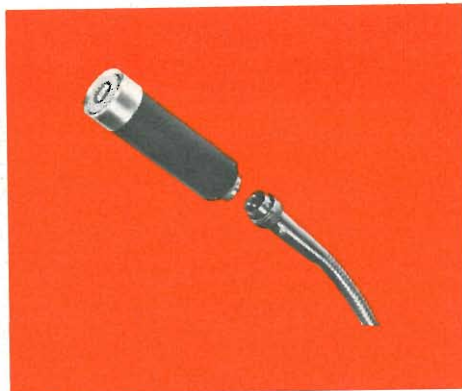

## q/149

### Microfono omnidirezionale «R.C.F.»

completo di collare e 5 m di cavo schermato.

Tipo: magnetodinamico

Sensibilità: 0,1 mV/ $\mu$ bar

Campo di frequenza: 100  $\div$  12.000 Hz

Impedenza: 150  $\Omega$



## q/150

### Microfono omnidirezionale «R.C.F.»

completo di interruttore e di 5 m di cavo schermato.

Tipo: magnetodinamico

Sensibilità a 200  $\Omega$  : 0,1 mV/ $\mu$ bar

Sensibilità a 20k $\Omega$  : 1,3 mV/ $\mu$ bar

Campo di frequenza: 40  $\div$  15.000 Hz

Impedenza: 200  $\Omega$  - 20k $\Omega$

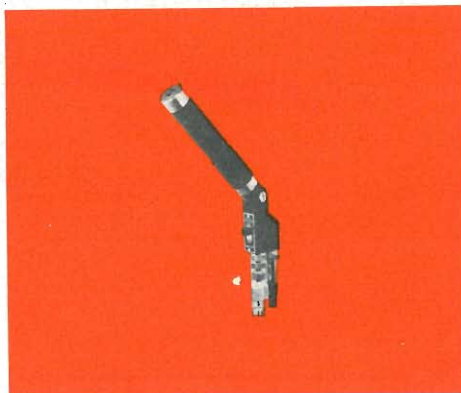



## q/151

### Microfono omnidirezionale «R.C.F.»

completo di connettore di innesto per braccio flessibile Q/636 o supporto Q/604.

Tipo: magnetodinamico

Sensibilità: 0,1 mV/ $\mu$ bar

Campo di frequenza: 100  $\div$  12.000 Hz

Impedenza: 150  $\Omega$

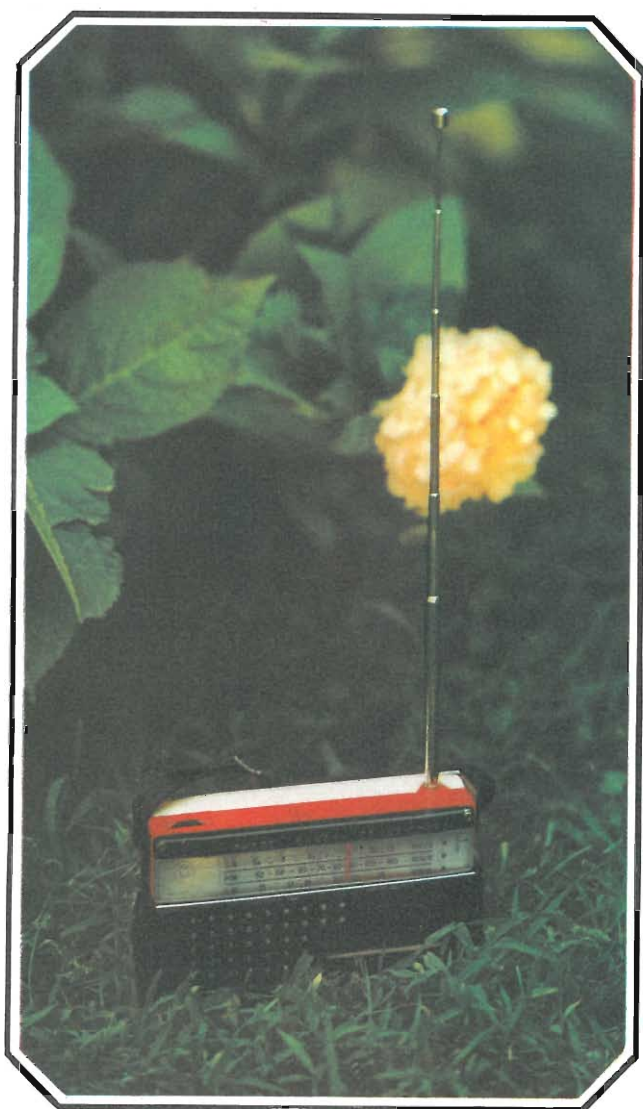

## ar/29 etan

Radoricevitore  
portatile a 8 transistor piú  
1 diodo

L. 16.500



# RADIO

A TRANSISTORI  
PORTATILI



## ar/10 t kent

Radoricevitore portatile «G.B.C.»

a transistor per OM.  
6 transistor + 2 diodi  
Telaio a circuito stampato  
Altoparlante ad alto rendimento acustico  
Antenna in ferroxcube incorporata  
Scala ad orologio con sintonia demoltiplicata  
Potenza d'uscita 250 mW indistorti  
Alimentazione: 9 Vcc  
mediante 6 pile da 1,5 V  
Mobile in pelle con frontale in polistirolo  
antiurto  
Peso: 700 g  
Dimensioni: 178 x 110 x 78

L. 20.500

## ar/28-a terry boy

Radoricevitore portatile «G.B.C.»

a transistor per OM.  
8 transistor + 1 diodo  
Telaio a circuito stampato  
Altoparlante ad alto rendimento acustico  
Antenna in ferroxcube incorporata  
Potenza d'uscita 400 mW indistorti  
Alimentazione: 6 Vcc mediante 2 pile da 3 V  
Mobile bicolore in polistirolo antiurto -  
borsa in sky  
Peso: 390 g  
Dimensioni: 178 x 145 x 38

L. 10.500

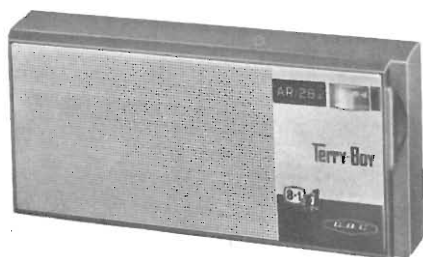
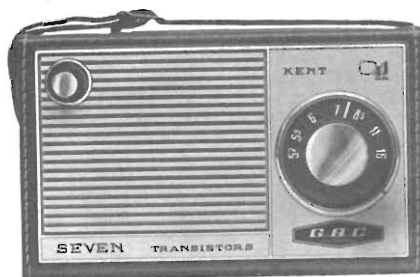

## ar/29 etan

### Radoricevitore portatile «G.B.C.»

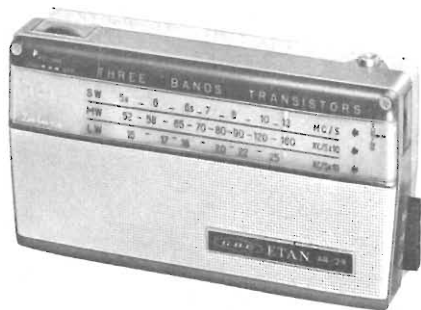

a transistor per OM - OC - OL.  
8 transistor + 1 diodo  
Telaio a circuito stampato  
Antenna in ferroxcube incorporata per OM-OL  
Antenna telescopica per OC  
Altoparlante ad alto rendimento acustico  
Potenza d'uscita 380 mW indistorti  
Alimentazione: 6 Vcc mediante 4 pile da 1,5 V  
Mobile bicolore in polistirolo antiurto -  
borsa in pelle  
Peso: 430 g  
Dimensioni: 175 x 95 x 45  
**L. 16.500**

# selonix

## city 2

### Radoricevitore portatile «Selonix»

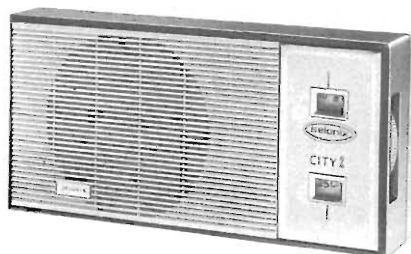

a transistor per OM.  
6 transistor + 1 diodo  
Telaio a circuito stampato  
Antenna in ferroxcube incorporata  
Altoparlante ad alto rendimento acustico  
Potenza d'uscita 200 mW indistorti  
Alimentazione: 6 Vcc mediante 2 pile da 3 V  
Mobile bicolore in polistirolo antiurto con  
borsa in finta pelle  
Peso: 340 g  
Dimensioni: 154 x 76 x 40  
**L. 7.600**

## bibo

### Radoricevitore portatile «Selonix»



per OM - OC.  
6 transistor + 1 diodo  
Gamma OM: 520 ÷ 1.620 kHz  
Gamma OC: 2,8 ÷ 7 MHz  
Antenna ferroxcube per OM  
Antenna telescopica per OC  
Telaio a circuito stampato  
Altoparlante ad alto rendimento acustico  
Potenza d'uscita 200 mW indistorti  
Alimentazione: 4,5 Vcc mediante 3 pile da 1,5 V  
Mobile bicolore in materiale stampato  
antiurto con finiture in metallo ossidato  
Custodia in finta pelle  
Peso: 500 g  
Dimensioni: 175 x 80 x 40  
**L. 11.100**

## fm/38 odic

### Radoricevitore portatile «G.B.C.»

a transistor per FM - OC - OM.  
8 transistor + 6 diodi + 1 raddrizzatore  
Antenna in ferroxcube per OM - OC;  
telescopica per FM  
Presa per antenna esterna  
Selezione di gamma a tastiera  
Controllo volume e tono  
Potenza d'uscita 800 mW  
Alimentazione mista in ca 110 ÷ 220 V  
in cc 9 V mediante 2 pile da 4,5 V  
Peso: 1.800 g  
Dimensioni: 315 x 190 x 90

L. 45.700



## fm/36 convaire

### Radoricevitore portatile «G.B.C.»

a transistor per FM - OM.  
9 transistor + 5 diodi  
Antenna in ferroxcube incorporata per OM  
Antenna telescopica per FM  
Selezione di gamma a commutatore  
Controllo volume e tono  
Altoparlante ellittico a grande resa acustica  
Potenza d'uscita 600 mW indistorti  
Alimentazione: 9 Vcc mediante 2 pile da 4,5 V  
Mobile in materiale stampato antiurto  
Peso: 1.900 g  
Dimensioni: 270 x 205 x 90

L. 32.900

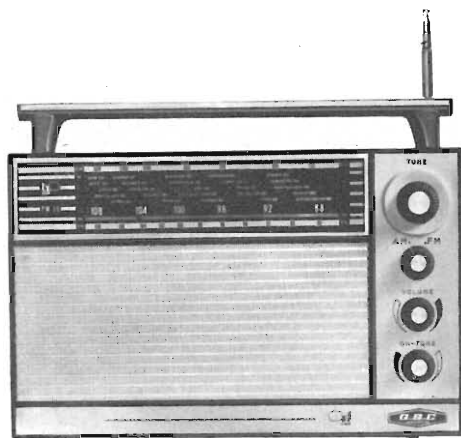

## fm/774 transola royal

### Radoricevitore portatile «G.B.C.»

a transistor per FM - OL - OM - OC.  
16 transistor + 10 diodi  
Antenna in ferroxcube per OL - OM  
Antenna telescopica per FM - OC  
Selezione di gamma a tastiera  
Sintonia a ricerca automatica su tutte le  
4 gamme  
Controllo volume - toni bassi e alti  
Prese per comando a distanza di sintonia  
automatica - altoparlante supplementare -  
registratore - alimentazione esterna  
Altoparlante di grande resa acustica  
Potenza d'uscita 2 W indistorti  
Alimentazione: 9 Vcc mediante 6 pile da 1,5 V  
Elegante mobiletto bicolore con maniglia  
Possibilità di utilizzazione come autoradio  
Peso: 3.300 g  
Dimensioni: 310 x 200 x 95

L. 146.500

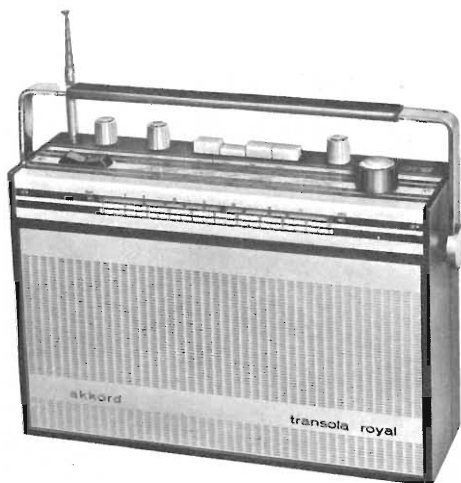



## fm/831 tourist

### Radoricevitore portatile «Akkord»

a transistor per FM - OL - OM - OC.  
16 transistor + 5 diodi  
Antenna in ferroxcube per OL - OM  
Antenna telescopica per FM - OC  
Selezione di gamma a tastiera  
Controllo volume e tono  
Prese per registratore - altoparlante  
supplementare - alimentazione esterna -  
antenna per autoradio  
Altoparlante di grande resa acustica  
Potenza d'uscita 1,5 W indistorti  
Alimentazione: 9 Vcc mediante 2 pile da 4,5 V  
Elegante moiletto bicolore con maniglia  
Peso: 1.600 g  
Dimensioni: 280 x 170 x 75  
L. 76.400

## fm/833 kessy

### Radoricevitore portatile «Akkord»

come fm/830  
con in più l'alimentatore ca incorporato.  
L. 76.500



## fm/830 kessy

### Radoricevitore portatile «Akkord»

a transistor per FM - OL - OM - OC.  
10 transistor + 5 diodi  
Antenna in ferroxcube per OL - OM  
Antenna telescopica per FM - OC  
Selezione di gamma a tastiera  
Controllo volume e tono  
Prese per registratore - giradischi -  
altoparlante supplementare - alimentazione  
esterna - antenna esterna  
Altoparlante di grande resa acustica  
Potenza d'uscita 1,5 W indistorti  
Alimentazione: 9 Vcc mediante 2 pile piatte  
da 4,5 V  
Mobile  
Peso: 1.600 g  
Dimensioni: 280 x 170 x 75  
L. 67.800

## fm/840 **combiphon**

**Registratore-mangianastri  
radiorecettore portatile «Akkord»**

per OL - OM - OC - FM - mangianastri  
Possibilità di registrazione diretta dal ricevitore, da un microfono, da un amplificatore esterno.

Presenza per alimentazione rete e altoparlante supplementare.

Transistor impiegati: 19 + 7 diodi

Assorbimento: 400 mA

Potenza d'uscita: 4 ÷ 6 W (con supporto)

Potenza d'uscita come portatile: 2 W

Impedenza d'uscita: 4,5 Ω

Alimentazione come portatile: 6 pile da 1,5 V

Dimensioni: 315 x 95 x 200

Trasformazione automatica da portatile in autoradio

**L. 164.000**

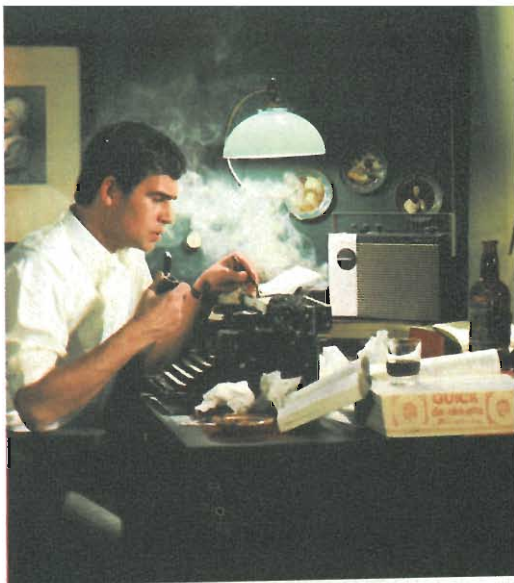

## k/314-15

**Supporto amplificato estraibile**

per autoradio Akkord fm/840

In lamiera stampata, completo di amplificatore di potenza, alimentatore e circuiti adattatori per antenna e altoparlante.

Alimentazione: 6 - 12 Vcc

Negativo o positivo a massa

Dimensioni: 320 x 240 x 70

**L. 35.000**

## z/682 **beolit 800**

**Radiorecettore «B.&O.»**

portatile a transistor

per FM - OC - OM - OL - FONDO

9 transistor + 6 diodi

Controllo automatico di frequenza in FM

Antenna interna in ferroxcube per OM - OL

due antenne telescopiche per FM - OC

Selezione di gamma e funzioni a tastiera

Controllo volume, toni bassi e alti

Prese per registratore, fono e altoparlante

supplementare e antenna esterna

Potenza d'uscita 1,1 W indistorti

Alimentazione: 9 Vcc

mediante 6 pile da 1,5 V

Mobile in legno pregiato

Peso: 3.700 g

Dimensioni: 349 x 240 x 98

**L. 139.000**





## ar/1-a **kitty**

**Radoricevitore supereterodina «G.B.C.»**

per OM - OC.  
 5 valvole serie americana  
 Scala orizzontale  
 Selezione di gamma a commutatore  
 Altoparlante a magnete permanente ad alto rendimento acustico  
 Potenza d'uscita 1,5 W indistorti  
 Mobile bicolore in polistirolo antiurto  
 Alimentazione: 110 ÷ 220 V - 50 Hz  
 Dimensioni: 260 x 160 x 120  
**L. 13.900**



## ar/8-a **wonderful**

**Radoricevitore supereterodina «G.B.C.»**

per OM - OC.  
 5 valvole serie americana  
 Scala orizzontale  
 Selezione di gamma a commutatore  
 Altoparlante a magnete permanente ad alto rendimento acustico  
 Potenza d'uscita 1,8 W indistorti  
 Mobile bicolore in bachelite  
 Alimentazione: 110 ÷ 220 V - 50 Hz  
 Dimensioni: 475 x 220 x 180  
**L. 17.500**

**selonix**

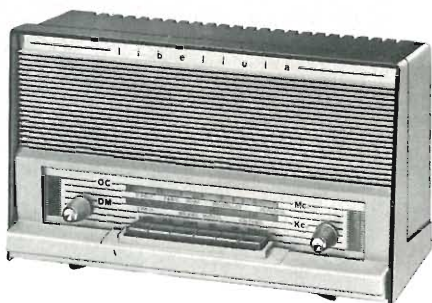

## libellula

**Radoricevitore supereterodina «Selonix»**

per OM - OC.  
 5 valvole serie americana  
 Scala orizzontale  
 Selezione di gamma e toni a tastiera  
 Altoparlante ad alto rendimento acustico  
 Potenza d'uscita 1,8 W indistorti  
 Alimentazione: 120 ÷ 220 V - 50 Hz  
 Mobile bicolore in polistirolo antiurto  
 Dimensioni: 265 x 155 x 100  
**L. 12.900**



## richmond

**Radoricevitore supereterodina «Selonix»**

per FM.  
 5 valvole serie europea + 1 raddrizzatore  
 Altoparlante ellittico ad alto rendimento acustico  
 Ampia scala orizzontale. Controllo volume  
 Potenza d'uscita 2 W indistorti  
 Alimentazione: 110 ÷ 220 V - 50 Hz  
 Elegante mobile in legno  
 Dimensioni: 300 x 150 x 120  
**L. 20.250**

## fm/1-a dandy

Radoricevitore supereterodina «G.B.C.»

per FM - OM.  
 Audio TV  
 5 valvole serie europea + 1 raddrizzatore  
 Ampia scala orizzontale  
 Selezione di gamma a commutatore  
 Controllo volume  
 Altoparlante ad alto rendimento acustico  
 Potenza d'uscita 2 W indistorti  
 Alimentazione: 110 ÷ 220 V - 50 Hz  
 Dimensioni: 315 x 140 x 115

L. 24.500



## fm/2-a aramis

Radoricevitore supereterodina «G.B.C.»

per FM - OM.  
 Fono-audio TV  
 4 valvole serie europea + 2 diodi  
 + 1 raddrizzatore  
 Selezione di gamma a tastiera  
 Controllo volume  
 Altoparlante ad alto rendimento acustico  
 Potenza d'uscita 2 W indistorti  
 Alimentazione: 110 ÷ 220 V - 50 Hz  
 Mobile in legno, con mascherina frontale in  
 materiale antiurto  
 Dimensioni: 330 x 150 x 115

L. 29.800

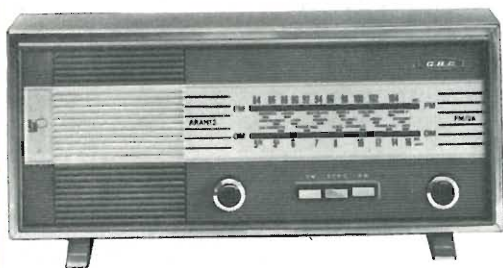

## fm/3-a allan

Radoricevitore supereterodina «G.B.C.»

per FM - OM - OC.  
 Fono-audio TV  
 5 valvole serie europea + 1 diodo  
 raddrizzatore  
 Selezione di gamma a tastiera  
 Controllo volume e tono  
 Altoparlante ellittico ad alto rendimento  
 acustico  
 Potenza d'uscita 2,5 W indistorti  
 Alimentazione: 110 ÷ 220 V - 50 Hz  
 Mobile bicolore in bachelite  
 Dimensioni: 300 x 130 x 195

L. 27.500



## fm/4 recital

Radoricevitore supereterodina «G.B.C.»

per FM - OM - OC.  
 Fono-audio TV  
 6 valvole serie europea  
 Selezione di gamma e toni a tastiera  
 Controllo volume  
 Presa per collegamento a un registratore  
 Altoparlante ellittico di grande resa acustica  
 Potenza d'uscita 2,5 W indistorti  
 Alimentazione: 110 ÷ 220 V - 50 Hz  
 Elegante mobile in legno di linea moderna  
 Dimensioni: 495 x 165 x 190

L. 37.500





## fm/5 brian

### Radoricevitore supereterodina «G.B.C.»

per FM - OM - OC.  
Fono-audio TV  
6 valvole serie europea  
Selezione di gamma a tastiera  
Controllo volume  
Presa per il collegamento a un registratore magnetico  
Altoparlante ellittico di grande resa acustica  
Potenza d'uscita 2,5 W indistorti  
Alimentazione: 110 ÷ 220 V - 50 Hz  
Elegante mobile bicolore in bachelite  
Dimensioni: 445 x 160 x 190  
L. 30.900



## fm/7 aladin

### Radoricevitore supereterodina «G.B.C.»

per FM - OM - OC - OL.  
Fono-filodiffusione-audio TV  
6 valvole serie europea  
Presa per decoder stereo  
Selezione di gamme e toni a commutatore  
Controllo volume  
Ampia scala orizzontale  
Altoparlante ellittico di grande rendimento acustico  
Potenza d'uscita 2,9 W indistorti  
Alimentazione: 110 ÷ 220 V - 50 Hz  
Elegante mobile in legno  
Dimensioni: 450 x 165 x 205  
L. 35.900



## fm/9 huron

### Radoricevitore supereterodina «G.B.C.»

per FM - OM - OC.  
Fono-audio TV  
6 valvole serie europea  
Controllo volume  
Selezione di gamma a pulsanti  
Telaio a circuito stampato  
Altoparlante ellittico di grande resa acustica  
Potenza d'uscita 3 W indistorti  
Alimentazione: 110 ÷ 220 V - 50 Hz  
Elegante mobile in legno di linea moderna  
Dimensioni: 520 x 255 x 167  
L. 34.900

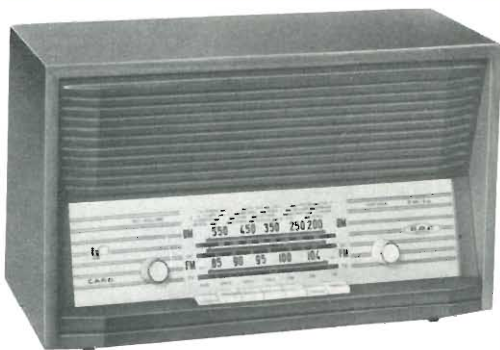

## fm/14 card

### Radoricevitore supereterodina «G.B.C.»

per FM - OM - OC.  
Fono-audio TV  
6 valvole serie europea  
Selezione di gamma e toni a tastiera  
Presenza per registratore  
Altoparlante ellittico a grande resa acustica  
Potenza d'uscita 2,5 W indistorti  
Alimentazione: 110 ÷ 220 V  
Elegante mobile in legno pregiato  
Dimensioni: 410 x 230 x 150  
L. 39.500



## fm/70 indoor

### Radoricevitore «G.B.C.»

per FM - OM - OC - OL - Filodiffusione  
Completo con due diffusori acustici A/818  
6 valvole + 3 diodi + 1 raddrizzatore.  
Predisposto per ricezione FM-stereo.  
Indicatore luminoso per FM-stereo  
Indicatore ottico di sintonia AM-FM  
Potenza di uscita 6 W - 3 W per canale  
Selezione di gamma a commutatore  
Controllo del volume con regolazione  
fisiologica.  
Bilanciamento dei canali  
Commutazione dei toni a tastiera  
Prese per: giradischi - registratore  
stereodecoder - antenne FM-OC  
Antenna in ferroxcube per OM-OL  
Alimentazione universale: 110 ÷ 240 V  
Modernissimo mobile in legno pregiato  
Dimensioni: 540 x 260 x 165  
Dimensioni diffusori: 270 x 258 x 165

L. 118.000

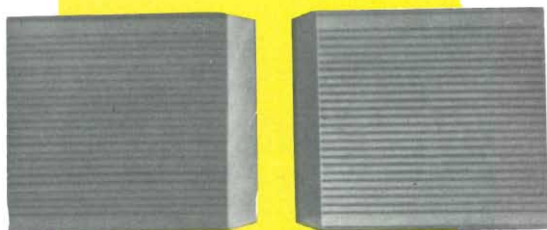

## z/680 beolit 500

### Radoricevitore «B.&O.»

a transistor per FM.  
9 transistor + 5 diodi  
Sintonia mediante 5 tasti  
Collegato ad un altoparlante  
supplementare è usabile come interfonico  
Antenna telescopica  
Controllo automatico di frequenza  
Controllo volume e tono  
Prese per registratore, giradischi e  
altoparlante supplementare  
Potenza d'uscita 1,4 W indistorti  
Alimentazione: 9 Vcc  
mediante 6 pile da 1,5 V  
più 1 pila da 22,5 V  
Mobile in legno pregiato  
Dimensioni: 246 x 76 x 191

L. 99.000



## fm/42-rf stac

### Radiofonografo supereterodina «G.B.C.»

per FM - OM - OC.  
Fono  
Giradischi a 4 velocità  
4 valvole serie europea + 2 diodi  
+ 1 raddrizzatore  
Selezione di gamma a tastiera  
Altoparlante ad alto rendimento acustico  
Potenza d'uscita 2,2 W indistorti  
Alimentazione: 110 ÷ 220 V - 50 Hz  
Originale mobile in legno pregiato  
Dimensioni: 330 x 140 x 430

L. 52.500





## fm/64-rf sangrau

Radiofonografo supereterodina «G.B.C.»

per FM - OM - OC.  
Fono-audio TV  
Giradischi a 4 velocità  
6 valvole serie europea  
Selezione di gamma e toni a tastiera  
Altoparlante ellittico di grande resa acustica  
Presa per il collegamento a un registratore  
Potenza d'uscita 3,2 W indistorti  
Alimentazione: 110 ÷ 220 V - 50 Hz  
Elegante mobile in legno  
Dimensioni: 590 x 300 x 260  
L. 58.000



## fm/44-rf ramon

Radiofonografo supereterodina «G.B.C.»

per FM - OM - OC.  
Fono-audio TV  
Giradischi a 4 velocità  
6 valvole serie europea  
Selezione di gamma e toni a tastiera  
Presa per registratore  
Altoparlante ellittico di grande resa acustica  
Potenza d'uscita 2,8 W indistorti  
Alimentazione: 110 ÷ 220 V - 50 Hz  
Modernissimo mobile in legno pregiato  
Dimensioni: 520 x 220 x 300  
L. 58.500



## fm/50-rf sirius

Radiofonografo supereterodina «G.B.C.»

per FM - OM - OC - OL.  
Fono-filodiffusione-audio TV  
Giradischi a 4 velocità  
6 valvole serie europea  
Ampia scala orizzontale  
Controllo volume  
Selezione di gamma e toni a commutatore  
Altoparlante ellittico di grande resa acustica  
Potenza d'uscita 2,9 W indistorti  
Alimentazione: 110 ÷ 220 V - 50 Hz  
Originale mobile in legno  
Dimensioni: 450 x 400 x 220  
L. 58.500

# denver

## Radiofonografo supereterodina «Selonix»

per FM - OM - OC.

Fono - Audio TV

6 valvole serie europea

Ampia scala orizzontale

Giradischi a 4 velocità

Selezione di gamma a tastiera

Altoparlante ellittico ad alto rendimento acustico

Potenza d'uscita 3 W indistorti

Alimentazione: 110 ÷ 220 V - 50 Hz

Mobile in legno di linea moderna

Dimensioni 455 x 230 x 300

L. 50.400



### POTENZIOMETRI a strato di carbone e a filo



Potenzimetri speciali per TV a colori

### MODELLI TRIMMER semifissi e miniatura



# LESA

### CAMBIADISCHI

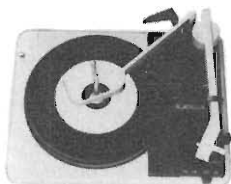

modelli a corrente alternata e a corrente continua,  
a 2 e a 4 velocità, monofonici, stereofonici e per Hi-Fi.

### GIRADISCHI



### Altri prodotti per l'industria

Motori frazionari a cc e ca  
Cartucce piezoelettriche  
Interruttori rotativi  
Interruttori con chiave

*Invio gratuito dei cataloghi*

LESA COSTRUZIONI ELETTROMECCANICHE S.p.A. - Via Bergamo, 21 - 20135 MILANO

Uffici Regionali:

TORINO - GENOVA - PADOVA - BOLOGNA - FIRENZE - ROMA - NAPOLI - BARI - PALERMO - CATANIA



# akkord

## ar/641 automatic

### Radoricevitore portatile «Akkord»

per OM - OC - FM  
 Antenna in ferrocube per OM e telescopica per OC-FM - Selezione a tasti - Commutatore per registratore - Altoparlante incorporato  
 Transistor impiegati: 11 + 5 diodi  
 Assorbimento: 80 mA  
 Potenza d'uscita: 6 ÷ 8 W (con supporto)  
 Potenza d'uscita come portatile: 0,5 W  
 Impedenza d'uscita: 4,5 Ω  
 Alimentazione come portatile: 4 pile a stilo da 1,5 V  
 Dimensioni: 172 x 150 x 46  
 Tramutazione automatica da portatile in autoradio.  
**L. 79.800**

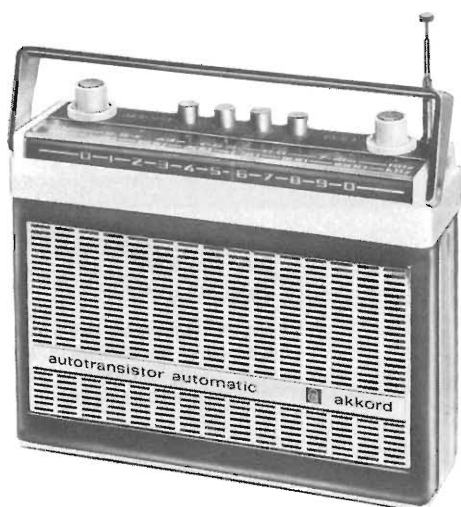

## k/314-10

### Supporto amplificato estraibile

per autoradio Akkord ar/641  
 In lamiera stampata, completo di amplificatore e circuiti adattatori per antenna e altoparlante.  
 Alimentazione: 6 - 12 Vcc  
 Negativo o positivo a massa  
 Dimensioni: 200 x 180 x 80  
**L. 30.000**

## ar/716 autotransistor

### Radoricevitore portatile «Akkord»

per OM - FM

Antenna telescopica - Sintonia manuale.  
Selezione di gamma e sintonia automatica  
per FM a tastiera - Altoparlante ad alto  
rendimento acustico.

Transistor impiegati: 11 + 3 diodi

Assorbimento: 60 mA

Potenza d'uscita: 2,5 W (con supporto)

Potenza d'uscita come portatile: 0,5 W

Impedenza d'uscita: 4,5  $\Omega$

Alimentazione come portatile: 4 pile a stilo  
da 1,5 V

Dimensioni: 168 x 146 x 44

Tramutazione automatica da portatile  
in autoradio.

L. 69.500

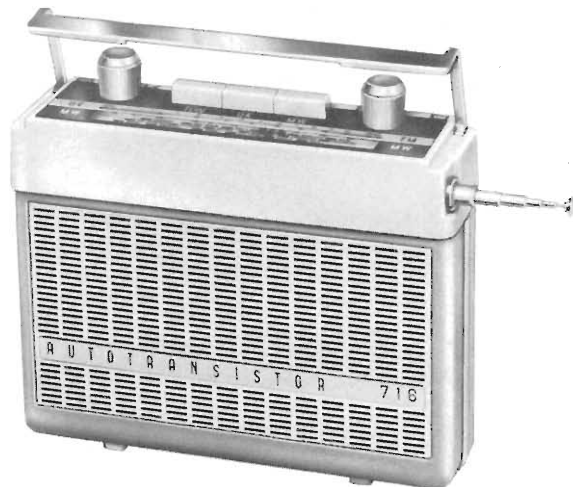

## k/314-5

### Supporto estraibile

per autoradio Akkord ar/716  
in lamiera stampata, completo di alimentatore  
e circuiti adattatori per antenna e altopar-  
lante esterno.

Alimentazione: 12 Vcc

Negativo o positivo a massa

Dimensioni: 190 x 145 x 60

L. 7.700

## z/2204 super 8

### Autoradio a transistor «Astra»

per AM

Circuito supereterodina con stadio RF  
amplificato.

Transistor impiegati: 8 + 2 diodi

Assorbimento:  $\sim$  0,5 A

Potenza d'uscita: 1  $\div$  2 W

Impedenza: 8  $\Omega$

Alimentazione: 12 Vcc

Negativo o positivo a massa

Dimensioni: 160 x 151 x 52

L. 38.500

# ASTRA



## z/2150 monte carlo tr-m

### Autoradio a transistor «Becker»

per OM

Sintonizzazione manuale.

Interruttore - Controllo di volume e di tono.

Presse per altoparlante.

Transistor impiegati: 8 + 3 diodi

Assorbimento: 500 mA

Potenza d'uscita: 5 W

Impedenza d'uscita: 5  $\Omega$

Alimentazione: 6 - 12 Vcc

Negativo o positivo a massa

Dimensioni: 180 x 150 x 52

# becker





## z/2152 monte carlo tr-lm

### Autoradio a transistor «Becker»

per OL - OM  
 Sintonizzazione manuale  
 Interruttore - Controllo di volume e di tono.  
 Presa per altoparlante - Commutazione a tasto.  
 Transistor impiegati: 8 + 3 diodi  
 Assorbimento: 500 mA  
 Potenza d'uscita: 5 W  
 Impedenza d'uscita: 5 Ω  
 Alimentazione: 6 - 12 Vcc  
 Negativo o positivo a massa  
 Dimensioni: 180 x 150 x 52

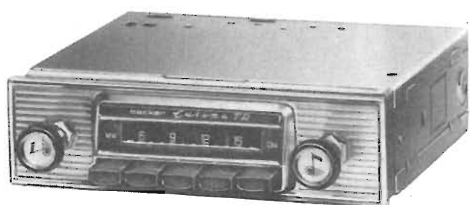

## z/2154 europa tr-m

### Autoradio a transistor «Becker»

per OM  
 Sintonizzazione manuale - Interruttore.  
 Controllo di volume e di tono.  
 Transistor impiegati: 11 + 4 diodi  
 Assorbimento: 500 mA  
 Potenza d'uscita: 5 W  
 Impedenza d'uscita: 5 Ω  
 Alimentazione: 6 - 12 Vcc  
 Negativo o positivo a massa  
 Dimensioni: 180 x 233 x 52



## z/2156 europa tr-lmku

### Autoradio a transistor «Becker»

per OL - OM - OC - FM  
 Sintonizzazione manuale.  
 Interruttore - Controllo di volume e di tono.  
 Commutazione delle gamme a tasto.  
 Transistor impiegati: 11 + 9 diodi + 1 Z  
 Assorbimento: 800 mA  
 Potenza d'uscita: 5 W  
 Impedenza d'uscita: 5 Ω  
 Alimentazione: 6 - 12 Vcc  
 Negativo o positivo a massa  
 Dimensioni: 110 x 233 x 52



## z/2158 mexico

### Autoradio a transistor «Becker»

per OL - OM - OC - FM  
 Commutazione di gamma a tasto.  
 Presa per giradischi e registratore.  
 Transistor impiegati: 16 + 10 diodi  
 Assorbimento: 800 mA  
 Potenza d'uscita: 7 W  
 Impedenza d'uscita: 5 Ω  
 Alimentazione: 12 Vcc  
 Negativo o positivo a massa  
 Dimensioni: 180 x 233 x 52

## z/2160 grand-prix

### Autoradio a transistor «Becker»

per OL - OM - OC - FM  
Interruttore - Controllo di volume e di tono.  
Controllo di sensibilità.  
Commutazione di gamma a tasto.  
Transistor impiegati: 17 + 10 diodi  
Assorbimento: 800 mA  
Potenza d'uscita: 7 W  
Impedenza d'uscita: 5  $\Omega$   
Alimentazione: 12 Vcc  
Negativo a massa  
Dimensioni: 180 x 233 x 52



## z/2200 tm 816 u

### Autotransistor portatile «Hitachi»

per OM  
Antenna in ferroxcube incorporata.  
Completo di supporto per l'installazione su automezzi e di accessori per la schermatura del motore.  
Transistor impiegati: 8 + 2 diodi + 1 V  
Assorbimento: 0,5 A  
Potenza d'uscita: 0,5 ÷ 0,7 W  
Potenza d'uscita come portatile: 0,4 W  
Impedenza d'uscita: 8  $\Omega$   
Alimentazione: 6 - 12 Vcc  
Alimentazione come portatile: 4 pile a stilo da 1,5 V  
Negativo o positivo a massa  
Dimensioni (con supporto): 168 x 155 x 60

L. 49.000

# HITACHI



## z/2202 km 90 fm

### Autotransistor portatile «Hitachi»

per OL - OM - FM  
Antenna in ferroxcube per OL-OM - Antenna telescopica per FM - Completa di supporto per l'installazione su automezzi e di accessori per la schermatura del motore.  
Transistor impiegati: 9 + 5 diodi  
Assorbimento: 350 mA  
Potenza d'uscita: 2 W  
Potenza d'uscita come portatile: 1,5 W  
Impedenza d'uscita: 8  $\Omega$   
Alimentazione: 6 - 12 Vcc  
Alimentazione come portatile: 4 pile a stilo da 1,5 V  
Negativo o positivo a massa  
Dimensioni (con supporto): 197 x 202 x 72

L. 73.000



# PHILIPS



## z/2100 nx 242 t

Autoradio a transistor «Philips»

per OL - OM  
Controllo di volume più interruttore.  
Commutatore di gamme - Sintonia.  
Transistor impiegati: 7 + 2 diodi  
Assorbimento:  $50 \div 200$  mA  
Potenza d'uscita: 1,5 W  
Impedenza d'uscita: 5  $\Omega$   
Alimentazione: 12 Vcc  
Negativo a massa  
Dimensioni: 125 x 100 x 35

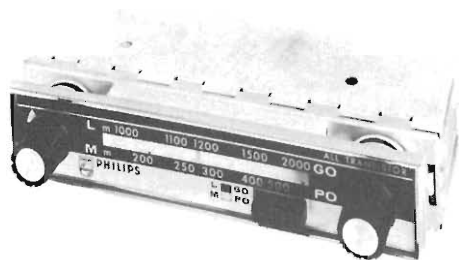

## z/2102-2 rn 384

Autoradio a transistor «Philips»

per OL - OM  
Elevata sensibilità e selettività.  
Facilità di installazione su qualsiasi tipo di vettura.  
Transistor impiegati: 7 + 3 diodi  
Assorbimento:  $\sim 1$  A  
Potenza d'uscita: 3,5 W  
Impedenza d'uscita: 4  $\Omega$   
Alimentazione: 12 Vcc  
Negativo a massa  
Dimensioni: 177 x 57 x 37

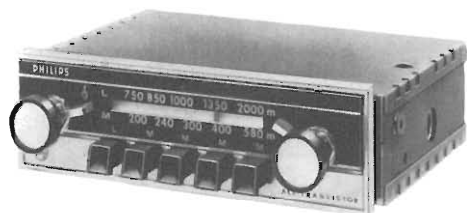

## z/2104-2 rn 474

Autoradio a transistor «Philips»

per OL - OM  
Sintonia automatica delle stazioni.  
Presi per due altoparlanti.  
Transistor impiegati: 7 + 2 diodi  
Assorbimento:  $0,6 \div 1,8$  A  
Potenza d'uscita: 4 W  
Impedenza d'uscita: 3 e 5  $\Omega$   
Alimentazione: 12 Vcc  
Negativo a massa  
Dimensioni: 178 x 132 x 46



## z/2106 rn 461

### Autoradio a transistor «Philips»

per OL - OM - FM  
Controllo di tono a tasto.  
Cambio d'onda a tasti.  
Controllo automatico di frequenza escludibile.  
Presa per giradischi e registratore.  
Transistor impiegati: 10 + 10 diodi + 1 Z +  
+ 1 stab.  
Assorbimento: ~ 1 A  
Potenza d'uscita: 4 W  
Impedenza d'uscita: 3 e 5  $\Omega$   
Alimentazione: 6 - 12 Vcc  
Negativo o positivo a massa  
Dimensioni: 181 x 175 x 54

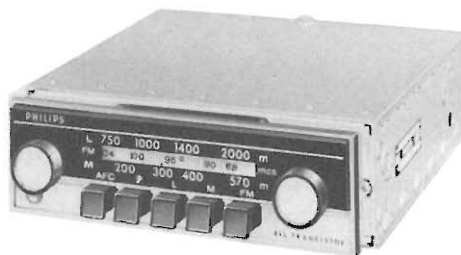

## z/2108 rn 564

### Autoradio a transistor «Philips»

per OL - OM - OC  
Presintonizzazione delle stazioni a tasto.  
Presa per giradischi o registratore.  
Transistor impiegati: 11 + 2 diodi  
Assorbimento: 0,6 ÷ 1,8 A  
Potenza d'uscita: 5 W  
Impedenza d'uscita: 3 e 5  $\Omega$   
Negativo o positivo a massa  
Dimensioni: 181 x 175 x 54

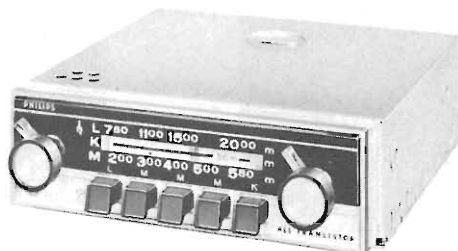

## z/2110 rn 661

### Autoradio a transistor «Philips»

per OL - OM - OC - FM  
Presintonizzazione delle stazioni a tasti.  
Controllo automatico di frequenza escludibile.  
Presa per giradischi o registratore.  
Transistor impiegati: 13 + 9 diodi + 1 Z  
Assorbimento: 1,1 A  
Potenza d'uscita: 7 W  
Impedenza d'uscita: 3 e 5  $\Omega$   
Alimentazione: 6 - 12 Vcc  
Negativo o positivo a massa  
Dimensioni: 178 x 182 x 46



## miller

### Autoradio a transistor «Selonix»

per OM  
Sintonizzazione manuale.  
Interruttore - Controllo di volume.  
Altoparlante incorporato.  
Transistor impiegati: 6 + 2 diodi  
Assorbimento: 0,65 A  
Potenza d'uscita: 2 W  
Impedenza d'uscita: 4  $\Omega$   
Alimentazione: 12 Vcc  
Negativo o positivo a massa  
Dimensioni: 180 x 130 x 55

## Selonix

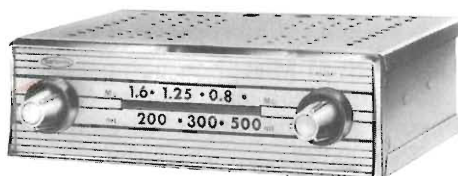

L. 32.800

# Miraphon

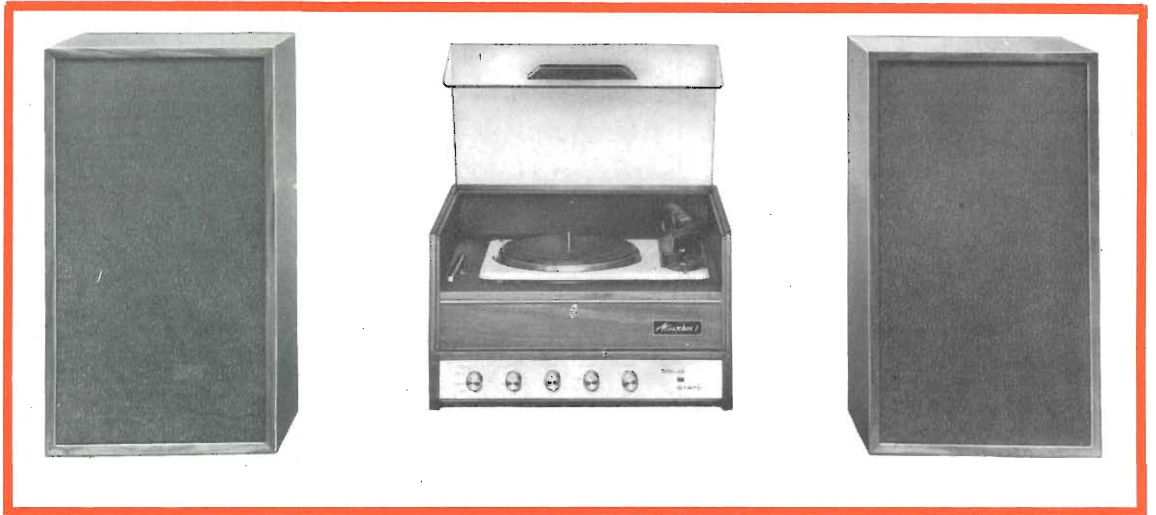

**Impianto HI-FI Miraphon** comprendente un **amplificatore stereo** mod. **Miraphon I**, da 12 W musicali per canale, con **cambiadischi ELAC 160** e **due diffusori acustici** mod. **Miraphon 30** che permettono un'audizione lineare da 30 ÷ 20.000 Hz.



**Impianto HI-FI Miraphon** comprendente un **amplificatore stereo** mod. **Miraphon II**, da 30 W musicali per canale, con **cambiadischi ELAC** mod. **Miracord 40** e **due diffusori acustici** mod. **Miraphon 40** che permettono un'audizione lineare da 25 ÷ 22.000 Hz.

**GIRADISCHI ELAC ELETTOACUSTIC - WESTRING 425-429 - 2300 KIEL**

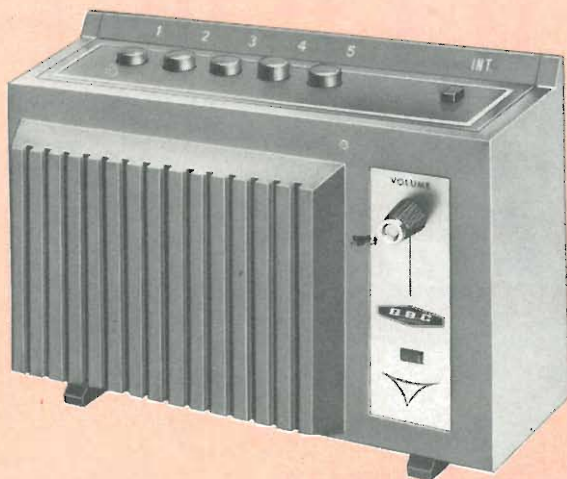

# filo diffusore

Questo filodiffusore G.B.C. con amplificatore incorporato si fa particolarmente apprezzare per qualità tecniche, estetica e praticità di funzionamento.

L'impiego di circuiti interamente transistorizzati, oltre a contenere le dimensioni dell'intero apparecchio entro limiti veramente ridotti, ha permesso di raggiungere risultati tecnici di rilievo.

#### DATI TECNICI:

Risposta di frequenza:  $150 \div 10000 \text{ Hz} \pm 2 \text{ dB}$ .  
Potenza: 30 mW. Diafonia:  $\geq 50 \text{ dB}$ . Distorsione:  $< 1\%$ . Rapporto segnale/disturbo:  $\geq 50 \text{ dB}$ . Differenza tra canali:  $< 3 \text{ dB}$ . Imped. d'ingresso:  $150 \Omega$  bilanciati. Controllo volume. Altoparlante incorporato. Alimentaz.: 220 V. Mobile in legno pregiato. Dimensioni: 195x130x85.

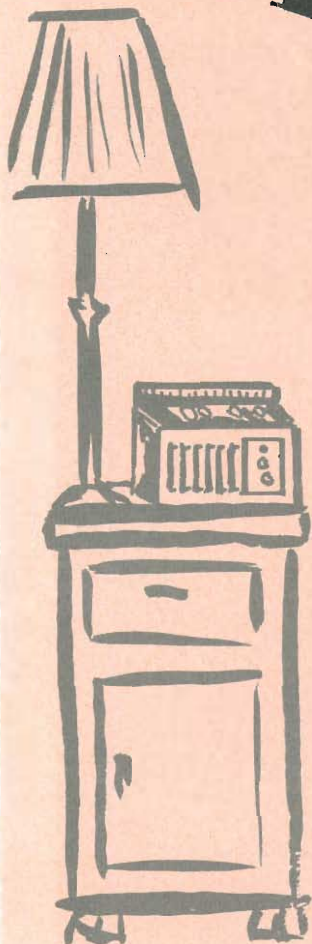

# FILODIFFUSORI



## fd/m5-1 ermion

Demodulatore per filodiffusione «G.B.C.»

interamente transistorizzato.

Costituito da un elegante mobile in legno scuro o in una gamma di colori brillanti.

Per l'ascolto l'apparecchio va collegato ad una radio oppure ad un amplificatore attraverso l'apposita presa fono.

Selezione dei canali a tastiera

Tensione d'uscita: 200 mV

Risposta di frequenza: 20 ÷ 10.000 Hz

Alimentazione: 220 V - 50 Hz

Dimensioni: 192 x 135 x 66

L. 26.800



## fd/m5-2 erga

### Filodiffusore «G.B.C.»

interamente transistorizzato con altoparlante ad alta resa acustica ed amplificatore B.F. incorporati.  
Costituito da un elegante mobile in una varietà di colori, adatti per qualsiasi esigenza di ambientazione.  
Selezione dei canali a tastiera.  
Presenza per cuffia o altoparlante supplementare  
Potenza d'uscita: 300 mW  
Risposta di frequenza: 150 ÷ 10.000 Hz  
Alimentazione: 220 V - 50 Hz  
Dimensioni: 192 x 135 x 85

L. 36.800



## fd/m5-3 ersal

### Filodiffusore «G.B.C.»

interamente transistorizzato con altoparlante ad alta resa acustica ed amplificatore Hi-Fi incorporati.  
Costituito da un elegante mobile adatto per la sistemazione in ambienti di medie e grandi dimensioni.  
Selezione dei canali a tastiera.  
Regolazione toni alti e bassi con comando a tasti

Presenza per registratore  
Regolatore della sensibilità a commutatore  
Potenza d'uscita: 5 W  
Risposta di frequenza: 20 ÷ 20.000 Hz  
Distorsione: 1%  
Rapporto segnale/disturbo: 60 dB  
Alimentazione: 110 ÷ 220 V - 50 Hz  
Dimensioni: 360 x 155 x 145  
L. 59.000





## z/243-2 **weggis rt**

### Filodiffusore «Biennophone»

interamente transistorizzato con amplificatore e altoparlante ellittico incorporati.

Costituito da un elegante mobiletto in legno.

Selezione dei canali a tastiera

Controllo volume-ono

Prese per altoparlante supplementare, fono e registratore.

Potenza d'uscita: 6 W

Risposta di frequenza: 50 ÷ 10.000 Hz

Distorsione: 1%

Rapporto segnale/disturbo: 73 dB

Alimentazione: 220 V - 50 Hz

Dimensioni: 540 x 247 x 175

L. 175.000



## z/244-2 **crans pr**

### Filodiffusore «Biennophone»

a transistor con amplificatore ed altoparlante ellittico incorporati.

Costituito da un elegante mobiletto in legno pregiato.

Selezione dei canali a tastiera

Controllo volume-ono

Prese per altoparlante supplementare, fono e cuffia.

Potenza d'uscita: 2 W

Risposta di frequenza: 50 ÷ 10.000 Hz

Alimentazione: 220 V - 50 Hz

Dimensioni: 260 x 175 x 125

L. 105.000

## z/244-4 **crans sp**

Caratteristiche identiche a z/244-2

ma in esecuzione per impianti collettivi.

L. 110.000



## z/245 **weggis tuner**

### Filodiffusore «Biennophone»

a transistor e valvole, con amplificatore incorporato.

Costituito da un elegante mobiletto in legno pregiato.

Selezione dei canali a tastiera

Controllo volume-ono

Prese per giradischi, registratore e altoparlanti

Potenza d'uscita: 8 W

Risposta di frequenza: 50 ÷ 10.000 Hz

Distorsione: 1%

Alimentazione: 220 V - 50 Hz

Dimensioni: 540 x 173 x 185

L. 120.000

## z/246 ascona

### Demodulatore stereo per filodiffusione

#### «Biennophone»

interamente transistorizzato.

Costituito da un elegante mobiletto in legno pregiato.

In unione ad un amplificatore consente l'ascolto dei programmi della filodiffusione.

Selezione dei canali a tastiera

Presa per giradischi stereo

Tensione d'uscita: 240 mV

Risposta di frequenza: 30 ÷ 10.000 Hz

Rapporto segnale/disturbo: 73 dB

Alimentazione: 220 V - 50 Hz

Dimensioni: 225 x 70 x 103

L. 65.000

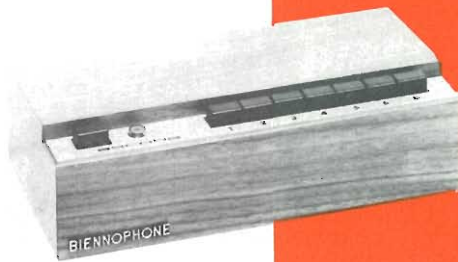

## z/250 ela 43-01

### Filodiffusore «Soc. It. Tel. Siemens»

a valvole con altoparlante e amplificatore B.F. incorporati.

Costituito da un elegante mobile in legno di facile inserimento in ogni ambiente nel modo più confacente al gusto personale.

Selezione dei canali a tastiera

Controllo volume e tono

Presa per registratore e amplificatore

Potenza d'uscita: 2,5 W

Risposta di frequenza: 60 ÷ 12.000 Hz

Distorsione: 2%

Rapporto segnale/disturbo: 50 dB

Alimentazione: 110 ÷ 240 V - 50 Hz

Dimensioni: 390 x 140 x 200

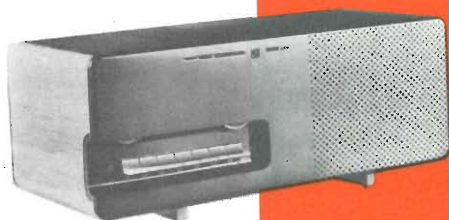

## z/250-2 ela 43-12

### Filodiffusore «Soc. It. Tel. Siemens»

interamente transistorizzato con altoparlante speciale e amplificatore BF incorporati.

Costituito da un elegante mobile in legno e plastica.

Selezione dei canali a tastiera.

Controllo volume-tono

Presa per registratore

Potenza d'uscita: 2,5 W

Risposta di frequenza: 30 ÷ 12.000 Hz

Distorsione: 3%

Rapporto segnale/disturbo: 60 dB

Alimentazione: 125 ÷ 240 V - 50 Hz

Dimensioni: 390 x 157 x 190



## z/251 ela 43-10

### Demodulatore stereo per filodiffusione

«Soc. It. Telecomunicazioni Siemens»

interamente transistorizzato. In unione ad un amplificatore stereo consente la ricezione dei programmi mono e stereo della filodiffusione. Selezione dei canali a tastiera

Tensione massima d'uscita: 3 V

Risposta di frequenza: 20 ÷ 15.000 Hz

Distorsione: 2%

Rapporto segnale disturbo: 60 dB

Alimentazione: 125 ÷ 220 V - 50 Hz

Dimensioni: 265 x 210 x 80



## z/252 ela 43-11

### Demodulatore mono per filodiffusione

«Soc. It. Telecomunicazioni Siemens»

interamente transistorizzato. In unione ad una radio o ad un amplificatore consente la ricezione dei programmi monofonici della filodiffusione.

Selezione dei canali a tastiera

Tensione massima d'uscita: 3 V

Risposta di frequenza: 20 ÷ 15.000 Hz

Distorsione: 2%

Rapporto segnale/disturbo: 60 dB

Alimentazione: 125 ÷ 220 V - 50 Hz

Dimensioni: 265 x 210 x 80

## z/253 ela 43-09

### Filodiffusore «Soc. It. Tel. Siemens»

interamente transistorizzato con amplificatore B.F. incorporato.

Senza mobile con targhetta.

Selezione dei canali a tastiera

Controllo volume-ono

Presa per altoparlante e cuffia

Potenza d'uscita: 0,7 W

Risposta di frequenza: 30 ÷ 10.000 Hz

Distorsione: 3%

Rapporto segnale/disturbo: 55 dB

Alimentazione: 125 ÷ 220 V - 50 Hz

Dimensioni: 290 x 90 x 80

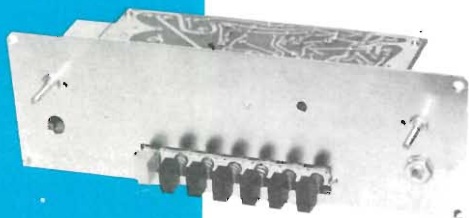

## z/254 ela 43-13

### Filodiffusore «Soc. It. Tel. Siemens»

interamente transistorizzato con amplificatore B.F. e speciale altoparlante ellittico incorporati. Costituito da un elegante mobile di linea moderna.

Selezione dei canali a tastiera

Controllo volume-ono

Presse per altoparlante o cuffia e registratore

Potenza d'uscita: 1 W

Risposta di frequenza: 30 ÷ 10.000 Hz

Distorsione: 3%

Rapporto segnale/disturbo: 55 dB

Alimentazione: 125 ÷ 220 V - 50 Hz

Dimensioni: 295 x 113 x 135

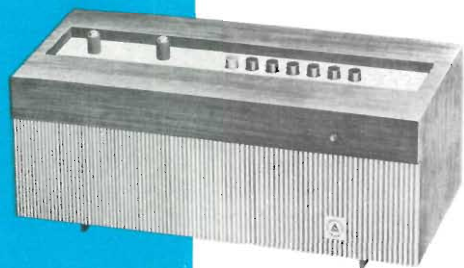



# SINTONIZZATORI

## z/676 g/s1

### Sintonizzatore-FM stereo «Barran's»

interamente transistorizzato. A.F.C. e indicatore di sintonia. Decoder stereo incorporato con funzionamento automatico. Mobile in noce.

Entrata d'antenna: 300  $\Omega$   
Gamma di sintonia: 87,5  $\div$  108,5 MHz  
Risposta di frequenza: 20  $\div$  20.000 Hz  $\pm$  1 dB  
Distorsione armonica: 0,2%  
Rapporto segnale/disturbo: 60 dB  
Sensibilità: 2  $\mu$ V  
Separazione decoder: 35 dB  
Livello d'uscita: 300 mV  
Alimentazione: 110  $\div$  220 V - 50 Hz  
Dimensioni: 377 x 110 x 230

L. 89.000

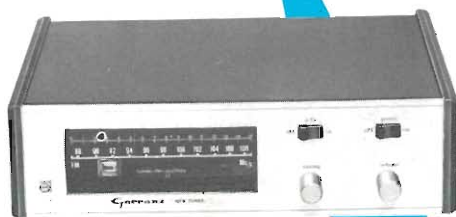

## z/696 beomaster 5000

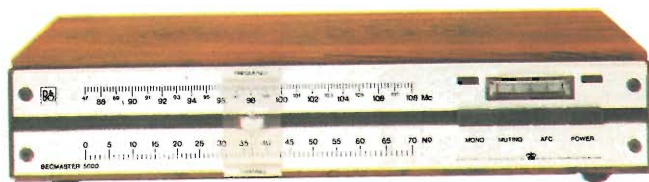

### Sintonizzatore FM stereo «B.&O.»

interamente transistorizzato al silicio. A.F.C. e indicatore di sintonia. Comando per silenziamento (muting). Decoder stereo incorporato con funzionamento automatico. Mobile di linea ultramoderna in legno pregiato.

Entrata d'antenna: 75 e 300  $\Omega$   
Gamma di sintonia: 87  $\div$  108 MHz

Risposta di frequenza: 20  $\div$  15.000 Hz  $\pm$  2 dB  
Distorsione armonica: 0,4%  
Rapporto segnale/disturbo: 75 dB  
Sensibilità: 1,5  $\mu$ V  
Separazione decoder: 40 dB  
Livello d'uscita: 1 V  
Alimentazione: 110  $\div$  240 V - 50 Hz  
Dimensioni: 470 x 96 x 250

L. 250.000

---

## z/496 hft 92 A

### Sintonizzatore AM/FM «Eico» Sezione AM

Gamma di sintonia: 540 ÷ 1.650 kHz  
Risposta di frequenza: 20 ÷ 5.000 Hz ± 3 dB  
Distorsione armonica: 2%  
Rapporto segnale/disturbo: 60 dB  
Sensibilità: 20 µV  
Livello d'uscita: 0,8 V  
Alimentazione: 117 V - 50 Hz

### Sezione FM

Controllo sintonia mediante tubo indicatore.  
Uscita per decoder stereo. A valvole.  
Entrata d'antenna: 300 Ω  
Gamma di sintonia: 88 ÷ 108 MHz  
Risposta di frequenza: 20 ÷ 15.000 Hz ± 1 dB  
Distorsione armonica: 1%  
Rapporto segnale/disturbo: 60 dB  
Sensibilità: 1,5 µV  
Livello d'uscita: 2,5 V  
Dimensioni: 306 x 92 x 210

**L. 140.000**



---

## z/562 hft 94 A

### Sintonizzatore AM «Eico»

munito di commutatore di selettività tra banda larga (14 kHz) e banda stretta (7 kHz). A valvole.

Gamma di sintonia: 540 ÷ 1.650 kHz  
Risposta di frequenza: 20 ÷ 7.000 Hz (banda larga); 20 ÷ 3.500 Hz (banda stretta)  
Distorsione armonica: 2%  
Rapporto segnale/disturbo: 60 dB  
Sensibilità: 3 µV  
Livello d'uscita: 1 V  
Alimentazione: 117 V - 50 Hz  
Dimensioni: 306 x 92 x 210

**L. 105.000**



---

## z/760 mst-3

### Sintonizzatore FM stereo «Miraphon»

interamente transistorizzato. A.F.C. e indicatore di sintonia. Decoder stereo incorporato con funzionamento automatico. Mobile in noce.

Entrata d'antenna: 300  $\Omega$

Gamma di sintonia: 87,5  $\div$  108,5 MHz

Risposta di frequenza: 30  $\div$  20.000 Hz

Distorsione armonica: 0,2%

Rapporto segnale/disturbo: 60 dB

Sensibilità: 2  $\mu$ V

Separazione decoder: 35 dB

Livello d'uscita: 300 mV

Alimentazione: 110 e 220 V - 50 Hz

Dimensioni: 335 x 85 x 230

L. 95.000



---

## z/463 ut 10

### Sintonizzatore FM stereo «Perpetuum»

interamente transistorizzato. A.F.C. e indicatore di sintonia. Decoder stereo incorporato. Mobile in legno di noce.

Entrata d'antenna: 240  $\Omega$

Gamma di sintonia: 87,5  $\div$  108,5 MHz

Risposta di frequenza: 30  $\div$  15.000 Hz  $\pm$  1 dB

Distorsione armonica: 1%

Rapporto segnale/disturbo: 60 dB

Separazione decoder: 35 dB

Sensibilità: 5  $\mu$ V mono - 15  $\mu$ V stereo

Livello d'uscita: 0,5 V

Alimentazione: 110  $\div$  220 V - 50 Hz

Dimensioni: 440 x 110 x 205

L. 148.000

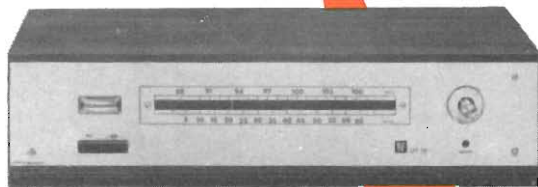

## z/206

### Sintonizzatore FM «Quad»

munito di A.F.C. e controllo automatico di guadagno. Uscita per decoder stereo. A valvole.

Entrata d'antenna: 75  $\Omega$

Gamma di sintonia: 87,5  $\div$  108 MHz

Risposta di frequenza: 30  $\div$  20.000 Hz  $\pm$  1 dB

Sensibilità: 2  $\mu$ V

Livello d'uscita: 100 mV

Alimentazione: dall'amplificatore di potenza QUAD II (Z/204)

Dimensioni: 267 x 89 x 153

**L. 83.000**



## z/210 am 11

### Sintonizzatore AM «Quad»

Commutatore di selettività tra banda larga e stretta. A valvole.

Gamma di sintonia:

Europea : OL : 145  $\div$  375 kHz

OM : 510  $\div$  1620 kHz

OC : 5,8  $\div$  18,5 MHz

Risposta di frequenza: 20  $\div$  4.500 Hz

Sensibilità: OL, OM: 5  $\mu$ V - OC: 2  $\mu$ V

Livello d'uscita: 100 mV

Alimentazione: dall'amplificatore di potenza QUAD II (Z/204)

Dimensioni: 267 x 89 x 153

**L. 93.000**



## z/222-2 fm/100

### Sintonizzatore FM stereo «Truvox»

interamente transistorizzato. A.F.C. e indicatore di sintonia. Decoder stereo incorporato.

Entrata d'antenna: 300  $\Omega$  bilanciata

Gamma di sintonia: 87,5  $\div$  108,5 MHz

Risposta di frequenza: 20  $\div$  20.000 Hz

Rapporto segnale/disturbo: 60 dB

Sensibilità: 1,5  $\mu$ V

Separazione decoder: 38 dB

Livello d'uscita: 1 V

Alimentazione: 110  $\div$  240 V - 50 Hz

Dimensioni: 406 x 131 x 174

**L. 130.000**

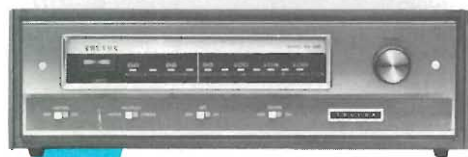

# PREAMPLIFICATORI

## z/159-1 tvv 46

### Preamplificatore-equalizzatore stereo «Dual»

Interamente transistorizzato.  
Amplificazione: 40 dB a 1 kHz  
Risposta di frequenza:  $40 \div 20.000$  Hz  $\pm 2$  dB  
eq. R.I.I.A.  
Distorsione: 0,5%  
Rapporto segnale/disturbo: 80 dB  
Impedenza d'ingresso: 47 k $\Omega$   
Impedenza d'uscita: 100 k $\Omega$  - 50 Hz  
Alimentazione: 110-220 V  
Dimensioni: 160 x 70 x 40

L. 26.000

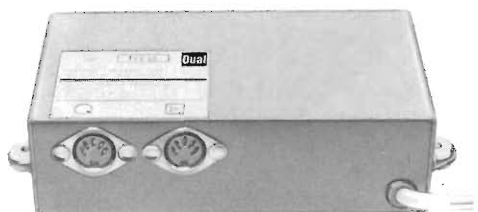

## ra/760 pv 8 c

### Preamplificatore-equalizzatore stereo «Elac»

Interamente transistorizzato.  
E' il complemento indispensabile per collegare i giradischi della serie ELAC RA/590 - RA/580 - RA/200, con cartuccia magnetica, ad un amplificatore privo di ingresso a basso livello. Va infilato nella apposita sede ricavata sotto la piastra.

Amplificazione: 37 dB a 1 kHz  
Risposta di frequenza:  $20 \div 20.000$  Hz  
eq. R.I.I.A.  
Sensibilità: 1 mV  
Distorsione: 0,5%  
Rapporto segnale/disturbo: 60 dB  
Impedenza d'uscita: 100 k $\Omega$   
Alimentazione: 110-220 V - 50 Hz

L. 26.000

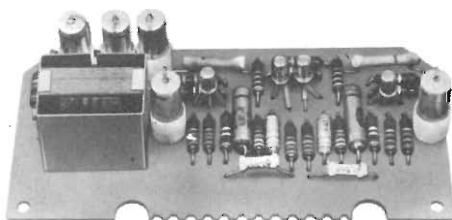

## ra/720 pv 9

### Preamplificatore-equalizzatore stereo «Elac»

E' il complemento indispensabile per collegare i giradischi della serie ELAC RA/610 - RA/240, con cartuccia magnetica, ad un amplificatore privo di ingresso a basso livello. Va infilato nell'apposita sede ricavata sotto la piastra.

Amplificazione: 37 dB a 1 kHz  
Risposta di frequenza:  $20 \div 20.000$  Hz  
eq. R.I.I.A.  
Sensibilità: 1 mV  
Distorsione: 0,5%  
Rapporto segnale/disturbo: 60 dB  
Impedenza d'uscita: 100 k $\Omega$   
Alimentazione: 110-220 V - 50 Hz

L. 27.500

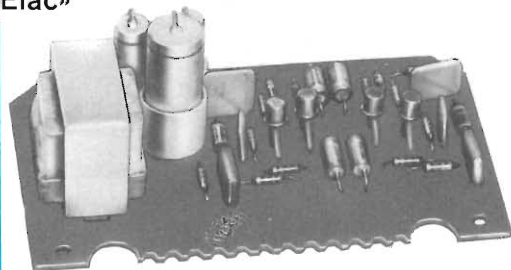

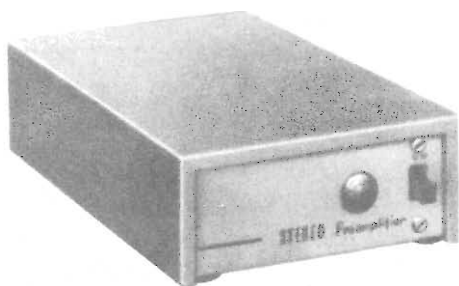

## z/715 uz 15

### Preamplificatore-equalizzatore stereo «High-Kit»

Interamente transistorizzato.  
Amplificazione: 40 dB a 1 kHz  
Risposta di frequenza: 20 ÷ 20.000 Hz  
eq. R.I.I.A.  
Sensibilità: 2 mV  
Rapporto segnale/disturbo: 70 dB  
Separazione tra i canali: 40 dB  
Impedenza d'ingresso: 5 kΩ  
Impedenza d'uscita: 10 kΩ  
Alimentazione: 110-220 V 50 Hz  
Dimensioni: 176 x 105 x 45

**L. 19.500**

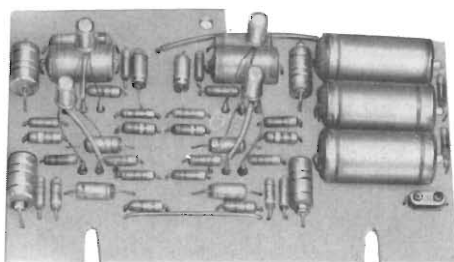

## ra/700 tv 204

### Preamplificatore-equalizzatore stereo «Perpetuum»

Interamente transistorizzato.  
Particolarmente adatto per essere inserito sotto la piastra del giradischi PE 33 studio.  
Amplificazione: 36 dB a 1 kHz  
Risposta di frequenza: 20 ÷ 20.000 Hz  
eq. R.I.I.A.  
Sensibilità: 0,4 mV  
Distorsione: 1%  
Rapporto segnale/disturbo: 50 dB  
Impedenza d'entrata: 10 kΩ  
Impedenza d'uscita: 30 kΩ  
Alimentazione: 110-220 V-50 Hz  
Dimensioni: 132 x 82 x 20

**L. 19.800**

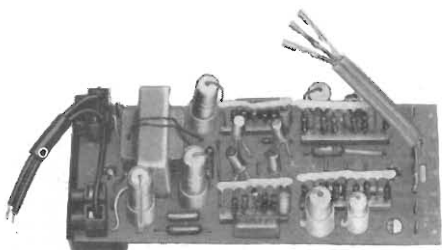

## ra/710 tv 206

### Preamplificatore-equalizzatore stereo «Perpetuum»

Interamente transistorizzato.  
Particolarmente adatto per essere inserito sotto la piastra del giradischi PE 34 Hi-Fi.  
Amplificazione: 34 dB a 1 kHz  
Risposta di frequenza: 20 ÷ 20.000 Hz  
eq. R.I.I.A.  
Sensibilità: 1 mV  
Distorsione: 0,25%  
Rapporto segnale/disturbo: 50 dB  
Impedenza d'entrata: 47 kΩ  
Impedenza d'uscita: 33 kΩ  
Alimentazione: 110-220 V-50 Hz  
Dimensioni: 135 x 55 x 50

**L. 29.000**

## z/202 quad 22

### Preamplificatore-equalizzatore stereo

Adatto per ogni tipo d'ingresso: radio, giradischi, registratore, microfono sia mono che stereo.

A valvole. Funziona in accoppiamento con l'amplificatore Quad II.

Risposta di frequenza:  $20 \div 20.000 \text{ Hz} \pm 2 \text{ dB}$

Sensibilità radio-registratore: 70 mV

microfono: 1,5 mV

pick-up: 0,4 mV

Distorsione: 0,02%

Rapporto segnale/disturbo: 70 dB

Separazione tra i canali: 40 dB

Controllo di tono:  $\pm 13 \text{ dB}$  a 50 Hz e 10 kHz

Livello di uscita: 1,4 V

Alimentazione: 110-220 V - 50 Hz

Dimensioni: 267 x 89 x 153

L. 99.000

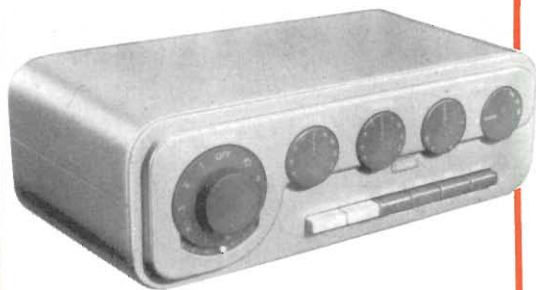

## q/196

### Miscelatore stereo-mono per microfoni

Interamente transistorizzato.

Ingressi per microfono, sintonizzatore, giradischi e registratore. Due uscite.

Comandi: 4 volumi con interruttore sul primo volume - 1 commutatore mono-stereo.

Ingresso micro: alta impedenza

Guadagno: 6 dB

Massimo segnale in entrata: 1,5 V

Massimo segnale in uscita: 2,5 V

Uscita per la minima distorsione: 2 V

Alimentazione: batteria 9V-4 mA

Dimensioni: 150 x 68 x 50

L. 30.500

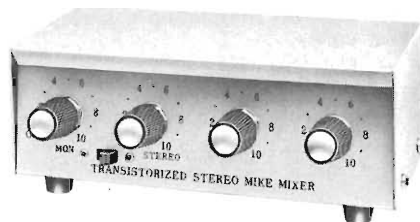

## q/198

### Miscelatore per microfoni

Interamente transistorizzato.

Ingressi per microfono, sintonizzatore, giradischi e registratore. Un'uscita.

Comandi: 4 volumi micro con interruttore sul primo volume.

Ingresso micro: alta impedenza

Guadagno: 6 dB

Massimo segnale in entrata: 1,5 V

Massimo segnale in uscita: 2,5 V

Uscita per la minima distorsione: 2 V

Alimentazione: batteria 9 V-4 mA

Dimensioni: 150 x 68 x 50

L. 22.500



# AMPLIFICATORI HI-FI



## z/240 sixty

### Amplificatore stereo «A.D.C.»

Potenza d'uscita musicale per canale: 30 W  
Risposta di frequenza:  $10 \div 100.000$  Hz  $\pm 2$  dB  
Sensibilità pick-up magnetico: 2 mV  
altri ingressi: 100 mV  
Distorsione armonica: 0,5%  
Rapporto segnale/disturbo: 80 dB  
Controllo di tono:  $\pm 15$  dB a 50 Hz;  
 $+10-15$  dB a 10 kHz

Impedenza: 4 - 8 - 16  $\Omega$   
Alimentazione: 110  $\div$  125 V  
Dimensioni: 362 x 80 x 127

L. 236.000

Interamente transistorizzato. Ingressi per registratore, pick-up magnetico e sintonizzatore. Presa per cuffia. Mobile in noce.



## z/242 six hundred

### Amplificatore-Sintonizzatore stereo FM «A.D.C.»

#### Sezione Amplificatore

Potenza d'uscita musicale per canale: 30 W  
Risposta di frequenza  $10 \div 100.000$  Hz  $\pm 2$  dB  
Sensibilità pick-up magnetico: 2 mV  
altri ingressi: 100 mV  
Distorsione armonica: 0,5%  
Rapporto segnale/disturbo: 80 dB  
Controllo di tono:  $\pm 15$  dB a 50 Hz;  
 $+10-15$  dB a 10 kHz  
Impedenza: 4 - 8 - 16  $\Omega$

#### Sezione Sintonizzatore

Entrata d'antenna: 300  $\Omega$   
Gamma di frequenza FM: 88  $\div$  108 MHz  
Risposta di frequenza: 20  $\div$  20.000 Hz  
Sensibilità: 2  $\mu$ V  
Distorsione armonica: 0,8%  
Rapporto segnale/disturbo: 65 dB  
Alimentazione: 110  $\div$  125 V  
Dimensioni: 362 x 216 x 127

L. 390.000

Interamente transistorizzato. Ingresso per registratore e pick-up magnetico. Presa per cuffia. Decoder stereo incorporato con funzionamento automatico. Controllo di sintonia mediante amperometro. Mobile in noce.



## z/670 g/pa 50

### Amplificatore stereo 50 W «Barran's»

Potenza d'uscita musicale per canale: 25 W  
Risposta di frequenza:  $10 \div 60.000 \text{ Hz} \pm 1 \text{ dB}$   
Sensibilità pick-up magnetico: 1,5 mV  
altri ingressi: 270 mV  
Distorsione armonica: 0,2%  
Rapporto segnale/disturbo: 72 dB  
Controllo di tono:  $\pm 18 \text{ dB}$  a 50 Hz;  
 $\pm 13 \text{ dB}$  a 10 kHz  
Impedenza: 4 - 8 - 16  $\Omega$   
Alimentazione: 110  $\div$  280 V  
Dimensioni: 385 x 150 x 280

L. 176.000

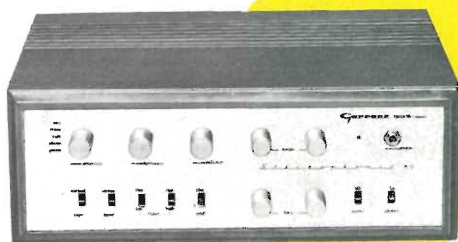

Ingressi per registratore, pick-up magnetico e piezo, sintonizzatore e ausiliario. Controllo di tono separato per i due canali. Filtri antirombo, antifruscio e fisiologico. Presa per cuffia. A valvole. Mobile in noce.

## z/672 g/ap 140

### Amplificatore stereo «Barran's»

Potenza d'uscita musicale per canale: 50 W  
Risposta di frequenza:  $5 \div 100.000 \text{ Hz} \pm 0,5 \text{ dB}$   
Sensibilità ingresso: 500 mV  
Distorsione armonica: 0,1%  
Rapporto segnale/disturbo: 80 dB  
Impedenza: 4 - 8 - 16  $\Omega$   
Alimentazione: 110  $\div$  220 V  
Dimensioni: 400 x 185 x 260

L. 196.000

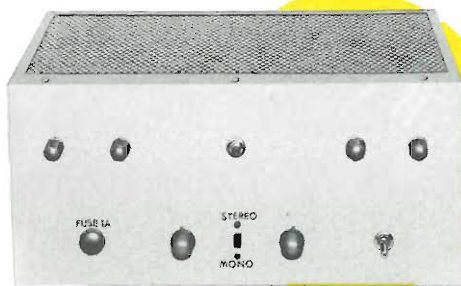

Amplificatore di potenza da accoppiare al preamplificatore G/P140. Controlli di volume separati per i due canali. A valvole. Mobile in metallo verniciato.

## z/684-2 beomaster 900 m

### Amplificatore-Sintonizzatore-stereo

#### AM-FM «B. & O.»

#### Sezione Amplificatore

Potenza d'uscita musicale per canale: 8 W  
Risposta di frequenza:  $60 \div 15.000 \text{ Hz}$   
Sensibilità: 500 mV  
Distorsione armonica: 1%  
Rapporto segnale/disturbo: 60 dB  
Impedenza: 3-5  $\Omega$

#### Sezione Sintonizzatore

Entrata d'antenna: 75  $\Omega$   
Gamma di frequenza: FM 88  $\div$  108 MHz  
OC 1.550  $\div$  4.000 kHz  
OM 520  $\div$  1.600 kHz  
OL 147  $\div$  320 kHz

Risposta di frequenza:  $60 \div 15.000 \text{ Hz}$   
Distorsione armonica: 1%  
Rapporto segnale/disturbo: 60 dB  
Alimentazione: 220  $\div$  240 V  
Dimensioni: 432 x 142 x 229

L. 190.000



Interamente transistorizzato. Ingressi per registratore e giradischi. Commutazione di gamma a tastiera. Indicatore automatico di sintonia ed AFC. Decoder stereo incorporato con funzionamento automatico. Elegante mobile in legno teak o palissandro.

STEREOFONIE

HIGH-FIDELITY

RAUMKLANG

**ISOPHON**

Lautsprecher

KUGEL-  
STRAHLER

STEREO-LAUTSTRABLER

DISTRIBUTED  
BY



# MICROFONI



## PEIKER

**MICROFONI PEIKER PER:** televisione, radio, sale di posa, cinema e TV, comunicazioni, conferenze, registrazioni di orchestre e di bande.

**I MIGLIORI PER:** stile, precisione, funzionamento, sicurezza e ottima presentazione. Di massimo valore sono i più moderni e progrediti.



## z/683 beomaster 700



### Amplificatore-sintonizzatore AM/FM «B. & O.»

Interamente transistorizzato. Commutazione di gamma a tastiera. Controlli di volume e toni separati. Ingressi

per giradischi e registratore. Altoparlante a sospensione pneumatica incorporato. Indicatore di sintonia ed AFC.

#### Sezione Amplificatore

Potenza d'uscita musicale: 10 W  
Risposta di frequenza: 30 ÷ 16.000 Hz ±3 dB  
Sensibilità fono: 500 mV  
Distorsione armonica: 2%  
Rapporto segnale/disturbo: 50 dB  
Controllo di tono:  
+10—14 dB a 50 Hz +4—14 dB a 9 kHz  
Impedenza: 3-5 Ω

#### Sezione Sintonizzatore

Entrata d'antenna FM: 75 Ω  
Gamma di frequenza: FM 88 ÷ 108 MHz  
OC 1550 ÷ 4000 kHz  
OM 147 ÷ 320 kHz  
OL 147 ÷ 320 kHz  
Risposta di frequenza: 30 ÷ 16.000 Hz ± 3 dB  
Distorsione armonica: 2%  
Rapporto segnale/disturbo: 50 dB  
Alimentazione: 110 ÷ 240 V  
Dimensioni: 587 x 142 x 229  
**L. 120.000**

## z/685-2 beomaster 900 K



### Amplificatore-sintonizzatore stereo AM/FM «B. & O.»

Interamente transistorizzato. Munito di due altoparlanti ad elevato rendimento acustico. Ingressi per registratore e giradischi. Commutazione di gamma a tastiera. Indicatore auto-

matico di sintonia ed AFC. Decoder stereo incorporato con funzionamento automatico. Elegante mobile in legno teak o palissandro.

#### Sezione Amplificatore

Potenza d'uscita musicale per canale: 8 W  
Risposta di frequenza: 60 ÷ 15.000 Hz  
Sensibilità: 500 mV  
Distorsione armonica: 1%  
Rapporto segnale/disturbo: 60 dB  
Impedenza: 3-5 Ω

#### Sezione Sintonizzatore

Entrata d'antenna: 75 Ω  
Gamma di frequenza: FM 88 ÷ 108 MHz  
OC 1.550 ÷ 4.000 kHz  
OM 520 ÷ 1.600 kHz  
OL 147 ÷ 320 kHz  
Risposta di frequenza: 60 ÷ 15.000 Hz  
Distorsione armonica: 1%  
Rapporto segnale/disturbo: 60 dB  
Alimentazione: 220 ÷ 240 V  
Dimensioni: 744 x 142 x 229  
**L. 210.000**

# z/692 beomaster 1400 k



## Amplificatore-Sintonizzatore stereo-AM-FM «B.&O.»

Interamente transistorizzato. 2 altoparlanti a sospensione pneumatica incorporati. Ingresso per giradischi e registratori. Uscita per due altoparlanti supplementari. Commutazione di

gamma a tastiera. Indicatore di sintonia ed AFC. Decoder stereo incorporato. Elegante mobile in legno di teak o palissandro.

### Sezione Amplificatore

Potenza musicale per canale: 20 W  
Risposta di frequenza: 30 ÷ 25.000 Hz ± 1 dB  
Sensibilità pick-up magnetico: 4 mV  
pick-up piezo: 200 mV  
Distorsione armonica: 1%  
Rapporto segnale/disturbo: 50 dB  
Impedenza: 4 Ω

### Sezione Sintonizzatore

Entrata d'antenna FM: 75 Ω  
Gamma di frequenza: FM 87,5 ÷ 104 MHz  
OC 1500 ÷ 4500 kHz  
OM 520 ÷ 1600 kHz  
OL 147 ÷ 350 kHz  
Risposta di frequenza: 50 ÷ 15.000 Hz ± 2 dB  
Distorsione armonica: 1%  
Rapporto segnale/disturbo: 50 dB  
Alimentazione: 110 ÷ 240 V  
Dimensioni: 744 x 112 x 252  
**L. 350.000**

# z/687 beomaster 1000

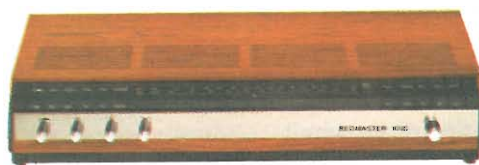

## Amplificatore - Sintonizzatore stereo FM «B.&O.»

Interamente transistorizzato. Ingressi per registratore, pick-up magnetico e piezo. Filtri antirombi, antifruscio e fisiologico. Sintoniz-

zatore con AFC e collegamenti per decoder stereo. Elegante mobile in noce.

### Sezione Amplificatore

Potenza d'uscita musicale per canale: 20 W  
Risposta di frequenza: 30 ÷ 20.000 Hz ± 3 dB  
Sensibilità pick-up magnetico: 3 mV  
altri ingressi: 250 mV  
Distorsione armonica: 1%  
Controllo di tono: +10—14 dB a 80 Hz;  
± 12 dB a 10 kHz  
Impedenza: 3-5 Ω

### Sezione Sintonizzatore

Entrata d'antenna: 75 Ω  
Gamma di frequenza FM: 88 ÷ 108 MHz  
Risposta di frequenza: 20 ÷ 20.000 Hz  
Sensibilità: 2 μV  
Distorsione armonica: 1%  
Alimentazione 220 ÷ 240 V  
Dimensioni: 505 x 87 x 254  
**L. 276.000**

# z/698 beolab 5000

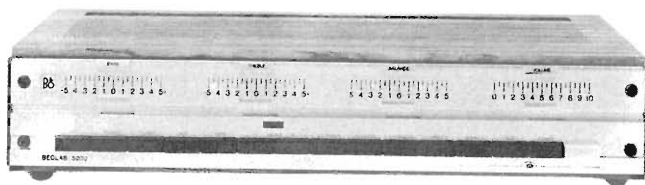

## Amplificatore stereo «B.&O.»

Interamente transistorizzato al silicio. Ingressi per registratore, pick-up magnetico e piezo, microfono, sintonizzatore e ausiliario. Filtri antirombo, antifruscio e fisiologico. Comandi volume, bilanciamento, toni alti e bassi a scala lineare. Regolazione di sensibilità dei vari ingressi. Presa per canale centrale. Circuito di controllo automatico contro i cortocircuiti. Mobile di linea ultramoderna in legno pregiato.

Potenza d'uscita musicale per canale: 75 W  
Risposta di frequenza: 20 ÷ 20.000 Hz ± 1,5 dB  
Sensibilità pick-up magnetico: 4 mV  
altri ingressi: 250 mV  
Distorsione armonica: 0,2%  
Rapporto segnale/disturbo: 60 dB  
Controllo di tono: ± 17 dB a 50 Hz;  
± 14 dB a 10 kHz  
Impedenza: 4 - 8 - 16 Ω  
Alimentazione: 110 ÷ 240 V  
Dimensioni: 470 x 96 x 250  
**L. 490.000**

# z/690-1 beomaster 1200 rg

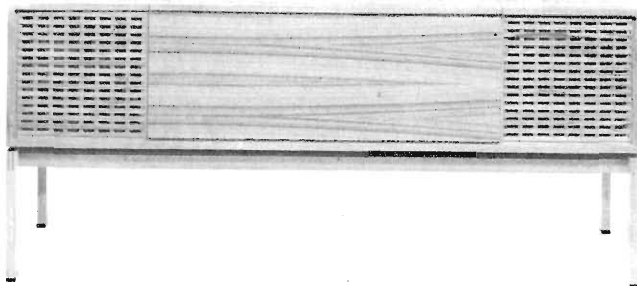

Combinazione elegante e pratica di un amplificatore-sintonizzatore stereo AM/FM B.&O. e un giradischi B.&O. mod. Beogram 1000. Interamente transistorizzato. Sei potenti altoparlanti a sospensione pneumatica. Ingressi per giradischi e registratore. Uscita per altoparlanti supplementari. Commutazione di gamma a tastiera. Indicatore di sintonia ed AFC. Decoder stereo incorporato. Elegante mobile in legno di teak o palissandro predisposto per l'installazione di un registratore, munito di vani per dischi e nastri magnetici.

## Sezione Amplificatore

Potenza musicale per canale: 12 W  
Risposta di frequenza: 30 ÷ 16.000 Hz ± 3 dB  
Sensibilità fono: 250 mV  
Distorsione armonica: 1%  
Rapporto segnale/disturbo: 50 dB  
Controllo di tono:  
+10—14 dB a 50 Hz ± 10 dB a 9 kHz  
Impedenza: 3-5 Ω

## Sezione Sintonizzatore

Entrata d'antenna FM: 75 Ω  
Gamma di frequenza: FM 88 ÷ 108 MHz  
OC 1550 ÷ 4000 kHz  
OM 520 ÷ 1600 kHz  
OL 147 ÷ 320 kHz  
Risposta di frequenza: 30 ÷ 16.000 Hz ± 3 dB  
Distorsione armonica: 1%  
Rapporto segnale/disturbo: 50 dB  
Alimentazione: 110 ÷ 220 V  
Dimensioni: 1600 x 700 x 547  
Giradischi a quattro velocità dalle eccellenti prestazioni con pick-up a 15°, piatto fornito di strotoscopio, dispositivo per la esatta regolazione della velocità.  
**L. 690.000**

PRODUZIONE

*Miraphon*

HI-FI

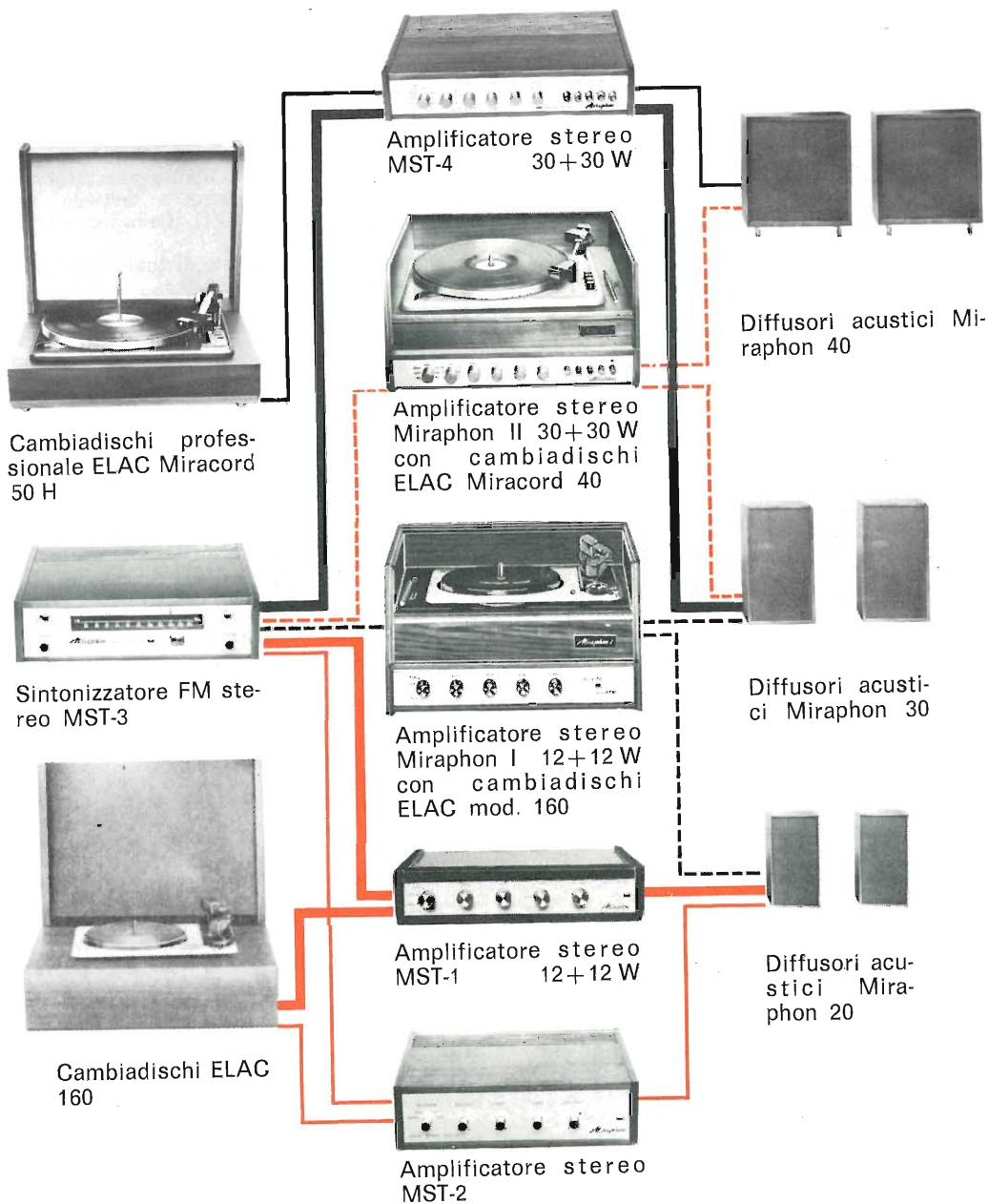

LA MIRAPHON, ALL'AVANGUARDIA NELL'HI-FI, PRESENTA  
LA SUA VASTA E COMPLETA GAMMA DI PRODOTTI.

## z/694 beomaster 1400 m

Amplificatore-Sintonizzatore stereo  
AM/FM «B. & O.»

### Sezione Sintonizzatore

Entrata d'antenna FM: 25  $\Omega$   
Gamma di frequenza: FM 87,5  $\div$  104 MHz  
OC 1500  $\div$  4500 kHz  
OM 520  $\div$  1600 kHz  
OL 147  $\div$  350 kHz

Risposta di frequenza: 30  $\div$  25.000 Hz

Distorsione armonica: 1%

Rapporto segnale/disturbo: 50 dB

Alimentazione: 110  $\div$  240 V

Dimensioni: 414 x 252 x 112

Interamente transistorizzato. Ingresso per giradischi e registratori. Uscita per altoparlanti. Commutazione di gamma a tastiera. Indicatore di sintonia ed AFC. Decoder stereo incorporato.

Elegante mobile in legno di teak o palissandro.

L. 320.000

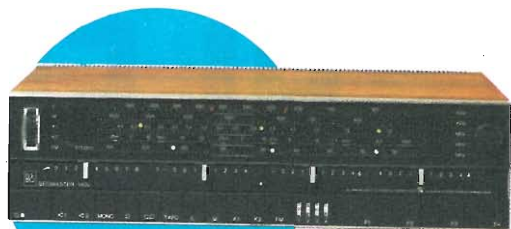

### Sezione Amplificatore

Potenza musicale per canale: 20 W

Risposta di frequenza: 30  $\div$  25.000 Hz

Sensibilità: 200 mV

Distorsione armonica: 1%

Rapporto segnale disturbo: 50 dB

Impedenza: 4  $\Omega$

## z/235 ta 100

Amplificatore stereo «Bogen»

Potenza d'uscita musicale per canale: 40 W

Risposta di frequenza: 20  $\div$  50.000 Hz  $\pm$  1 dB

Sensibilità pick-up magnetico: 2,5 mV

altri ingressi: 125 mV

Distorsione armonica: 1%

Rapporto segnale/disturbo: 70 dB

Controllo di tono:  $\pm$  12 dB a 60 Hz e 12 kHz

Impedenza: 4 - 8 - 16  $\Omega$

Alimentazione: 220 V

Dimensioni: 381 x 95 x 298

Senza mobile

Z/235-2

Mobile in noce per Z/235

L. 230.000



Interamente transistorizzato al silicio.  
Ingressi per registratore, testina e pick-up magnetici, sintonizzatore e ausiliario.  
Presca per cuffia.

## z/484 hf 12 a

Amplificatore mono 18 W «Eico»

Potenza d'uscita musicale: 18 W

Risposta di frequenza: 25  $\div$  20.000 Hz  $\pm$  0,5 dB

Sensibilità pick-up magnetico: 5 mV

altri ingressi: 500 mV

Distorsione armonica: 1%

Rapporto segnale/disturbo: 75 dB

Controllo di tono:  $\pm$  15 dB a 50 Hz e 10 kHz

Impedenza: 4 - 8 - 16  $\Omega$

Alimentazione: 110  $\div$  125 V

Dimensioni: 306 x 210 x 92

L. 98.000



Ingressi per registratore, testina e pick-up magnetici e ausiliario. A valvole.



## z/492 st 40

### Amplificatore stereo 50 W «Eico»

Potenza d'uscita musicale per canale: 25 W  
Risposta di frequenza:  $12 \div 25.000 \text{ Hz} \pm 1 \text{ dB}$   
Sensibilità pick-up magnetico: 3 mV  
altri ingressi: 360 mV  
Distorsione armonica: 1%  
Rapporto segnale/disturbo: 78 dB  
Controllo di tono:  $\pm 15 \text{ dB}$  a 50 Hz e 10 kHz  
Impedenza: 4 - 8 - 16  $\Omega$   
Alimentazione: 110  $\div$  125 V  
Dimensioni: 350 x 130 x 330

L. 190.000



Ingressi per registratore, testina e pick-up magnetici, sintonizzatore e ausiliario.  
Regolazione di tono separata sui due canali.  
Filtri antirombo, antifruscio e fisiologico.  
Presca per canale centrale. A valvole.

## z/552 st 70

### Amplificatore stereo 80 W «Eico»

Potenza d'uscita musicale per canale: 40 W  
Risposta di frequenza:  $10 \div 50.000 \text{ Hz} \pm 0,5 \text{ dB}$   
Sensibilità pick-up magnetico: 4 mV  
altri ingressi: 500 mV  
Distorsione armonica: 1%  
Rapporto segnale/disturbo: 78 dB  
Controllo di tono:  $\pm 15 \text{ dB}$  a 50 Hz e 10 kHz  
Impedenza: 4 - 8 - 16  $\Omega$   
Alimentazione: 110  $\div$  125 V  
Dimensioni: 350 x 130 x 382

L. 210.000



Ingressi per registratore, testina e pick-up magnetici, sintonizzatore e ausiliario.  
Regolazione di tono separata sui due canali.  
Filtri antirombo, antifruscio e fisiologico.  
Presca per canale centrale. A valvole.

## z/660 cortina 3070

### Amplificatore stereo 70 W «Eico»

Potenza d'uscita musicale per canale: 35 W  
Risposta di frequenza:  $5 \div 100.000 \text{ Hz} \pm 1,5 \text{ dB}$   
Sensibilità pick-up magnetico: 4,2 mV  
altri ingressi: 270 mV  
Distorsione armonica: 0,8%  
Rapporto segnale/disturbo: 72 dB  
Controllo di tono:  $\pm 15 \text{ dB}$  a 50 Hz e 10 kHz  
Impedenza: 4 - 8 - 16  $\Omega$   
Alimentazione: 110  $\div$  125 V  
Dimensioni: 305 x 80 x 197

L. 225.000



Interamente transistorizzato al silicio.  
Ingressi per registratore, pick-up magnetico, sintonizzatore e ausiliario.  
Filtri antirombo, antifruscio e fisiologico.  
Presca per cuffia. Mobile in acciaio vinilizzato.

## z/239-2 3100t

**Amplificatore-Sintonizzatore stereo  
AM-FM «Elac»**

### Sezione Amplificatore

Potenza d'uscita musicale per canale: 35 W  
Risposta di frequenza:  $15 \div 20.000 \text{ Hz} \pm 1,5 \text{ dB}$   
Sensibilità pick-up magnetico: 3,2 mV  
altri ingressi: 130 mV

Distorsione armonica: 1%  
Rapporto segnale/disturbo: 55 dB  
Controllo di tono: +16—13 dB a 50 Hz;  
+18—22 dB a 15 kHz  
Impedenza: 4-5  $\Omega$

### Sezione Sintonizzatore

Entrata d'antenna: 240  $\Omega$   
Gamma di frequenza: FM 87,3  $\div$  104 MHz  
OC 5,9  $\div$  7,4 MHz  
OM 510  $\div$  1.640 kHz  
OL 145  $\div$  360 kHz

Risposta di frequenza: 20  $\div$  20.000 Hz  
Sensibilità FM: 1,5  $\mu\text{V}$   
Distorsione armonica: 1%  
Rapporto segnale/disturbo: 60 dB  
Alimentazione: 110  $\div$  240 V  
Dimensioni: 630 x 210 x 240

**L. 350.000**

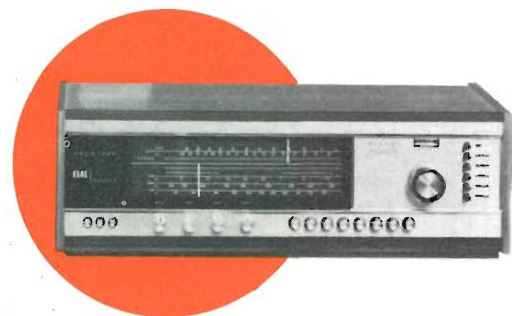

Interamente transistorizzato. Ingressi per registratore, pick-up magnetico e piezo. Filtri antirombo, antifruscio e fisiologico. Indicatore di sintonia e AFC. Decoder stereo incorporato con funzionamento automatico. Elegante mobile in noce.

## z/230 fm/200

**Amplificatore-Sintonizzatore stereo FM  
«Benjamin» con cambiadischi «Elac»**

### Sezione Amplificatore

Potenza d'uscita musicale per canale: 18 W  
Risposta di frequenza:  $10 \div 22.000 \text{ Hz} \pm 1 \text{ dB}$   
Sensibilità pick-up magnetico: 5 mV  
altri ingressi: 200 mV

Distorsione armonica: 1%  
Rapporto segnale/disturbo: 70 dB  
Controllo di tono:  $\pm 15 \text{ dB}$  a 100 Hz e 10 kHz  
Impedenza: 8-16  $\Omega$

### Sezione Sintonizzatore

Entrata d'antenna: 300  $\Omega$   
Gamma di frequenza FM: 87,5  $\div$  108,5 MHz  
Risposta di frequenza: 30  $\div$  20.000 Hz  
Distorsione armonica: 1%  
Rapporto segnale/disturbo: 70 dB  
Alimentazione: 110  $\div$  125 V  
Dimensioni: 468 x 406 x 242

**L. 498.000**



Interamente transistorizzato. Ingressi per registratore e ausiliario. Sintonizzatore con AFC e decoder stereo incorporato. Cambiadischi automatico a 4 velocità con pick-up magnetico. Mobile in legno pregiato.

## z/800

### Amplificatore stereo «G.B.C.»

Potenza d'uscita musicale per canale: 7 W  
Risposta di frequenza:  $20 \div 20.000 \text{ Hz} \pm 1 \text{ dB}$   
Sensibilità ingressi: 250 mV  
Distorsione armonica: 0,5%  
Rapporto segnale/disturbo: 70 dB  
Controllo di tono: +14-6 dB a 100 Hz e 10 kHz  
Impedenza: 8  $\Omega$   
Alimentazione: 110  $\div$  220 V - 50 Hz  
Dimensioni: 300 x 90 x 160

L. 42.800



Interamente transistorizzato.  
Ingressi per pick-up piezo e ausiliario.  
Mobile in noce.

## z/748 gpl 6

### Complesso stereo «Miraphon» con cambiadischi «Elac» 160

Potenza d'uscita musicale per canale: 7 W  
Risposta di frequenza:  $20 \div 20.000 \text{ Hz} \pm 1 \text{ dB}$   
Sensibilità d'ingresso: 250 mV  
Distorsione armonica: 0,5%  
Rapporto segnale/disturbo: 70 dB  
Controllo di tono: +14-6 dB a 100 Hz e 10 kHz  
Impedenza: 8  $\Omega$   
Alimentazione: 110  $\div$  220 V - 50 Hz  
Dimensioni: 400 x 305 x 170

L. 70.000



Interamente transistorizzato. Ingressi per  
pick-up piezo e ausiliario. Cambiadischi  
automatico a 4 velocità con pick-up  
piezoelettrico. Mobile in noce.

## z/750 miraphon I

### Complesso stereo «Miraphon» con cambiadischi «Elac» 160

Potenza d'uscita musicale per canale: 12 W  
Risposta di frequenza:  $30 \div 18.000 \text{ Hz} \pm 3 \text{ dB}$   
Sensibilità d'ingresso: 240 mV  
Distorsione armonica: 1%  
Rapporto segnale/disturbo: 66 dB  
Controllo di tono:  $\pm 11 \text{ dB}$  a 100 Hz;  
+6-14 dB a 10 kHz

Impedenza: 4  $\Omega$   
Alimentazione: 110  $\div$  220 V - 50 Hz  
Dimensioni: 388 x 222 x 385

L. 130.000



Interamente transistorizzato. Ingressi per  
pick-up piezo e ausiliario. Cambiadischi  
automatico a 4 velocità con pick-up  
piezoelettrico. Mobile in noce.



## z/752 miraphon II

**Complesso stereo «Miraphon»  
con cambiadischi «Elac» Miracord 40**

Potenza d'uscita musicale per canale: 30 W  
 Risposta di frequenza:  $10 \div 80.000 \text{ Hz} \pm 1 \text{ dB}$   
 Sensibilità pick-up magnetico: 2 mV  
 altri ingressi: 150 mV  
 Distorsione armonica: 0,25%  
 Rapporto segnale/disturbo: 70 dB  
 Controllo di tono  $\pm 15 \text{ dB}$  a 50 Hz e 10 kHz  
 Impedenza: 8  $\Omega$   
 Alimentazione: 110  $\div$  220 V - 50 Hz  
 Dimensioni: 445 x 240 x 410  
**L. 250.000**

Interamente transistorizzato. Ingressi per pick-up magnetico e piezo, sintonizzatore, microfono e ausiliario. Filtri antirombo, antifruscio e fisiologico. Monitor per registratore. Cambiadischi automatico a 4 velocità con pick-up magnetico. Mobile in noce.

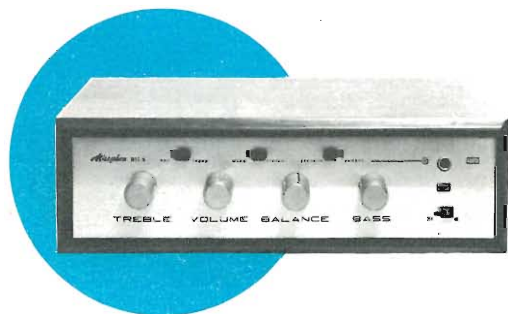

## z/753 mst-5

**Amplificatore stereo «Miraphon»**

Potenza d'uscita musicale per canale: 7 W  
 Risposta di frequenza:  $20 \div 20.000 \text{ Hz} \pm 1 \text{ dB}$   
 Sensibilità pick-up magnetico: 2 mV  
 ausiliario: 250 mV  
 Distorsione armonica: 0,5%  
 Rapporto segnale/disturbo: 70 dB  
 Controllo di tono: +14—6 dB a 100 Hz e 10 kHz  
 Impedenza: 8  $\Omega$   
 Alimentazione: 110  $\div$  220 V - 50 Hz  
 Dimensioni: 300 x 90 x 160  
**L. 56.000**

Interamente transistorizzato. Ingressi per pick-up magnetico e ausiliario. Presa per cuffia. Mobile in noce.

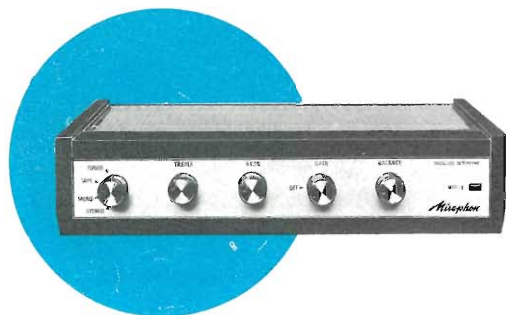

## z/754 mst-1

**Amplificatore stereo «Miraphon»**

Potenza d'uscita musicale per canale: 12 W  
 Risposta di frequenza:  $30 \div 18.000 \text{ Hz} \pm 3 \text{ dB}$   
 Sensibilità d'ingresso: 240 mV  
 Distorsione armonica: 1%  
 Rapporto segnale/disturbo: 66 dB  
 Controllo di tono:  $\pm 11 \text{ dB}$  a 100 Hz;  
 $+6—14 \text{ dB}$  a 10 kHz  
 Impedenza: 4  $\Omega$   
 Alimentazione: 110  $\div$  220 V - 50 Hz  
 Dimensioni: 325 x 75 x 225  
**L. 72.000**

Interamente transistorizzato. Ingressi per pick-up piezo, registratore e ausiliario. Mobile in noce.

# MIRAPHON MST-6

## 80W, solid-state, FM Stereo Receiver



### CARATTERISTICHE

#### *Sezione sintonizzatore*

Gamma di frequenza  
87÷108 MHz  
Sensibilità in antenna  
3  $\mu$ V  
Distorsione armonica  
Al 100% di modulazione: 0,5%  
Rapporto segnale/disturbo  
Al 100% di modulazione: 70 dB  
Reiezione d'immagine  
 $\geq 60$  dB  
Separazione decoder  
40 dB a 1.000 Hz

#### *Sezione Amplificatore*

Potenza  
40+40 W di picco su 8  $\Omega$   
20+20 W continui su 8  $\Omega$   
Distorsione armonica  
Alla massima potenza: < 1%  
A 3 dB sotto la massima potenza: < 0,3%  
Risposta di frequenza  
10÷40.000 Hz  $\pm 2$  dB  
Rapporto segnale/disturbo  
Controllo di volume al minimo: 75 dB  
Ingresso phono magnetico: 60 dB  
Ingresso ausiliario: 70 dB  
Sensibilità  
Ingresso phono magnetico: 1,3 mV  
Ingressi ausiliari: 150 mV

Elegante e compatto mobile in noce con frontale in alluminio spazzolato. - Scala di sintonia con illuminazione separata. - Circuito stampato su moduli estraibili. - Totalmente transistorizzato al silicio. - Controllo automatico di frequenza. - Commutazione automatica in FM Stereo. - Presa frontale per ascolto in cuffia. - Prese per registrazione e riproduzione. - Fusibili separati. - Fusibile all'ingresso rete. - Interruttore termico sui transistor finali.

Miraphon



## z/756 mst-4

### Amplificatore stereo «Miraphon»

Potenza d'uscita musicale per canale: 30 W  
 Risposta di frequenza:  $10 \div 80.000 \text{ Hz} \pm 1 \text{ dB}$   
 Sensibilità pick-up magnetico: 2 mV  
 altri ingressi: 150 mV  
 Distorsione armonica: 0,25%  
 Rapporto segnale/disturbo: 70 dB  
 Controllo di tono:  $\pm 15 \text{ dB}$  a 100 Hz e 10 kHz  
 Impedenza: 8  $\Omega$   
 Alimentazione: 110  $\div$  220 V - 50 Hz  
 Dimensioni: 448 x 100 x 330  
**L. 140.000**

Interamente transistorizzato. Ingressi per pick-up magnetico e piezo, sintonizzatore, microfono e ausiliario. Filtri antirombo, antifruscio e fisiologico. Monitor per registrazione. Mobile in noce.



## z/758 mst-2

### Amplificatore stereo «Miraphon»

Potenza d'uscita musicale per canale: 12 W  
 Risposta di frequenza:  $30 \div 18.000 \text{ Hz} \pm 3 \text{ dB}$   
 Sensibilità ingressi: 240 mV  
 Distorsione armonica: 1%  
 Rapporto segnale/disturbo: 66 dB  
 Controllo di tono:  $\pm 11 \text{ dB}$  a 100 Hz;  
 $+6-14 \text{ dB}$  a 10 kHz  
 Impedenza: 4  $\Omega$   
 Alimentazione: 110  $\div$  220 V - 50 Hz  
 Dimensioni: 335 x 85 x 230  
**L. 74.000**

Interamente transistorizzato. Ingressi per registratore, pick-up piezo e sintonizzatore. Mobile in noce.

Interamente transistorizzato. Ingressi per pick-up magnetico e piezo, sintonizzatore e microfono. Filtri antirombo e antifruscio. Miscelatore d'ingresso. Mobile in noce con frontale in alluminio.  
 Potenza d'uscita musicale per canale: 36 W  
 Risposta di frequenza:  $10 \div 20.000 \text{ Hz} \pm 1,5 \text{ dB}$

Sensibilità pick-up magnetico: 5 mV  
 altri ingressi: 250 mV  
 Distorsione armonica: 0,3%  
 Rapporto segnale/disturbo: 70 dB  
 Controllo di tono:  $\pm 15 \text{ dB}$  a 30 Hz e 15 kHz  
 Impedenza: 4 - 16  $\Omega$   
 Alimentazione: 110  $\div$  220 V - 50 Hz  
 Dimensioni: 440 x 260 x 110  
**L. 340.000**

## z/460 hsv 20t

### Amplificatore stereo «Perpetuum»

Potenza d'uscita musicale per canale: 10 W  
Risposta di frequenza:  $30 \div 20.000 \text{ Hz} \pm 1,5 \text{ dB}$   
Sensibilità pick-up magnetico: 5 mV  
altri ingressi: 300 mV  
Distorsione armonica: 0,5%  
Rapporto segnale/disturbo: 65 dB  
Controllo di tono:  $-20+10 \text{ dB}$  a 30 Hz;  
 $\pm 15 \text{ dB}$  a 20 kHz

Impedenza: 4  $\Omega$   
Alimentazione: 110  $\div$  220 V - 50 Hz  
Dimensioni: 440 x 205 x 110

L. 125.000



Interamente transistorizzato. Ingressi per pick-up magnetico e piezo, sintonizzatore e ausiliario. Mobile in noce con frontale in alluminio.

## z/461 hsv 40t

### Amplificatore stereo «Perpetuum»

Potenza d'uscita musicale per canale: 25 W  
Risposta di frequenza:  $20 \div 20.000 \text{ Hz} \pm 1,5 \text{ dB}$   
Sensibilità pick-up magnetico: 5 mV  
altri ingressi: 250 mV  
Distorsione armonica: 0,3%  
Rapporto segnale/disturbo: 70 dB  
Controllo di tono:  $\pm 15 \text{ dB}$  a 30 Hz e 15 kHz

Impedenza: 4 - 16  $\Omega$   
Alimentazione: 110  $\div$  220 V - 50 Hz  
Dimensioni: 440 x 260 x 110

L. 198.000



Interamente transistorizzato. Ingressi per pick-up magnetico e piezo, sintonizzatore e microfono. Filtri antirombo e antifruscio. Miscelatore d'ingresso. Mobile in noce con frontale in alluminio.

## z/462 hsv 60t

### Amplificatore stereo «Perpetuum»



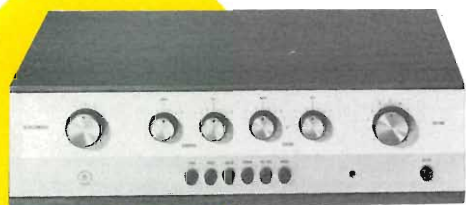

## z/740 ela 94-01

### Amplificatore stereo

«Soc. It. Telecomunicazioni Siemens»

Potenza d'uscita musicale per canale: 10 W  
 Risposta di frequenza:  $20 \div 20.000 \text{ Hz} \pm 3 \text{ dB}$   
 Sensibilità pick-up magnetico: 5 mV  
 altri ingressi: 370 mV  
 Distorsione armonica: 1%  
 Rapporto segnale/disturbo: 70 dB  
 Controllo di tono:  $\pm 9 \text{ dB}$  a 100 Hz e 10 kHz  
 Impedenza: 8  $\Omega$   
 Alimentazione: 125  $\div$  240 V - 50 Hz  
 Dimensioni: 360 x 110 x 230

Interamente transistorizzato. Ingressi per registratore, pick-up magnetico e sintonizzatore. Controlli di tono separati per i due canali.

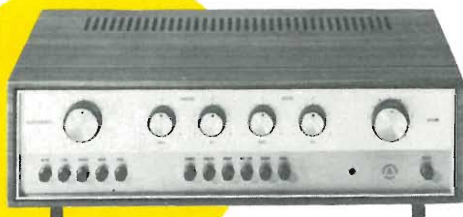

## z/742 ela 94-02

### Amplificatore stereo

«Soc. It. Telecomunicazioni Siemens»

Potenza d'uscita musicale per canale: 25 W  
 Risposta di frequenza:  $20 \div 70.000 \text{ Hz} +0-3 \text{ dB}$   
 Sensibilità pick-up magnetico: 5 mV  
 altri ingressi: 250 mV  
 Distorsione armonica: 0,5%  
 Rapporto segnale/disturbo: 70 dB  
 Controllo di tono:  $\pm 12 \text{ dB}$  a 100 Hz e 10 kHz  
 Impedenza: 4  $\Omega$   
 Alimentazione: 125  $\div$  240 V - 50 Hz  
 Dimensioni: 360 x 120 x 240

Interamente transistorizzato. Ingressi per registratore, pick-up magnetico, sintonizzatore e ausiliario. Controlli di tono separati per i due canali. Filtri antirombo, antifruscio e fisiologico. Presa per cuffia.

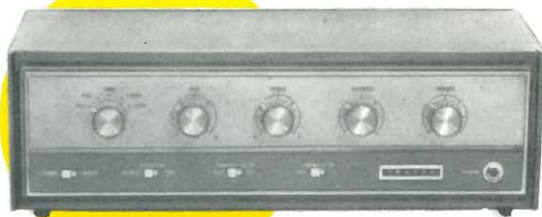

## z/222 tsa 100

### Amplificatore stereo «Truvox»

Potenza d'uscita musicale per canale: 15 W  
 Risposta di frequenza:  $20 \div 20.000 \text{ Hz} \pm 1 \text{ dB}$   
 Sensibilità pick-up magnetico: 3,5 mV  
 altri ingressi: 100 mV  
 Distorsione armonica: 0,25%  
 Rapporto segnale/disturbo: 60 dB  
 Controllo di tono:  $\pm 15 \text{ dB}$  a 50 Hz e 14 kHz  
 Impedenza: 4 - 8 - 16  $\Omega$   
 Alimentazione: 110  $\div$  240 V - 50 Hz  
 Dimensioni: 410 x 130 x 175

Interamente transistorizzato. Ingressi per registratore, pick-up magnetico e piezo, sintonizzatore e ausiliario.  
 Filtri antirombo e antifruscio.  
 Monitor per registratore. Presa per cuffia.

L. 190.000



# MANGIADISCHI GIRADISCHI AUTOMATICI MANGIANASTRI

## irradiette

### Giradischi mangiadischi «Irradio»

ad inserimento ed espulsione automatica dei dischi. Controllo di volume.

Velocità: 45 giri

Potenza d'uscita: 1,5 W

Altoparlante: rotondo - Ø 100

impedenza 8 Ω

Alimentazione: 9 Vcc

mediante 6 pile a torcia da 1,5 V

Mobile: in materiale stampato antiurto

Dimensioni: 295 x 225 x 115



## irradiette de luxe

### Giradischi mangiadischi «Irradio»

con amplificatore su circuito stampato.

Controllo di volume.

Tasto per cambio velocità e per l'espulsione dei dischi. Tasto per la retrocessione di due solchi del disco ad ogni pressione.

Velocità: 45 - 33 giri

Potenza d'uscita: 1,7 W

Altoparlante: ellittico ad alto rendimento - 100 x 150

Alimentazione: 9 Vcc

mediante 6 pile a torcia da 1,5 V

Mobile: in materiale stampato antiurto

Dimensioni: 295 x 225 x 115



## irradiette mini

### Giradischi mangiadischi «Irradio»

ad inserimento ed espulsione automatica dei dischi. Controllo di volume.

Velocità: 45 giri

Potenza d'uscita: 1,5 W

Altoparlante: rotondo - Ø 80

Alimentazione: 9 Vcc

mediante 6 pile a torcia da 1,5 V

Mobile: in plastica antiurto

Dimensioni: 260 x 210 x 100





## musette

### Giradischi automatico «Selonix»

ad arresto differenziale per il perfetto funzionamento con ogni tipo di disco. Presa per alimentazione esterna 110 ÷ 220 V con apposito alimentatore. Audizione ottima in qualsiasi posizione.

Velocità: 45 - 33 giri

Potenza d'uscita: 1,4 W

Altoparlante: a cono rovesciato - Ø 100

Alimentazione: 9 Vcc

mediante 6 pile a mezza torcia da 1,5 V

Mobile: in materiale stampato antiurto con maniglia.

Dimensioni: 225 x 140 x 82



## selonette

### Giradischi automatico «Selonix»

con controllo di volume e tono. Presa per registratore. Presa per alimentazione esterna 12 V cc. Tasto per l'espulsione del disco.

Velocità: 45 giri

Potenza d'uscita: 1,5 W

Altoparlante: ellittico ad alto rendimento

Alimentazione: 12 Vcc

mediante 8 pile a torcia da 1,5 V

Mobile: bicolore in materiale stampato antiurto con maniglia pressofusa cromata.

Dimensioni: 275 x 245 x 90



## el 3302

### Registratore «Philips»

a cassette, portatile.

Caricatori a due piste con durata massima di registrazione di 90 minuti. Indicatore della profondità di modulazione e della efficienza delle pile.

Velocità di trascinamento: 4,75 cm/s

Potenza d'uscita: 400 mW

Risposta di frequenza: 80 ÷ 10.000 Hz ± 6 dB

Rapporto segnale/disturbo: 45 dB

Sensibilità d'ingresso: 0,2 mV su 2 kΩ

Assorbimento: max 200 mA

Altoparlante: ad alto rendimento

Impedenza: 8 Ω

Alimentazione: 7,5 Vcc

mediante 5 pile a stilo da 1,5 V

Mobile: bicolore in materiale stampato antiurto.

Dimensioni: 115 x 200 x 55



# ROKSON

## **Giradischi automatico «G. B. C.»**

ad arresto differenziale per il perfetto funzionamento con ogni tipo di disco.  
Preso per alimentazione esterna  
110 ÷ 220 V con apposito alimentatore.  
Audizione ottima in qualsiasi posizione.  
Velocità: 45 - 33 giri  
Potenza d'uscita: 1,4 W  
Altoparlante: a cono rovesciato - Ø 100  
Alimentazione: 6 pile a mezza torcia da 1,5 V  
Mobile: in materiale stampato antiurto con maniglia.  
Dimensioni: 273 x 214 x 90



# FONOVALIGE E COMPLESSI STEREO

## fv/714 larys

Fonovaligia-«G.B.C.»

amplificata a transistor.  
Giradischi a 4 velocità  
Potenza d'uscita 1,8 W indistorti  
Altoparlante ad alto rendimento acustico  
Alimentazione mista: in cc con 6 pile da 1,5 V  
in ca con alimentatore incorporato 110÷220 V  
Mobile in legno ricoperto in tessuto  
plastificato bicolore  
Peso: 4.800 g  
Dimensioni: 380 x 375 x 140

**L. 36.500**

## fv/716 rylec

Fonovaligia «G.B.C.»

amplificata a transistor.  
Giradischi a 4 velocità  
Potenza d'uscita 2,2 W indistorti  
Altoparlante ad alto rendimento acustico  
Alimentazione mista: in cc con 6 pile da 1,5 V  
in ca con alimentatore incorporato 110÷220 V  
Mobile in legno ricoperto in tessuto  
plastificato bicolore  
Peso: 5.200 g  
Dimensioni: 370 x 390 x 150

**L. 42.000**

## fv/4 cambridge x

### Fonovaligia «G.B.C.»

amplificata a transistor.  
Giradischi a 4 velocità  
Regolazione di volume e tono  
Potenza d'uscita 1,8 W indistorti  
Altoparlante ellittico ad alto rendimento acustico  
Mobiletto in legno ricoperto con tessuto plastificato bicolore  
Alimentazione: 110 ÷ 220 V - 50 Hz  
Peso: 6.000 g  
Dimensioni: 440 x 270 x 165

L. 27.500



## fv/9 mike

### Fonovaligia «G.B.C.»

amplificata a transistor.  
Giradischi a 4 velocità  
Altoparlante ad alto rendimento acustico  
posto nel coperchio della valigetta  
Potenza d'uscita 2 W  
Controllo volume - tono - presa per  
registratore  
Mobile in legno ricoperto con tessuto  
plastificato bicolore  
Alimentazione: 110 ÷ 220 V - 50 Hz  
Peso: 5.100 g  
Dimensioni: 275 x 410 x 155

L. 29.500



## fv/801 clad

### Fonovaligia «G.B.C.»

amplificata a transistor  
Giradischi a 4 velocità  
Potenza d'uscita 1,6 W indistorti  
Regolazione volume e tono  
Altoparlante ad alto rendimento acustico  
Mobiletto in legno ricoperto con tessuto  
plastificato bicolore  
Alimentazione: 110 ÷ 220 V - 50 Hz  
Peso: 5.800 g  
Dimensioni: 330 x 360 x 135

L. 26.900





## spyll

### Fonovaligia «Selonix»

amplificata a transistor.  
 Giradischi a 3 velocità  
 Potenza d'uscita: 1,5 W indistorti  
 Alimentazione mista in cc  
 con 6 pile da 1,5 V in ca 220 V  
 Mobile di legno ricoperto in tessuto plastifi-  
 cato bicolore.  
 Peso: 2800 g  
 Dimensioni: 360 x 255 x 120



## fv/718 rekoy

### Fonovaligia stereo «G.B.C.»

amplificata a transistor.  
 Giradischi a 4 velocità  
 Potenza d'uscita 4,4 W - 2,2 W per canale -  
 Controllo volume - tono - bilanciamento  
 Alimentazione mista: in cc con 6 pile da 1,5 V  
 in ca con alimentatore incorporato 110÷220 V  
 2 altoparlanti posti sul coperchio della valigia  
 Elegante mobiletto in legno ricoperto con  
 tessuto plastificato bicolore  
 Peso: 7.500 g  
 Dimensioni: 350 x 370 x 170  
**L. 66.500**



## fv/782 onal

### Complesso stereo Hi-Fi «G.B.C.»

da integrare con due diffusori acustici.  
 Costituito da un moderno mobile in  
 legno pregiato  
 Cambiadischi ELAC a 4 velocità  
 Amplificatore Hi-Fi a transistor  
 Potenza d'uscita 10 W - 5 W per canale  
 Controllo volume - toni bassi - alti e  
 bilanciamento  
 Presa per altoparlanti - registratore e  
 sintonizzatore  
 Commutatore interruttore - mono-stereo  
 Alimentazione: 110 ÷ 220 V - 50 Hz  
 Dimensioni: 515 x 328 x 210  
**L. 85.000**

## fv/82 bahama

### Complesso stereo Hi-Fi «G.B.C.»

da integrare con due diffusori acustici.  
Cambiadischi ELAC a 4 velocità  
Amplificatore Hi-Fi di potenza 6 W indistorti  
- 3 W per canale -  
Controllo volume - toni bassi - alti e  
bilanciamento  
Prese per registratore e diffusori acustici  
A/800 - A/801  
Mobile in legno pregiato  
Alimentazione: 110 ÷ 220 V - 50 Hz  
Dimensioni: 560 x 390 x 260

L. 55.000



## fv/84 deseado

### Complesso stereo Hi-Fi «G.B.C.»

Amplificatore Hi-Fi con potenza d'uscita 12 W  
- 6 W per canale.  
Cambiadischi ELAC a 4 velocità  
Controllo volume - toni bassi - alti e  
bilanciamento  
Prese per registratore e sintonizzatore  
4 altoparlanti di alta qualità - 2 woofer +  
2 tweeter montati in sezioni a compressione  
Mobile consolle in legno pregiato  
Alimentazione: 110 ÷ 220 V - 50 Hz  
Dimensioni: 1160 x 655 x 450

L. 130.000

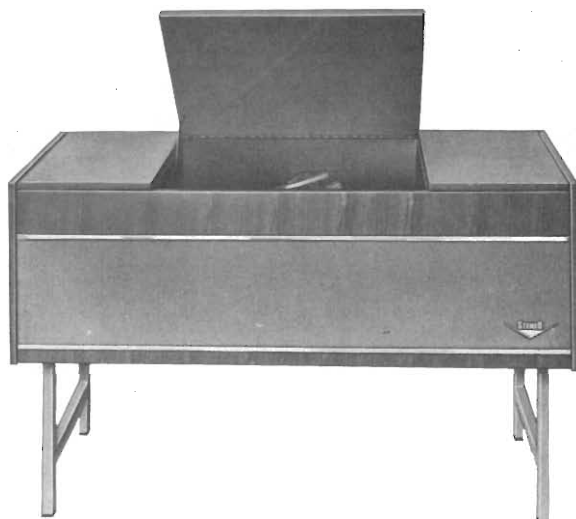

## fv/785 acros

### Complesso stereo Hi-Fi «G.B.C.»

completamente transistorizzato  
con due diffusori acustici A/816.  
Potenza d'uscita 14 W - 7 W per canale -  
con distorsione 2%  
Cambiadischi ELAC a 4 velocità  
Commutazione delle funzioni a tastiera  
Controllo volume con regolazione fisiologica  
toni bassi - alti e bilanciamento  
Prese per registratore - sintonizzatore -  
altoparlanti e cuffia stereofonica  
Elegante mobile in legno  
Alimentazione: 110 ÷ 220 V - 50 Hz  
Dimensioni: 730 x 360 x 207

L. 180.000

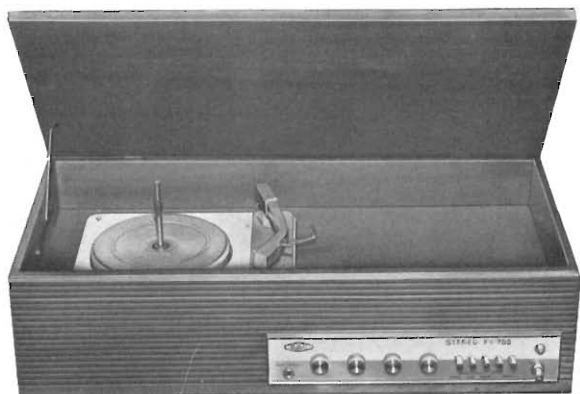

## fv/785-fd acros

### Complesso stereo Hi-Fi «G.B.C.»

come FV/785  
con incorporato nell'amplificatore un  
demodulatore a transistor per la ricezione  
dei 6 canali della Filodiffusione

L. 200.000

fv/711 caby



### Fonovaligia stereo «G.B.C.»

trasformabile in consolle.  
Cambiadischi automatico ELAC a 4 velocità  
Controllo volume con regolazione fisiologica  
Regolazione toni alti - bassi e bilanciamento  
Potenza d'uscita 10 W indistorti  
- 5 W per canale

Presenza per registratore  
2 altoparlanti ad alto rendimento acustico  
Mobile in legno ricoperto con tessuto  
plastificato bicolore  
Alimentazione: 110 ÷ 220 V - 50 Hz  
Peso: 12.000 g  
Dimensioni: 510 x 330 x 260  
**L. 85.000**



### fv/781 sens

#### Complesso stereo Hi-Fi «G.B.C.»

Cambiadischi ELAC  
a 4 velocità  
Amplificatore Hi-Fi a transistor  
Potenza d'uscita 10 W - 5 W  
per canale -  
Controllo volume - toni bassi  
- alti e bilanciamento  
2 altoparlanti biconici ad alto  
rendimento acustico  
Presenza per registratore -  
ingresso ausiliario e  
altoparlanti supplementari  
Elegante mobile in legno  
pregiato  
Alimentazione: 110 ÷ 220 V  
- 50 Hz  
Dimensioni: 905 x 350 x 220  
**L. 110.000**



## fv/784 barns

### Complesso stereo Hi-Fi «G.B.C.»

completamente transistorizzato.  
Potenza d'uscita 16 W - 8 W per canale -  
con distorsione 2%  
Cambiadischi ELAC a 4 velocità  
Commutazione delle funzioni a tastiera  
Controllo volume con regolazione fisiologica  
toni bassi - alti e bilanciamento  
Prese per registratore - sintonizzatore e cuffia  
stereofonica  
2 diffusori acustici equipaggiati con 4  
altoparlanti  
2 woofer + 2 tweter - speciali a sospensione  
automatica  
Modernissimo mobile consolle  
in legno pregiato  
Alimentazione: 110 ÷ 220 V - 50 Hz  
Dimensioni: 1080 x 485 x 630

L. 160.000



## fv/784-fd barns

### Complesso stereo Hi-Fi «G.B.C.»

come FV/784  
con incorporato nell'amplificatore un  
demodulatore a transistor per la ricezione  
dei 6 canali della Filodiffusione

L. 180.000

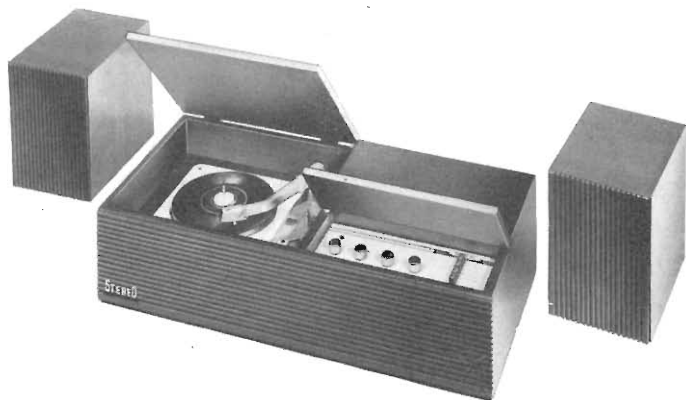

## fv/85 acapulco

### Complesso stereo Hi-Fi «G.B.C.»

2 diffusori acustici separati  
Amplificatore Hi-Fi con potenza d'uscita 12 W  
- 6 W per canale  
Cambiadischi ELAC a 4 velocità  
Controllo volume - toni bassi - alti e  
bilanciamento

Prese per registratore - sintonizzatore e  
diffusori acustici  
Elegante mobile in legno pregiato  
Alimentazione: 110 ÷ 220 V - 50 Hz  
Dimensioni: 730 x 340 x 265

L. 138.000

# Impianto HI-FI

# ELAC

# 3100 T

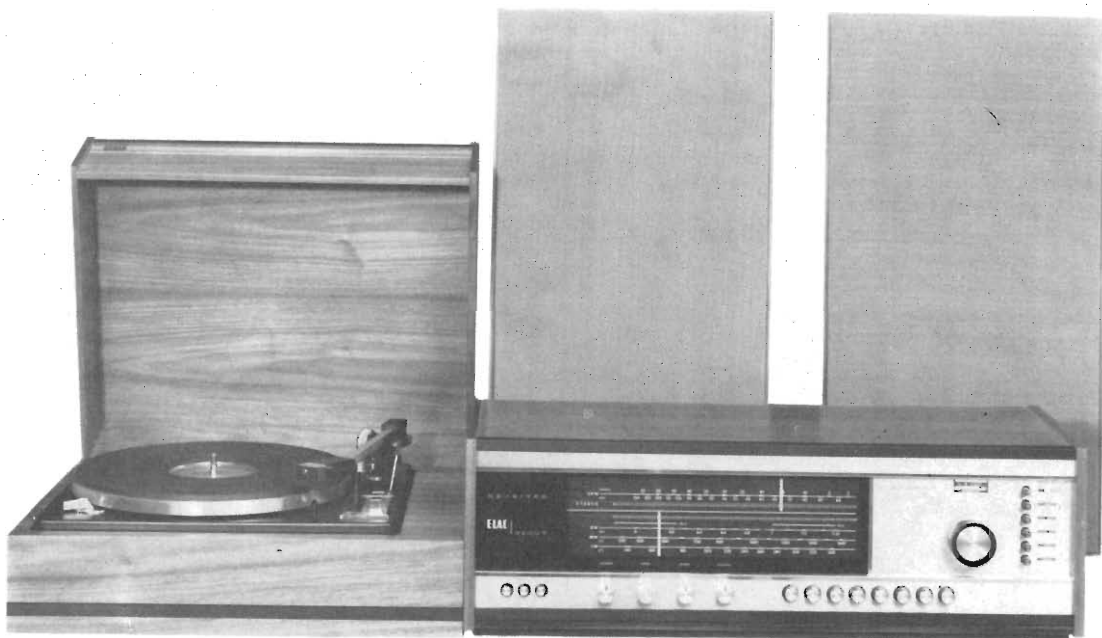

Il ricevitore AM/FM ELAC 3100 T, completamente transistorizzato, con i diffusori acustici LK 3100, formano un impianto stereo HI-FI di ottima qualità. Costruiti con tecnica nuovissima e con materiali di primissimo ordine, sono moderni e funzionali in ogni ambiente e offrono un insieme perfetto di qualità e gusto.

Come speciali proprietà del ricevitore sono da rilevare: Alimentazione altamente stabilizzata mediante diodo Zener ● Alta sensibilità FM con circuito d'ingresso antidisturbo, comprendente transistor Mesa ● Controllo automatico di frequenza ● Preamplificatore per pick-up magnetico con elevato rapporto segnale/disturbo ● Stadi finali con transistor di potenza al silicio ● Ottime caratteristiche di riproduzione.

Il giradischi viene fornito a richiesta.

**ELAC**

- ELECTROACUSTIC - KIEL - Westring 425-429 - West Germany

# GIRADISCHI

## ra/330 beogram 1000-v

Giradischi stereo «B. & O.»

4 velocità - motore asincrono a 4 poli  
Braccio in lega leggera bilanciato  
Dispositivo di discesa frenata del braccio  
Pressione d'appoggio regolabile da 0 ÷ 4 g  
Completo di base in legno pregiato e coperchio in plexiglass

Corredato di cartuccia stereo tipo SP7

Alimentazione: 220 V - 50 Hz

Dimensioni con coperchio: 358 x 308 x 160

**L. 110.000**



## ra/340 beogram 1000-vf

Giradischi stereo «B. & O.»

4 velocità - motore asincrono a 4 poli  
Preamplificatore incorporato  
Braccio in lega leggera bilanciato  
Dispositivo di discesa frenata del braccio  
Pressione d'appoggio regolabile da 0 ÷ 4 g  
Completo di base in legno pregiato e coperchio in plexiglass.

Corredato di cartuccia stereo tipo SP7

Preamplificatore

Risposta di frequenza: 20 ÷ 20.000 Hz

Uscita a 1 kHz: 0,5 V

Distorsione: > 0,5%

Rapporto segnale-disturbo: 60 dB a 10 mV

Alimentazione: 220 V - 50 Hz

Dimensioni con coperchio: 358 x 308 x 160

**L. 125.000**



## ra/290 beogram 3000

Giradischi stereo «B. & O.»

2 velocità 33-45 giri - motore asincrono a 4 poli.

Braccio in lega leggera bilanciato.

Pressione d'appoggio regolabile.

Dispositivo di discesa frenata del braccio

Completo di base in legno pregiato e di coperchio in plexiglass.

Corredato di cartuccia tipo SP7

Alimentazione: 125-220 V - 50 Hz

Dimensioni con coperchio: 425 x 365 x 160

**L. 250.000**



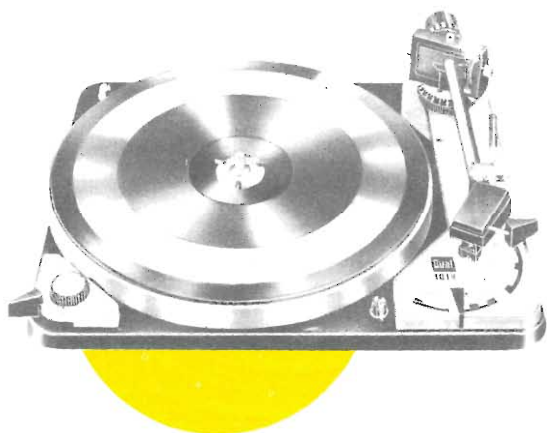

## ra/230 1019

### Giradischi stereo «Dual»

4 velocità - motore asincrono a 4 poli  
Braccio in lega leggera bilanciato  
Pressione d'appoggio regolabile da 0 ÷ 5 g  
Dispositivo di compensazione anti-skating  
Dispositivo di discesa frenata del braccio  
Montaggio standard della cartuccia  
Senza cartuccia  
Alimentazione: 110-220 V-50 Hz  
Dimensioni: 274 x 329  
Altezza sopra la piastra: 98  
Altezza sotto la piastra: 80  
**L. 98.000**



## ra/520 1010/s

### Cambiadischi stereo «Dual»

4 velocità - motore sincrono a 2 poli  
Braccio in lega leggera bilanciato  
Pressione d'appoggio regolabile da 1 ÷ 5 g  
Dispositivo di discesa frenata del braccio  
Corredato di cartuccia tipo CDS 630 - 5  
Alimentazione: 110-150-220 V-50 Hz  
Dimensioni: 329 x 274  
Altezza sopra la piastra: 142  
Altezza sotto la piastra: 65  
**L. 46.000**



## ra/200 miraphon 20

### Giradischi stereo «Elac»

4 velocità - motore asincrono a 4 poli  
Braccio in lega leggera bilanciato  
Pressione d'appoggio regolabile da 1 ÷ 6 g  
Meccanismo automatico per il sollevamento del braccio  
Corredato di cartuccia tipo STS240D  
Alimentazione: 220 V-50 Hz  
Dimensioni: 370 x 319  
Altezza sopra la piastra: 65  
Altezza sotto la piastra: 75  
**L. 89.000**

## ra/210 miraphon 20

### Giradischi stereo «Elac»

4 velocità - motore asincrono a 4 poli  
Braccio in lega leggera bilanciato  
Pressione d'appoggio regolabile da 1 ÷ 6 g  
Meccanismo automatico per il sollevamento del braccio  
Montaggio standard della cartuccia  
Senza cartuccia  
Alimentazione: 220 V - 50 Hz  
Dimensioni: 370 x 319  
Altezza sopra la piastra: 65  
Altezza sotto la piastra: 75

L. 79.000



## ra/240 miraphon 22h

### Giradischi stereo «Elac»

4 velocità - motore sincrono a 4 poli  
Braccio in lega leggera bilanciato  
Pressione d'appoggio regolabile da 0 ÷ 6 g  
Dispositivo di compensazione anti-skating  
Dispositivo di discesa frenata del braccio  
Predisposto per il montaggio del preamplificatore PV9  
Montaggio standard della cartuccia  
Senza cartuccia  
Alimentazione: 110-220 V - 50 Hz  
Dimensioni: 368 x 317  
Altezza sopra la piastra: 55  
Altezza sotto la piastra: 90

L. 112.000



## ra/400 160

### Cambiadischi stereo «Elac»

4 velocità - motore sincrono a 2 poli  
Braccio in polistirolo  
Corredato di cartuccia tipo KST 106  
Alimentazione: 110-220 V - 50 Hz  
Dimensioni: 308 x 236  
Altezza sopra la piastra: 110  
Altezza sotto la piastra: 80

L. 25.000

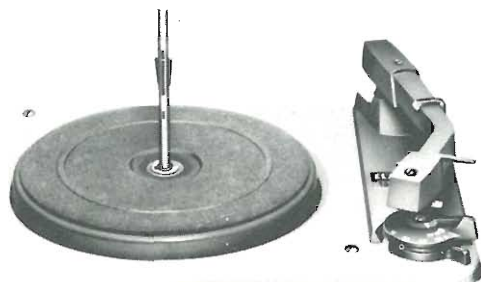

## ra/430 161

### Cambiadischi stereo «Elac»

4 velocità - motore sincrono a 2 poli  
Braccio in lega leggera  
Corredato di cartuccia tipo KST 112  
Alimentazione: 110-220 V - 50 Hz  
Dimensioni: 308 x 236  
Altezza sopra la piastra: 100  
Altezza sotto la piastra: 80

L. 29.600





## ra/580 miracord 40

Cambiadischi stereo «Elac»

4 velocità - motore asincrono a 4 poli  
Braccio in lega leggera bilanciato  
Pressione d'appoggio regolabile  
Dispositivo di discesa frenata del braccio  
Corredato di cartuccia tipo STS 240 D  
Alimentazione: 220 V - 50 Hz  
Dimensioni: 370 x 319  
Altezza sopra la piastra: 120  
Altezza sotto la piastra: 75  
L. 89.000



## ra/590 miracord 10h

Cambiadischi stereo «Elac»

4 velocità - motore sincrono a 4 poli  
Braccio in lega leggera  
Pressione d'appoggio regolabile da 1 ÷ 5 g  
Montaggio standard della cartuccia  
Senza cartuccia  
Alimentazione: 220 V - 50 Hz  
Dimensioni: 370 x 319  
Altezza sopra la piastra: 115  
Altezza sotto la piastra: 90  
L. 95.000

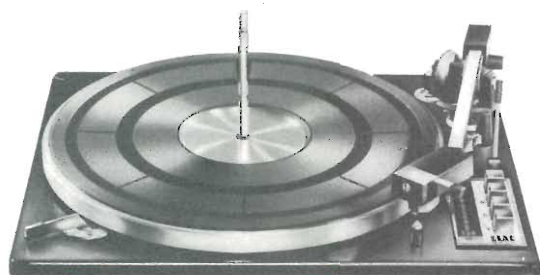

## ra/610 miracord 50h

Cambiadischi stereo «Elac»

4 velocità - motore sincrono a 4 poli  
Braccio in lega leggera bilanciato  
Pressione d'appoggio regolabile da 0 ÷ 6 g  
Dispositivo di compensazione anti-skating  
Dispositivo di discesa frenata del braccio  
Montaggio standard della cartuccia  
Senza cartuccia  
Alimentazione: 220 V - 50 Hz  
Dimensioni: 368 x 317  
Altezza sopra la piastra: 145  
Altezza sotto la piastra: 90  
L. 120.000



## ra/250 L 77

Giradischi stereo «Lenco»

4 velocità - motore asincrono a 4 poli  
Braccio in lega leggera bilanciato  
Pressione d'appoggio regolabile da 0 ÷ 8 g  
Dispositivo di discesa frenata del braccio  
Montaggio standard della cartuccia  
Senza cartuccia  
Alimentazione: 110 - 140 - 220 V - 50 Hz  
Dimensioni: 385 x 330  
Peso del piatto pressofuso: 3.800 g  
Altezza sopra la piastra: 65  
Altezza sotto la piastra: 90  
L. 129.000

## ra/170 L 70

### Giradischi stereo «Lenco»

4 velocità con regolazione continua  
Motore sincrono a 4 poli  
Braccio in lega leggera  
Pressione d'appoggio regolabile da 0 ÷ 15 g  
Dispositivo di discesa frenata del braccio  
Montaggio standard della cartuccia  
Senza cartuccia  
Alimentazione: 110-140-220 V - 50 Hz  
Dimensioni: 380 x 385  
Peso del piatto pressofuso: 3.800 g  
Altezza sopra la piastra: 47  
Altezza sotto la piastra: 72

L. 66.000



## ra/160 pe 34 hi-fi

### Giradischi stereo «Perpetuum»

4 velocità - motore sincrono a 4 poli  
Braccio in lega leggera  
Pressione d'appoggio regolabile da 1 ÷ 6 g  
Montaggio standard della cartuccia  
Senza cartuccia  
Alimentazione: 110-220 V - 50 Hz  
Dimensioni: 330 x 273  
Altezza sopra la piastra: 76  
Altezza sotto la piastra: 98

L. 56.000



## ra/220 pe 33 studio

### Giradischi stereo «Perpetuum»

4 velocità - motore sincrono a 4 poli  
Braccio in lega leggera  
Pressione d'appoggio regolabile  
Montaggio standard della cartuccia  
Senza cartuccia  
Alimentazione: 110-220 V - 50 Hz  
Dimensioni: 352 x 286  
Altezza sopra la piastra: 80  
Altezza sotto la piastra: 90

L. 96.000



## ra/410 pe 66

### Cambiadischi stereo «Perpetuum»

4 velocità - motore sincrono a 4 poli  
Braccio in polistirolo  
Corredato di cartuccia tipo PE188  
Alimentazione: 220 V - 50 Hz  
Dimensioni: 330 x 273  
Altezza sopra la piastra: 82  
Altezza sotto la piastra: 72

L. 31.000





## ra/570 pe 72

### Cambiadischi stereo «Perpetuum»

4 velocità - motore sincrono a 4 poli  
Braccio in lega leggera bilanciato  
Pressione d'appoggio regolabile  
Dispositivo di discesa frenata del braccio  
Corredato di cartuccia tipo PE 223  
Alimentazione: 110-220 V - 50 Hz  
Dimensioni: 330 x 275  
Altezza sopra la piastra: 120  
Altezza sotto la piastra: 72

L. 39.000



## ra/450 gc 035

### Cambiadischi stereo «Philips»

4 velocità - motore sincrono a 2 poli  
Braccio in lega leggera  
Corredato di cartuccia tipo AG 3310  
Alimentazione: 110-240 V-50 Hz  
Dimensioni: 350 x 305  
Altezza sopra la piastra: 105  
Altezza sotto la piastra: 70

L. 29.000



## ra/300 td 150 ab

### Giradischi stereo «Thorens»

2 velocità: 33-45 giri  
Motore sincrono a 4 poli  
Braccio in lega leggera bilanciato  
Pressione d'appoggio regolabile da 0 ÷ 4 g  
Completo di base in legno pregiato  
Montaggio standard della cartuccia  
Senza cartuccia  
Alimentazione: 220 V - 50 Hz  
Dimensioni: 394 x 325  
Altezza totale: 125  
Altezza sopra la piastra: 58

L. 95.000

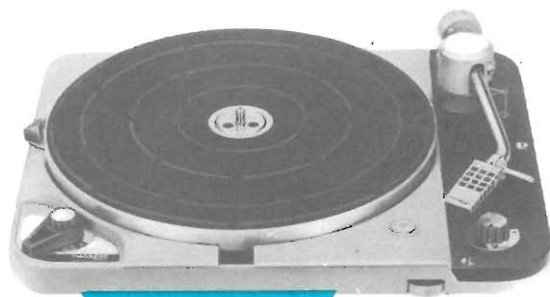

## ra/320 td 124/II-tp 14

### Giradischi stereo «Thorens»

4 velocità - motore sincrono a 4 poli  
Braccio in lega leggera bilanciato  
Pressione d'appoggio regolabile da 0,5 ÷ 4 g  
Dispositivo di discesa frenata del braccio  
Montaggio standard della cartuccia  
Senza cartuccia  
Alimentazione: 110-250 V - 50 Hz  
Dimensioni: 368 x 317  
Altezza sopra la piastra: 105  
Altezza sotto la piastra: 74

L. 190.000



# CARTUCCE

**rc/560 770**

**Cartuccia magnetica «A.D.C.»**

con puntina in diamante per dischi microsolco.

Tipo: stereo

Livello di uscita a 1 kHz: 8 mV a 5,5 cm/s

Risposta di frequenza: 10 ÷ 20.000 Hz ± 3 dB

Separazione canali: 30 dB da 50 ÷ 8.000 Hz

Cedevolezza: 15 x 10<sup>-6</sup> cm/dyna

Raggio puntina: 0,7 mil = 18 μ

Angolo d'incidenza: 15°

Distorsione d'intermodulazione: < 1%

Pressione sul disco: 2 ÷ 6 g

**L. 18.000**

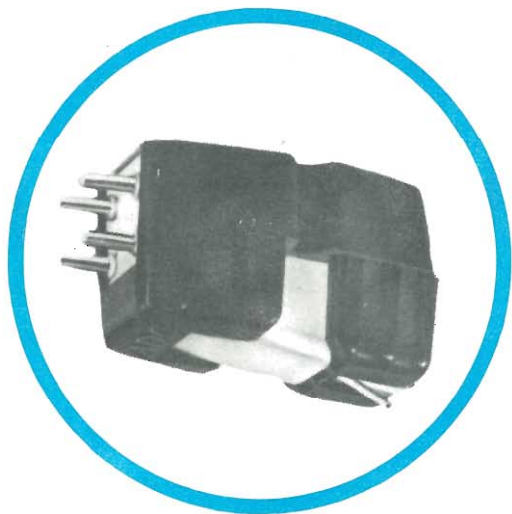

**rc/570 point-four/e**

**Cartuccia magnetica «A.D.C.»**

con puntina ellittica in diamante per dischi microsolco.

Tipo: stereo

Livello di uscita a 1 kHz: 5 mV a 5,5 cm/s

Risposta di frequenza: 10 ÷ 20.000 Hz ± 2 dB

Separazione canali: 30 dB da 50 ÷ 8.000 Hz

Cedevolezza: 30 x 10<sup>-6</sup> cm/dyna

Raggio puntina: 0,3 mil = 8 μ

0,7 mil = 18 μ

Angolo d'incidenza: 15°

Distorsione d'intermodulazione: < 1%

Pressione sul disco: 0,75 ÷ 1,5 g

**L. 37.500**



**rc/580 10/e**

**Cartuccia magnetica «A.D.C.»**

con puntina ellittica in diamante per dischi microsolco.

Tipo: stereo

Livello di uscita a 1 kHz: 4 mV a 5,5 cm/s

Risposta di frequenza: 10 ÷ 20.000 Hz ± 2 dB

Separazione canali: 30 dB da 50 ÷ 10.000 Hz

Cedevolezza: 35 x 10<sup>-6</sup> cm/dyna

Raggio puntina: 0,3 mil = 8 μ

0,7 mil = 18 μ

Angolo d'incidenza: 15°

Distorsione d'intermodulazione: < 0,5%

Pressione sul disco: 0,5 ÷ 1 g

**L. 60.000**

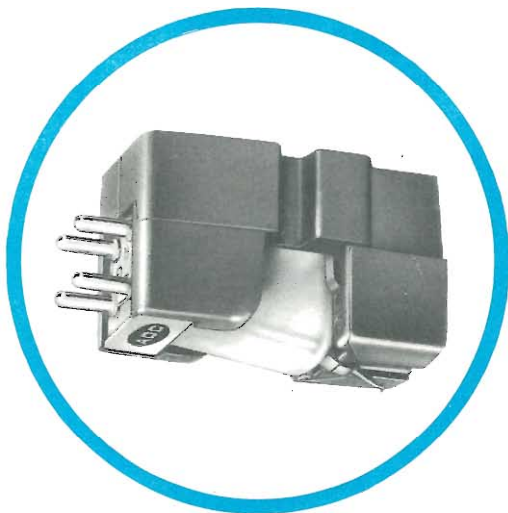

## rc/590 660/e

### Cartuccia magnetica «A.D.C.»

con puntina ellittica in diamante per dischi microsolco.

Tipo: stereo

Livello di uscita a 1 kHz: 8 mV a 5,5 cm/s

Risposta di frequenza:  $10 \div 20.000 \text{ Hz} \pm 3 \text{ dB}$

Separazione canali: 30 dB da  $50 \div 8.000 \text{ Hz}$

Cedevolezza:  $20 \times 10^{-6} \text{ cm/dyna}$

Raggio puntina: 0,3 mil =  $8 \mu$

0,7 mil =  $18 \mu$

Angolo d'incidenza:  $15^\circ$

Distorsione d'intermodulazione:  $< 1\%$

Pressione sul disco:  $1 \div 3 \text{ g}$

L. 29.000

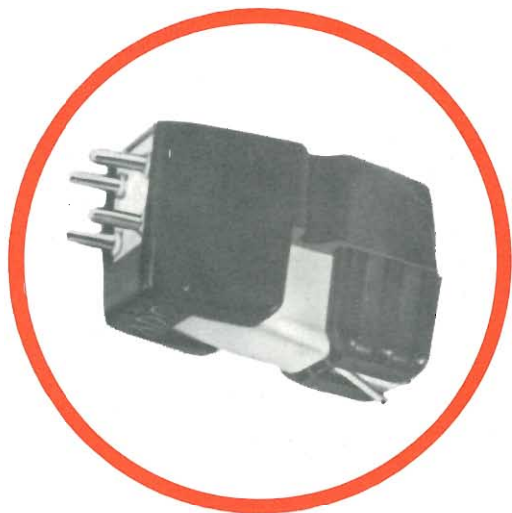

## rc/600 point-four

### Cartuccia magnetica «A.D.C.»

con puntina in diamante per dischi microsolco.

Tipo: stereo

Livello di uscita a 1 kHz: 5 mV a 5,5 cm/s

Risposta di frequenza:  $10 \div 20.000 \text{ Hz} \pm 2 \text{ dB}$

Separazione canali: 30 dB da  $50 \div 8.000 \text{ Hz}$

Cedevolezza:  $30 \times 10^{-6} \text{ cm/dyna}$

Raggio puntina: 0,4 mil =  $10 \mu$

Angolo d'incidenza:  $15^\circ$

Distorsione d'intermodulazione:  $< 1\%$

Pressione sul disco:  $0,75 \div 1,5 \text{ g}$

L. 26.000



## rc/710 sp1

### Cartuccia magnetica «B. & O.»

con puntina in diamante per dischi microsolco.

Tipo: stereo

Livello di uscita a 1 kHz: 7 mV a 5 cm/s

Risposta di frequenza:  $30 \div 20.000 \text{ Hz} \pm 2,5 \text{ dB}$

Separazione canali: 20 dB

Cedevolezza:  $5 \times 10^{-6} \text{ cm/dyna}$

Raggio puntina: 0,7 mil =  $18 \mu$

Pressione sul disco: 2 g

L. 15.500

## rc/720 sp2

### Cartuccia magnetica «B. & O.»

con puntina in diamante per dischi microsolco.  
Tipo: stereo.  
Livello di uscita a 1 kHz: 7 mV a 5 cm/s  
Risposta di frequenza:  $30 \div 20.000 \text{ Hz} \pm 2,5 \text{ dB}$   
Separazione canali: 20 dB  
Cedevolezza:  $5 \times 10^{-6} \text{ cm/dyna}$   
Raggio puntina: 0,7 mil =  $18 \mu$   
Pressione sul disco: 2 g

L. 15.500



## rc/730 sp6

### Cartuccia magnetica «B. & O.»

con puntina in diamante per dischi microsolco.  
Tipo: stereo.  
Livello di uscita a 1 kHz: 7 mV a 5 cm/s  
Risposta di frequenza:  $20 \div 20.000 \text{ Hz} \pm 2,5 \text{ dB}$   
Separazione canali: 28 dB  
Cedevolezza:  $12 \div 15 \times 10^{-6} \text{ cm/dyna}$   
Raggio puntina: 0,7 mil =  $18 \mu$   
Angolo d'incidenza:  $15^\circ$   
Pressione sul disco:  $1 \div 3 \text{ g}$

L. 19.500



## rc/740 sp7

### Cartuccia magnetica «B. & O.»

con puntina in diamante per dischi microsolco.  
Tipo: stereo  
Livello di uscita a 1 kHz: 7 mV a 5 cm/s  
Risposta di frequenza:  $20 \div 20.000 \text{ Hz} \pm 2,5 \text{ dB}$   
Separazione canali: 28 dB  
Cedevolezza:  $12 \div 15 \times 10^{-6} \text{ cm/dyna}$   
Raggio puntina: 0,7 mil =  $18 \mu$   
Angolo d'incidenza:  $15^\circ$   
Pressione sul disco:  $1 \div 3 \text{ g}$

L. 19.500

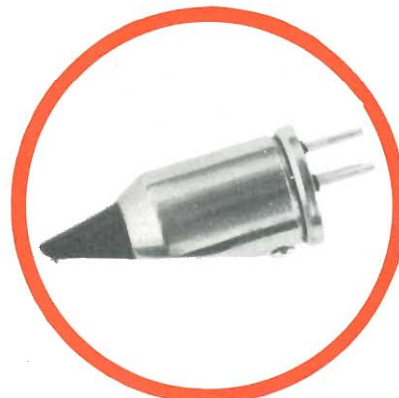

## rc/750 sp8

### Cartuccia magnetica «B. & O.»

con puntina ellittica in diamante per dischi microsolco.  
Tipo: stereo  
Livello di uscita a 1 kHz: 7 mV a 5 cm/s  
Risposta di frequenza:  $20 \div 20.000 \text{ Hz} \pm 2,5 \text{ dB}$   
Separazione canali: 28 dB  
Cedevolezza:  $12 \div 15 \times 10^{-6} \text{ cm/dyna}$   
Raggio puntina: 0,7 mil =  $18 \mu$   
Angolo d'incidenza:  $15^\circ$   
Pressione sul disco:  $1 \div 3 \text{ g}$

L. 35.000

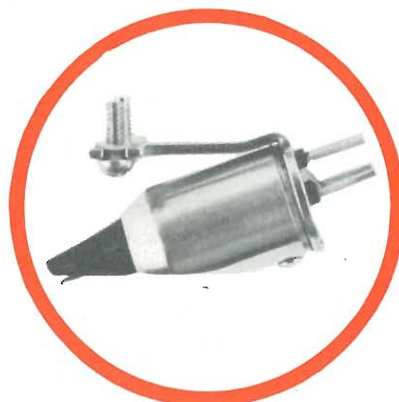

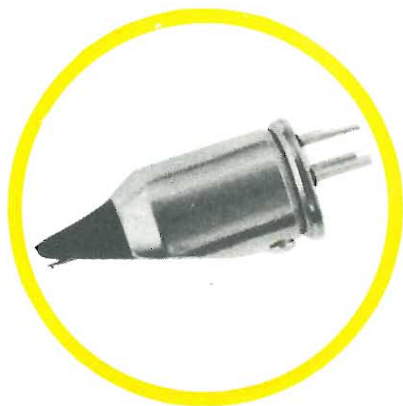

## rc/770 sp9

### Cartuccia magnetica «B. & O.»

con puntina ellittica in diamante per dischi microsolco.

Tipo: stereo

Livello di uscita a 1 kHz: 7 mV a 5 cm/s

Risposta di frequenza: 20 ÷ 20.000 Hz ± 2,5 dB

Separazione canali: 28 dB

Cedevolezza:  $12 \div 15 \times 10^{-6}$  cm/dyna

Raggio puntina: 0,7 mil = 18  $\mu$

Angolo d'incidenza: 15°

Pressione sul disco: 1 ÷ 3 g

**L. 35.000**

# ELAC

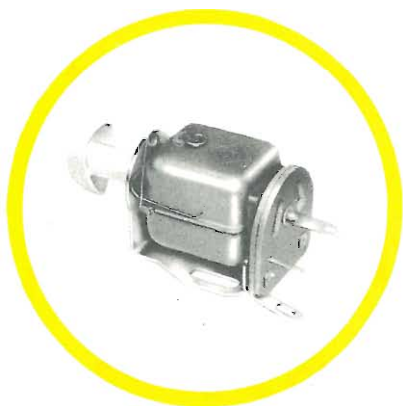

## rc/1230 mst 2d

### Cartuccia magnetica «Elac»

a riluttanza variabile - ribaltabile con puntina in zaffiro per dischi normali e in diamante per dischi microsolco.

Tipo: monoaurale

Livello di uscita a 1 kHz: 55 mV a 10 cm/s

Risposta di frequenza: 20 ÷ 19.000 Hz ± 2 dB

Cedevolezza:  $5,1 \times 10^{-6}$  cm/dyna

Raggio puntine: 1 mil = 25  $\mu$

2,6 mil = 65  $\mu$

Pressione sul disco: 6 ÷ 8 g

**L. 17.500**



## rc/820 mst 1d

### Cartuccia magnetica «Elac»

con puntina in diamante per dischi microsolco.

Tipo: monoaurale

Livello di uscita a 1 kHz: 45 mV a 10 cm/s

Risposta di frequenza: 20 ÷ 20.000 Hz

Cedevolezza:  $5,1 \times 10^{-6}$  cm/dyna

Raggio puntina: 2,5 mil = 63  $\mu$

Pressione sul disco: 5 ÷ 8 g

**L. 15.000**

## rc/834 sts 322 studio

### Cartuccia magnetica «Elac»

con puntina in diamante per dischi microsolco.

Tipo: stereo

Livello di uscita a 1 kHz: 10 mV a 10 cm/s

Risposta di frequenza: 20 ÷ 20.000 Hz

Separazione canali: 26 dB a 1.000 Hz

Cedevolezza:  $12 \times 10^{-6}$  cm/dyna

Raggio puntina: 0,5 mil = 13  $\mu$

Pressione sul disco: 1,5 ÷ 3 g

**L. 32.000**

## rc/860 sts 322e

### Cartuccia magnetica «Elac»

con puntina ellittica in diamante per dischi microsolco.

Tipo: stereo

Livello di uscita a 1 kHz: 10 mV a 10 cm/s

Risposta di frequenza: 20 ÷ 20.000 Hz

Separazione canali: 26 dB a 1.000 Hz

Cedevolezza:  $12 \times 10^{-6}$  cm/dyna

Raggio puntina: 0,2 mil = 5  $\mu$

0,9 mil = 22  $\mu$

Pressione sul disco: 1,5 ÷ 3 g

**L. 42.000**

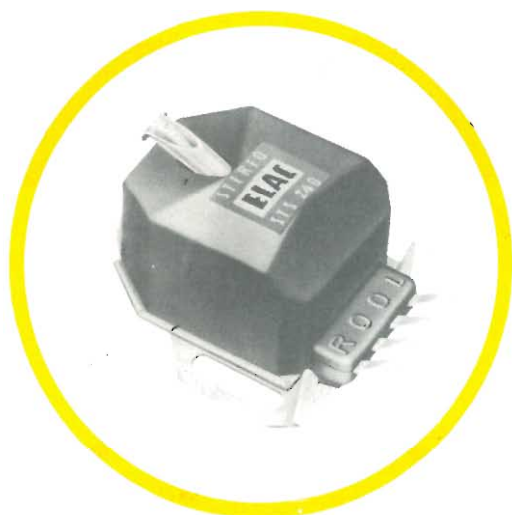

## rc/870 sts 333

### Cartuccia magnetica-«Elac»

con puntina in diamante per dischi microsolco.

Tipo: stereo

Livello di uscita a 1 kHz: 10 mV a 10 cm/s

Risposta di frequenza: 20 ÷ 16.000 Hz  $\pm$  2 dB

Cedevolezza:  $10 \times 10^{-6}$  cm/dyna

Raggio puntina: 0,7 mil = 18  $\mu$

Angolo d'incidenza: 15°

Pressione sul disco: 1,5 ÷ 3 g

**L. 29.000**

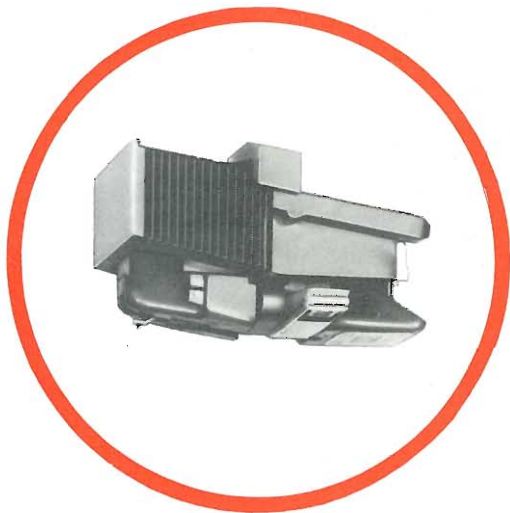

## rc/1490 kst 112

### Cartuccia a doppio cristallo «Elac»

con puntina ribaltabile in diamante per dischi normali e microsolco.

Tipo: stereo

Livello di uscita a 1 kHz: 140 mV a cm/s

Risposta di frequenza: 20 ÷ 16.000 Hz

Separazione canali: 20 dB a 1.000 Hz

Pressione sul disco: 3,5 g

L. 6.800

# Pickering

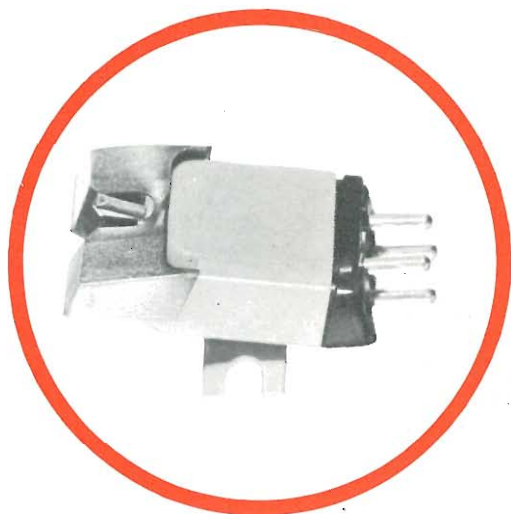

## rc/630 v-15/ame-1

### Cartuccia magnetica «Pickering»

con puntina ellittica in diamante per dischi microsolco. Schermatura in Mumetal per sopprimere ogni rumore di fondo.

Tipo: stereo

Livello di uscita a 1 kHz: 5,5 mV a 5,5 cm/s

Risposta di frequenza: 20 ÷ 20.000 Hz

Separazione canali: 35 dB

Angolo d'incidenza: 15°

Pressione sul disco: 0,75 ÷ 3 g

L. 42.000

## rc/640 v-15/ame-3

### Cartuccia magnetica «Pickering»

con puntina ellittica in diamante per dischi microsolco e dispositivo puliscisolco.

Schermatura in Mumetal per sopprimere ogni rumore di fondo.

Tipo: stereo

Livello di uscita a 1 kHz: 5,5 mV a 5,5 cm/s

Risposta di frequenza: 20 ÷ 20.000 Hz

Separazione canali: 35 dB

Angolo d'incidenza: 15°

Pressione sul disco: 0,75 ÷ 1,5 g

L. 50.000

## rc/650 v-15/am1

### Cartuccia magnetica «Pickering»

con puntina in diamante per dischi microsolco.

Schermatura in Mumetal

per sopprimere ogni rumore di fondo.

Tipo: stereo

Livello di uscita a 1 kHz: 5,5 mV a 5,5 cm/s

Risposta di frequenza: 20 ÷ 20.000 Hz

Separazione canali: 35 dB

Angolo d'incidenza: 15°

Pressione sul disco: 0,75 ÷ 3 g

**L. 31.000**

## rc/660 v-15/at2

### Cartuccia magnetica-«Pickering»

con puntina in diamante per dischi microsolco.

Schermatura in Mumetal

per sopprimere ogni rumore di fondo.

Tipo: stereo

Livello di uscita a 1 kHz: 6,9 mV a 5,5 cm/s

Risposta di frequenza: 20 ÷ 20.000 Hz

Separazione canali: 35 dB

Angolo d'incidenza: 15°

Pressione sul disco: 1 ÷ 5 g

**L. 27.500**

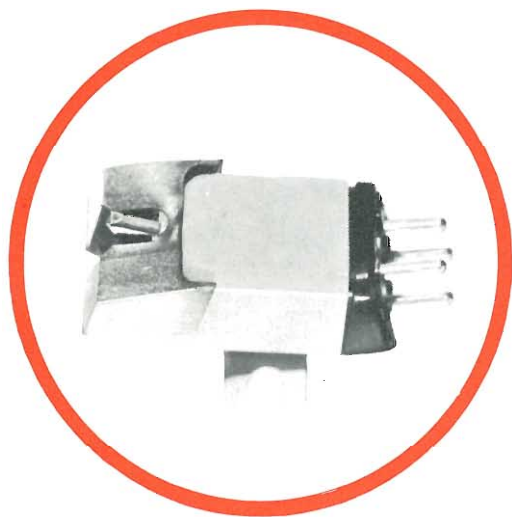

## rc/670 v-15/ac2

### Cartuccia magnetica «Pickering»

con puntina in diamante per dischi microsolco.

Schermatura in Mumetal

per sopprimere ogni rumore di fondo.

Tipo: stereo

Livello di uscita a 1 kHz: 7,5 mV a 5,5 cm/s

Risposta di frequenza: 20 ÷ 20.000 Hz

Separazione canali: 35 dB

Angolo d'incidenza: 15°

Pressione sul disco: 3 ÷ 7 g

**L. 21.500**

## rc/830 sts 444-12

### Cartuccia magnetica «Elac»

con puntina in diamante per dischi microsolco.

Tipo: stereo

Livello di uscita a 1 kHz: 10 mV a 10 cm/s

Risposta di frequenza: 10 ÷ 24.000 Hz

Cedevolezza:  $33 \times 10^{-6}$  cm/dyna

Impedenza di carico: 47 k $\Omega$

Raggio puntina: 12  $\mu$

Separazione canali: 26 dB a 1.000 Hz

Angolo d'incidenza: 15°

Pressione sul disco: 0,75 ÷ 1,5 g

**L. 47.000**

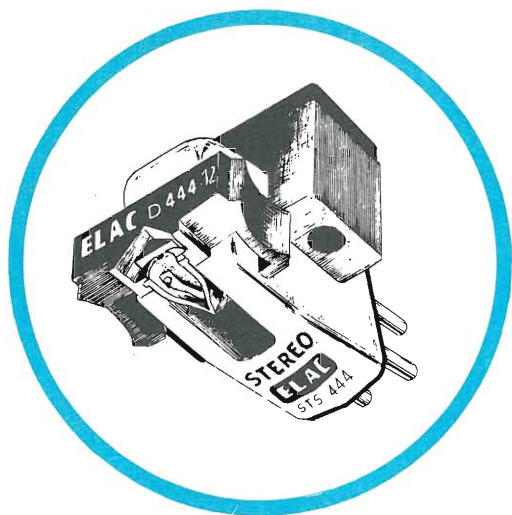

## rc/840 sts 444-e

### Cartuccia magnetica «Elac»

con puntina ellittica in diamante per dischi microsolco.

Tipo: stereo

Livello di uscita a 1 kHz: 10 mV a 10 cm/s

Risposta di frequenza: 10 ÷ 24.000 Hz

Cedevolezza:  $33 \times 10^{-6}$  cm/dyna

Impedenza di carico: 47 k $\Omega$

Raggio puntina: 6/20  $\mu$

Separazione canali: 26 dB a 1.000 Hz

Angolo d'incidenza: 15°

Pressione sul disco: 0,75 ÷ 1,5 g

**L. 55.000**

## rc/850 sts 344-17

### Cartuccia magnetica «Elac»

con puntina in diamante per dischi microsolco.

Tipo: stereo

Livello di uscita a 1 kHz: 10 mV a 10 cm/s

Risposta di frequenza: 20 ÷ 22.000 Hz

Cedevolezza:  $25 \times 10^{-6}$  cm/dyna

Impedenza di carico: 47 k $\Omega$

Separazione canali: 24 dB a 1.000 Hz

Angolo d'incidenza: 15°

Pressione sul disco: 1 ÷ 2 g

**L. 38.000**



## rc/880 sts 244-17

### Cartuccia magnetica «Elac»

con puntina in diamante per dischi microsolco.

Tipo: stereo

Livello di uscita a 1 kHz: 15 mV a 10 cm/s

Risposta di frequenza: 20 ÷ 20.000 Hz

Cedevolezza:  $10 \times 10^{-6}$  cm/dyna

Impedenza di carico: 47 k $\Omega$

Raggio puntina: 17  $\mu$

Separazione canali: 22 dB a 1.000 Hz

Angolo d'incidenza: 15°

Pressione sul disco: 2,5 ÷ 5 g

**L. 27.500**

## rc/890 sts 244-c

### Cartuccia magnetica «Elac»

con puntina in diamante per dischi microsolco.

Tipo: stereo

Livello di uscita a 1 kHz: 15 mV a 10 cm/s

Risposta di frequenza: 20 ÷ 20.000 Hz

Cedevolezza:  $18 \times 10^{-6}$  cm/dyna

Impedenza di carico: 47 k $\Omega$

Raggio puntina: 17  $\mu$

Separazione canali: 22 dB a 1.000 Hz

Angolo d'incidenza: 15°

Pressione sul disco: 1,5 ÷ 3 g

**L. 27.500**

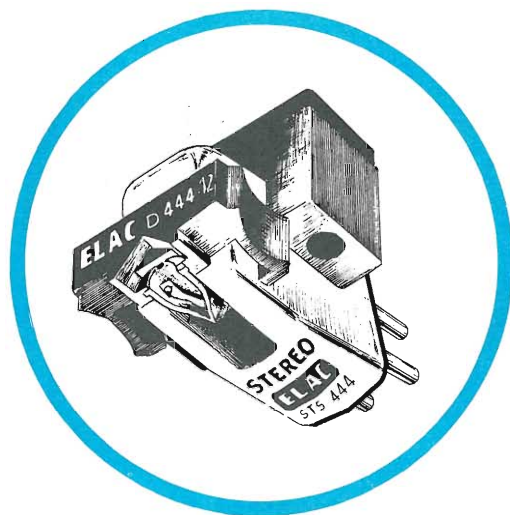

## rc/900 sts 344-e

### Cartuccia magnetica «Elac»

con puntina ellittica in diamante per dischi microsolco.

Tipo: stereo

Livello di uscita a 1 kHz: 10 mV a 10 cm/s

Risposta di frequenza: 20 ÷ 22.000 Hz

Cedevolezza:  $25 \times 10^{-6}$  cm/dyna

Impedenza di carico: 47 k $\Omega$

Raggio puntina: 6/20  $\mu$

Separazione canali: 24 dB a 1.000 Hz

Angolo d'incidenza: 15°

Pressione sul disco: 1 ÷ 2 g

**L. 48.000**

## rc/1000 v-15 type II

### Cartuccia magnetica Hi-Fi «Shure»

con puntina ellittica in diamante per dischi microsolco.

Tipo: stereo

Livello di uscita a 1 kHz: 3,5 mV per cm/s

Risposta di frequenza: 20 ÷ 25.000 Hz

Separazione canali: 25 dB

Raggio puntina: 18  $\mu$

Angolo d'incidenza: 15°

Impedenza di carico: 47 k  $\Omega$

Pressione sul disco: 0,75 ÷ 1,5 g

## rc/1010 m-55e

### Cartuccia magnetica «Shure»

con puntina ellittica in diamante per dischi microsolco.

Tipo: stereo

Livello di uscita a 1 kHz: 1,2 mV per cm/s

Separazione canali: 25 dB

Cedevolezza: 25 x 10<sup>-6</sup> cm/dyna

Raggio puntina: 0,9 mil = 22,5  $\mu$

0,2 mil = 5  $\mu$

Angolo d'incidenza: 15°

Impedenza di carico: 47 k  $\Omega$

Pressione sul disco: 0,75 ÷ 1,5 g

## rc/1020 m-44-5

### Cartuccia magnetica «Shure»

con puntina in diamante per dischi microsolco.

Tipo: stereo

Livello di uscita a 1 kHz: 1,2 mV per cm/s

Risposta di frequenza: 20 ÷ 20.000 Hz

Separazione canali: 25 dB

Cedevolezza: 25 x 10<sup>-6</sup> cm/dyna

Raggio puntina: 0,5 mil = 13  $\mu$

Angolo d'incidenza: 15°

Impedenza di carico: 47 k  $\Omega$

Pressione sul disco: 0,75 ÷ 1,5 g

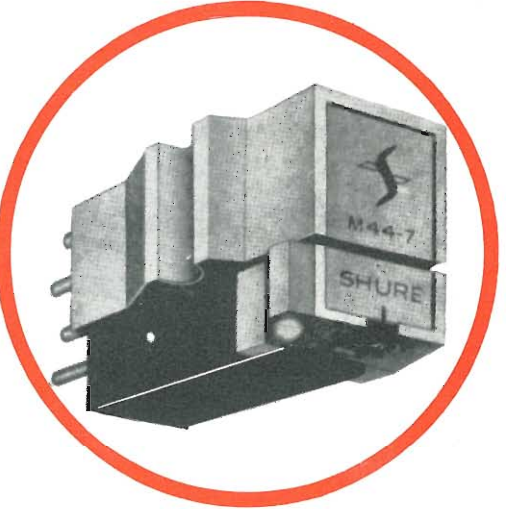
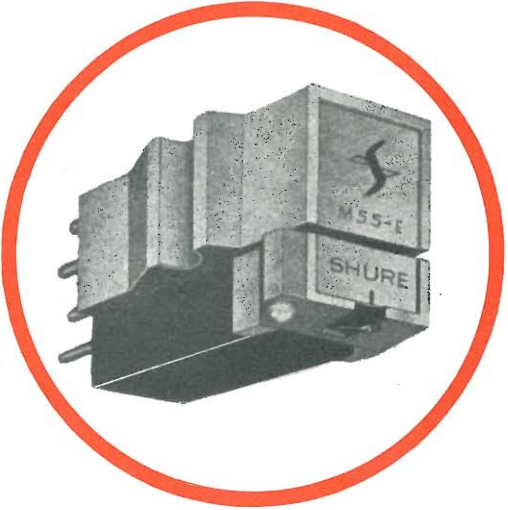
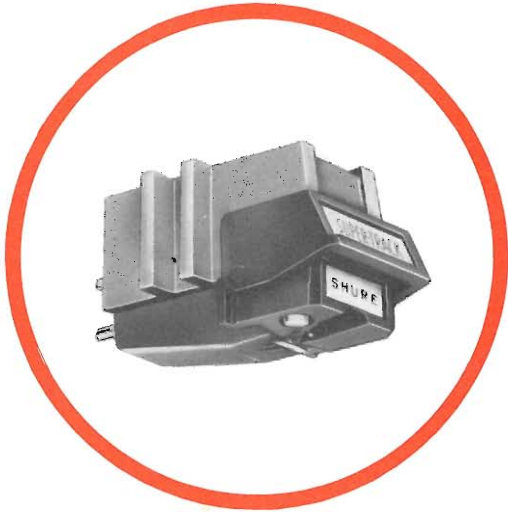

## rc/1030 m-44-7

### Cartuccia magnetica «Shure»

con puntina in diamante per dischi microsolco.

Tipo: stereo

Livello di uscita a 1 kHz: 1,6 mV per cm/s

Risposta di frequenza: 20 ÷ 20.000 Hz

Separazione canali: 25 dB

Cedevolezza:  $20 \times 10^{-6}$  cm/dyna

Raggio puntina: 0,7 mil = 18  $\mu$

Angolo d'incidenza: 15°

Impedenza di carico: 47 k $\Omega$

Pressione sul disco: 1,5 ÷ 3 g

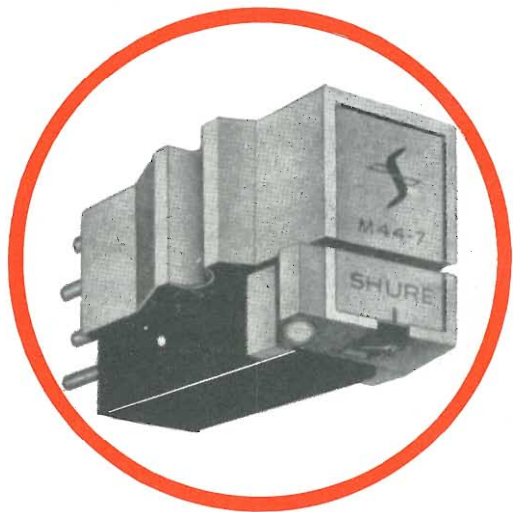

## rc/1040 m3d

### Cartuccia magnetica «Shure»

con puntina in diamante per dischi microsolco.

Tipo: stereo

Livello di uscita a 1 kHz: 1 mV per cm/s

Risposta di frequenza: 20 ÷ 15.000 Hz

Separazione canali: 20 dB

Cedevolezza:  $4 \times 10^{-6}$  cm/dyna

Raggio puntina: 0,7 mil = 18  $\mu$

Angolo d'incidenza: 15°

Impedenza di carico: 47 k $\Omega$

Pressione sul disco: 3 ÷ 6 g

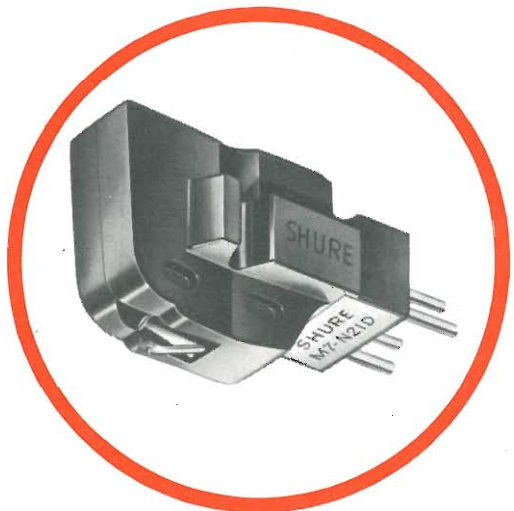

## rc/1050 m7/n21 d

### Cartuccia magnetica «Shure»

con puntina in diamante per dischi microsolco.

Tipo: stereo

Livello di uscita a 1 kHz: 0,8 mV per cm/s

Risposta di frequenza: 20 ÷ 20.000 Hz

Separazione canali: 20 dB

Cedevolezza:  $9 \times 10^{-6}$  cm/dyna

Raggio puntina: 0,7 mil = 18  $\mu$

Angolo d'incidenza: 15°

Impedenza di carico: 47 k $\Omega$

Pressione sul disco: 2,5 g

# BASI COPERCHI

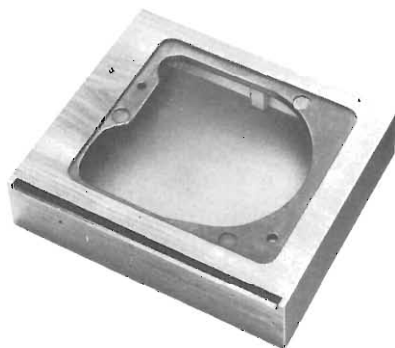

## ra/850

### Base in legno teak

per tutti i cambiadischi Garrard Autoslim.  
Dimensioni: 420 x 345 x 100

**L. 9.800**

---

## ra/860

### Base in legno teak

per cambiadischi Garrard LAB 80.  
Dimensioni: 420 x 345 x 100

**L. 9.800**

---

## ra/870

### Base in legno teak

per giradischi Thorens 124-12S-124/II-TP14.  
Dimensioni: 420 x 345 x 100

**L. 9.800**

---

## ra/880

### Base in legno teak

per complessi Dual 1009-1010-1011.  
Dimensioni: 420 x 345 x 100

**L. 9.800**

---

## ra/890

### Base in legno teak

non forata.  
Dimensioni: 420 x 345 x 100

**L. 9.800**

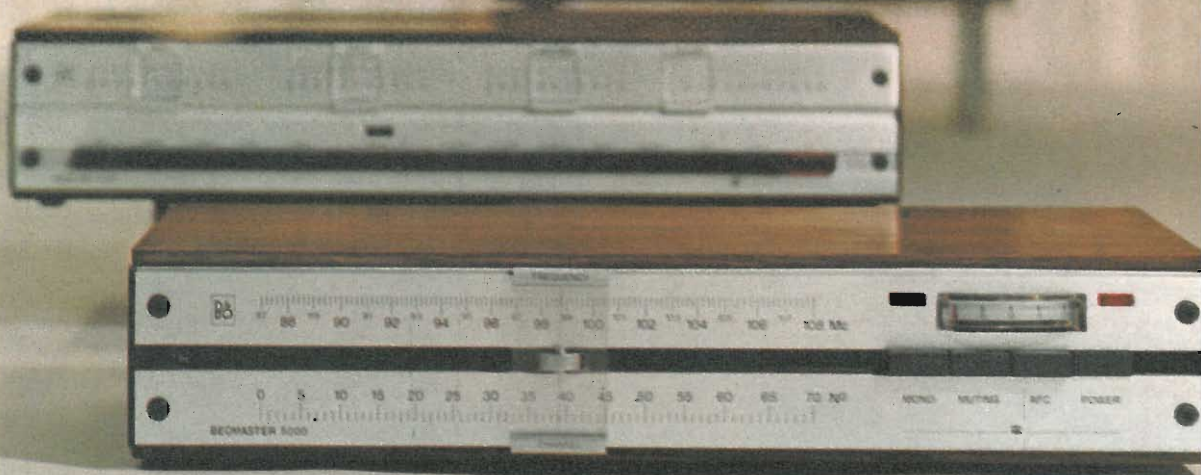

### BEOLAB 5000

Amplificatore stereo B & O interamente transistorizzato al silicio. Ingressi per registratore, pick-up magnetico e piezo, microfono sintonizzatore e ausiliario con regolazione di sensibilità. Comandi volume, bilanciamento toni alti e bassi a scala lineare. Controllo automatico contro i cortocircuiti. Mobile di linea ultramoderna in legno pregiato. Potenza d'uscita musicale per canale: 75 W; risposta di frequenza:  $20 \div 20.000$  Hz  $\pm 1,5$  dB; sensibilità pick-up magnetico: 4 mV; sensibilità altri ingressi: 250 mV; distorsione armonica: 0,2%; rapporto segnale/disturbo: 60 dB; controllo di tono:  $\pm 17$  dB a 50 Hz,  $\pm 14$  dB a 10 kHz; impedenza: 4  $\Omega$ ; alimentazione:  $110 \div 220$  V; dimensioni: 470 x 96 x 250.

### BEOMASTER 5000

Sintonizzatore FM stereo B & O interamente transistorizzato al silicio. Regolazione del livello di uscita. Comando per silenziamento (muting). Decoder stereo incorporato con funzionamento automatico. Mobile di linea ultramoderna in legno pregiato. Entrata d'antenna: 75 e 300  $\Omega$ ; gamma di sintonia:  $87 \div 108$  MHz; risposta di frequenza:  $20 \div 15.000$  Hz  $\pm 2$  dB; distorsione armonica: 0,4%; rapporto segnale/disturbo: 75 dB; sensibilità: 1,5  $\mu$ V; separazione decoder: 40 dB; livello d'uscita: 1 V; alimentazione:  $110 \div 240$  V - 50 Hz; dimensioni: 470 x 96 x 250.

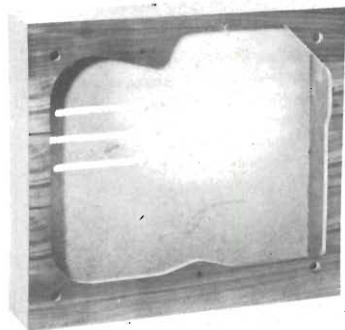

## ra/920

**Base in legno teak «Elac» originale**

per i giradischi Miraphon 20 e cambiadischi Miracord 40 e 10H.

Dimensioni: 420 x 345 x 100

**L. 16.600**

## ra/930

**Base in legno teak**

per i giradischi Miraphon 20 e cambiadischi Miracord 40 e 10H.

Dimensioni: 420 x 345 x 100

**L. 9.800**

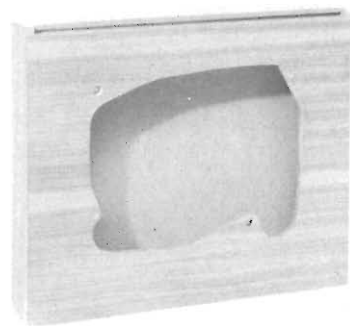

## ra/900

**Base in legno teak**

per giradischi Elac 160 e 161.

Dimensioni: 420 x 345 x 100

**L. 9.800**

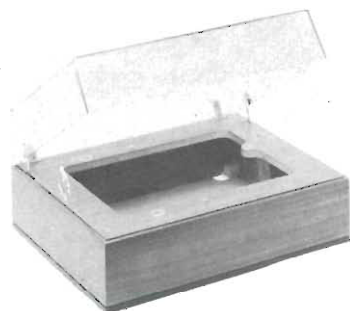

## ra/950 pe 33 t

**Base in legno di noce «Perpetuum»**

con coperchio trasparente - per giradischi PE 33 Studio.

Dimensioni: 442 x 342 x 181

**L. 31.000**

## ra/960

Base in legno di noce «Perpetuum»

con coperchio trasparente - per giradischi  
PE 34 Hi-Fi.

Dimensioni: 442 x 342 x 181

L. 31.000

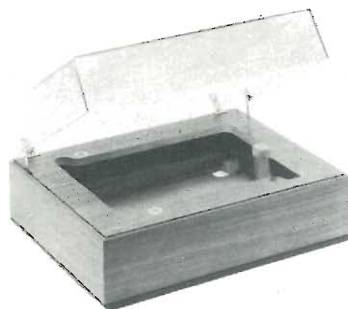

## ra/910

Base in legno teak

per giradischi Lenco L 70.

Dimensioni: 420 x 345 x 100

L. 9.800



## ra/940

Base in legno teak

per cambiadischi Philips AG 1025.

Dimensioni: 420 x 345 x 100

L. 9.800



## ra/970

Coperchio in plexiglass

con pareti in legno teak e superficie  
in plexiglass trasparente:  
serve per le basi RA/850 - RA/870 - RA/880 -  
RA/890.

Dimensioni: 450 x 375 x 110

L. 10.300

## ra/980

Coperchio in plexiglass «Elac»

per la base RA/920.  
Trasparente affumicato con i fianchi  
in legno di teak.

Dimensioni: 420 x 345 x 100

L. 18.500

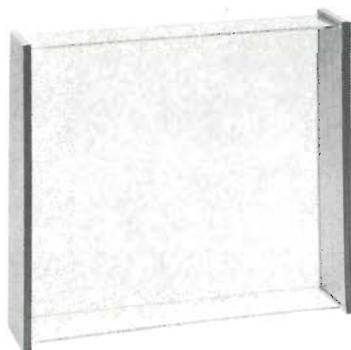

# REGISTRATORE MONOSTEREO



## s/195 ampex 863

### Registratore stereo «Ampex»

a transistor in elegante mobile in legno di noce. A due tracce. Controllo del livello di registrazione mediante amperometro su ciascun canale. Controllo volume, tono e bilanciamento. Ingressi per microfono e radio. Uscite per amplificatore ed altoparlanti esterni.

Elevata velocità di riavvolgimento. Bobina da 7"

Velocità: 4,75 - 9,5 - 19 cm/s

Potenza d'uscita: 6 + 6 W

Risposta di frequenza:

50 ÷ 7.500 Hz a 9,5 cm/s

50 ÷ 15.000 Hz a 19 cm/s

Wow e flutter: 0,15% a 19 cm/s

Rapporto segnale/disturbo: 46 dB

Sensibilità microfono: 1 mV

altri ingressi: 200 mV

Livello d'uscita: 1 V

Impedenza: 8 Ω

Alimentazione: 110 ÷ 220 V - 50 Hz

Dimensioni: 480 x 340 x 190

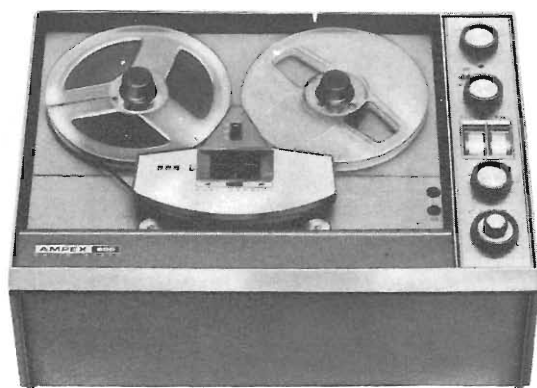



## s/152 beocord 1500 de luxe k



### Registratore stereo «B. & O.»

a due tracce in registrazione e a due o quattro tracce in riproduzione.

Apparecchio a transistor in elegante mobile in legno di teak o palissandro.

Controllo del livello di registrazione mediante amperometro su ciascun canale. Controllo di volume e tono. Dispositivi monitor e mixing.

Ingressi per microfono e radio. Uscite per cuffia e amplificatore. Preamplificatori di registrazione e riproduzione. Munito di tre testine. Elevata velocità di riavvolgimento.

Bobina da 7"

Velocità: 4,75 - 9,5 - 19 cm/s

Risposta di frequenza:

50 ÷ 6.000 Hz a 4,75 cm/s

40 ÷ 12.000 Hz a 9,5 cm/s

40 ÷ 16.000 Hz a 19 cm/s

Wow e flutter: 0,07% a 19 cm/s

Rapporto segnale/disturbo: 55 dB

Separazione tra i canali: 45 dB

Sensibilità microfono: 1 mV

radio: 50 mV

Livello d'uscita: 0,8 V

Alimentazione: 220 V - 50 Hz

Dimensioni: 450 x 335 x 220

**L. 410.000**

## s/150 beocord 1000

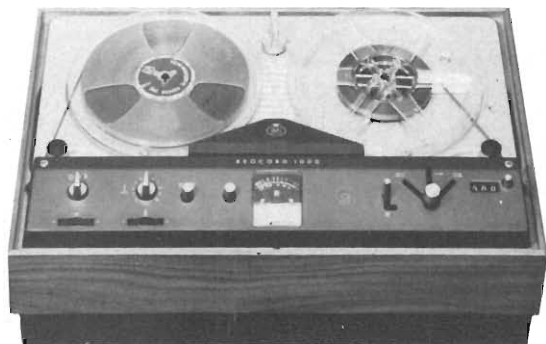

### Registratore «B. & O.»

a due tracce.

Apparecchio a transistor in elegante mobiletto portatile in legno di teak o palissandro con altoparlante incorporato. Controllo di livello di registrazione mediante microamperometro. Controlli di tono. Ingressi per microfono, giradischi, radio.

Elevata velocità di riavvolgimento.

Bobina da 7"

Velocità: 4,75 - 9,5 - 19 cm/s

Potenza d'uscita: 12 W

Risposta di frequenza:

50 ÷ 6.000 Hz a 4,75 cm/s

40 ÷ 12.000 Hz a 9,5 cm/s

40 ÷ 16.000 Hz a 19 cm/s

Wow e flutter: 0,2% a 19 cm/s

Rapporto segnale/disturbo: 55 dB

Sensibilità microfono: 2 mV

pick-up magnetico: 2 mV

pick-up piezo: 75 mV

radio: 1,6 mV

Impedenza: 3,2 Ω

Alimentazione: 220 V - 50 Hz

Dimensioni: 450 x 195 x 295

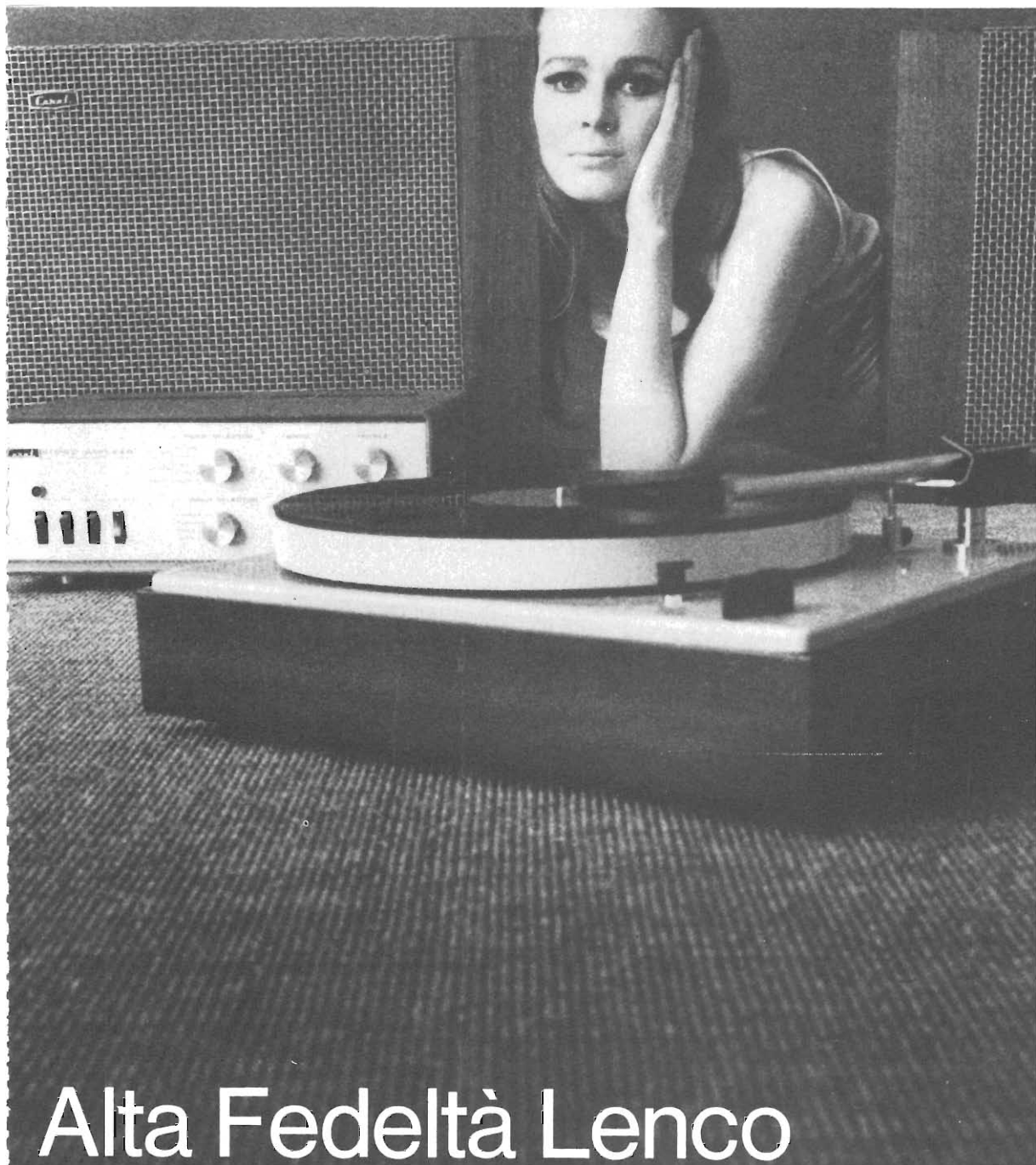

# Alta Fedeltà Lenco

## **B 52 semiprofessionale**

Giradischi a 4 velocità, con motore a 4 poli ad asse conico. Piatto in lamiera d'acciaio con un diametro di mm 300 e un peso di kg 1,400.  
Movimenti di lettura del braccio pick-up a bassissima inerzia grazie alla adozione di speciali cuscinetti.  
Pressione regolabile per mezzo di un contrappeso.  
Velocità di rotazione regolabile in continuità da 30 a 80 giri/min, con posizioni fisse a 16, 33, 45 e 78 giri.  
Portatestina intercambiabile adatto a qualsiasi tipo di testina.  
L'apparecchio può essere usato a 117 V, a 160 V e a 220 V /50 Hz.  
Dimensioni della piastra: mm 375 x 300.

## **A 7 Coral**

Amplificatore stereo, con preamplificatore incorporato, completamente transistorizzato.  
Consente la riproduzione diretta della testina del registratore.  
È dotato di filtri antirombolo e antifruscio e della correzione fisiologica del volume.  
Potenza musicale: 40 Watt (2 x 20 Watt).  
Risposta di frequenza: 20 ÷ 20.000 Hz ± 1 dB.

## **PX 30 Coral**

Cassa acustica a due vie Hi-Fi.  
È dotata di due woofer da cm 16 e due tweeter da cm 6 con filtro cross-over.  
Tutti gli altoparlanti sono perfettamente equilibrati per la migliore riproduzione stereo.  
Potenza: 12 Watt.  
Impedenza: 8 Ohm.  
Dimensioni: mm 450 x 600 x 110.

# Lenco

Lenco Italiana Spa  
Via del Guazzatore 225  
Osimo (Ancona)

## s/158 beocord 2000 de luxe t



### Registratore stereo «B. & O.»

a due tracce in registrazione e a due o quattro tracce in riproduzione.

Apparecchio a transistor con elegante mobile portatile.

Il coperchio è munito di due altoparlanti separati per la riproduzione stereo. Controllo del livello di registrazione mediante amperometro su ciascun canale. Controllo di volume e tono. Dispositivi monitor e mixing. Comandi a cursore lineare. Ingressi per microfono, radio e giradischi. Uscita per cuffia. Elevata velocità di riavvolgimento. Munito di quattro testine: una per registrazione, una per cancellazione e due per riproduzione.

Bobina da 7"

Velocità: 4,75 - 9,5 - 19 cm/s

Potenza d'uscita: 8 + 8 W

Risposta di frequenza:

50 ÷ 6.000 Hz a 4,75 cm/s

40 ÷ 12.000 Hz a 9,5 cm/s

40 ÷ 16.000 Hz a 19 cm/s

Wow e flutter: 0,2% a 19 cm/s

Rapporto segnale/disturbo: 55 dB

Separazione tra i canali: 45 dB

Sensibilità microfono: 50  $\mu$ V

pick-up magnetico: 2 mV

pick-up piezo: 40 mV

radio: 5 mV su 47 k $\Omega$

100 mV su 100 k $\Omega$

Livello d'uscita: 0,6 V

Impedenza d'uscita: 4  $\Omega$

Alimentazione: 220 V - 50 Hz

Dimensioni: 450 x 250 x 355

**L. 530.000**

## s/160 beocord 2000 de luxe k

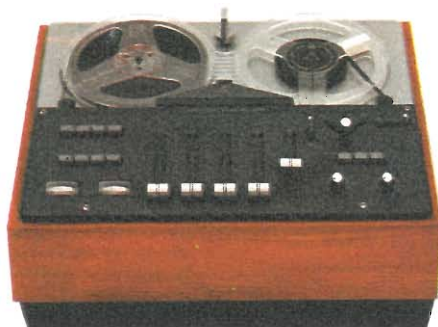

### Registratore stereo «B. & O.»

a due tracce in registrazione e a due o quattro tracce in riproduzione.

Apparecchio a transistor con elegante mobile in legno di teak o palissandro. Impiego con due altoparlanti esterni. Controllo del livello di registrazione mediante amperometro su ciascun canale. Controllo di volume e tono. Dispositivo monitor e mixing. Comandi a cursore lineare. Ingressi per microfono, radio e giradischi. Uscita per altoparlante e cuffia. Munito di quattro testine: una per registrazione, una per cancellazione e due per riproduzione. Elevata velocità di riavvolgimento.

Bobina da 7"

Velocità: 4,75 - 9,5 - 19 cm/s

Potenza d'uscita: 8 + 8 W

Risposta di frequenza:

50 ÷ 6.000 Hz a 4,75 cm/s

40 ÷ 12.000 Hz a 9,5 cm/s

40 ÷ 16.000 Hz a 19 cm/s

Wow e flutter: 0,2% a 19 cm/s

Rapporto segnale/disturbo: 55 dB

Separazione tra i canali: 45 dB

Sensibilità microfono: 50  $\mu$ V

pick-up magnetico: 2 mV

pick-up piezo: 40 mV

radio: 5 mV su 47 k $\Omega$

100 mV su 100 k $\Omega$

Livello d'uscita: 0,6 V

Impedenza d'uscita: 4  $\Omega$

Alimentazione: 220 V - 50 Hz

Dimensioni: 450 x 205 x 355

L. 510.000

## s/178 pd 102



### Registratore stereo «Truvox»

a due tracce.

Apparecchio a transistor in elegante mobile in noce.

Controllo del livello di registrazione mediante amperometro su ciascun canale. Dispositivi monitor e mixing.

Ingressi per microfono, radio e giradischi.

Uscita per amplificatore. Munito di tre testine.

Elevata velocità di riavvolgimento.

Bobina da 7"

Velocità: 4,75 - 9,5 - 19 cm/s

Risposta di frequenza:

60 ÷ 8.000 Hz a 4,75 cm/s

40 ÷ 10.000 Hz a 9,5 cm/s

30 ÷ 17.000 Hz a 19 cm/s

Wow e flutter: 0,1% a 19 cm/s

Rapporto segnale/disturbo: 50 dB

Separazione tra i canali: 45 dB

Sensibilità microfono: 1 mV

radio: 50 mV

Livello d'uscita: 1 V

Alimentazione: 220 V - 50 Hz

Dimensioni: 405 x 420 x 200

L. 390.000

## s/180 pd 104

### Registratore stereo «Truvox»

come pd/102 ma a quattro tracce.

L. 380.000

## s/185-s/186 d108-d106



d 108 L. 170.000

d 106 L. 175.000



### Registratore stereo «Revox»

a quattro tracce.

Apparecchio a valvole. Controllo del livello di registrazione mediante amperometro su ciascun canale. Controllo volume e tono. Cellula fotoelettrica per l'arresto del nastro. Ingressi per microfono, radio e giradischi. Uscite per amplificatori e altoparlante supplementare.

Munito di tre testine.

Elevata velocità di riavvolgimento.

Bobine da 10"

Velocità: 9,5 - 19 cm/s

Potenza d'uscita: 6 W

Risposta di frequenza:

50 ÷ 12.000 Hz a 9,5 cm/s

40 ÷ 18.000 Hz a 19 cm/s

Wow e flutter: 0,1% a 19 cm/s

Rapporto segnale/disturbo: 55 dB

Separazione tra i canali: 40 dB

Sensibilità microfono: 3 mV

altri ingressi: 50 mV

Alimentazione: 110 ÷ 220 V - 50 Hz

Dimensioni: 470 x 300 x 340

**L. 450.000**

### Piastre meccaniche «Truvox»

La piastra stereo Truvox D 108 ha tre testine e quattro tracce. La piastra stereo Truvox D 106 possiede invece tre testine e due tracce. Le caratteristiche sono ovviamente identiche a quelle delle unità complete PD 104 e PD 102. Se si vuole usare la piastra così com'è si può collegare direttamente l'uscita della testina di riproduzione all'ingresso di un amplificatore, che deve essere abbastanza sensibile per amplificare tale debole segnale. (1 ÷ 2 mV).

In tal caso però occorre un nastro pre-registrato e non si può procedere alla registrazione di nastro vergine.

Dimensioni: 405 x 325



## rg/27 derfons

### Registratore «G.B.C.»

a due tracce

Apparecchio a valvole. Mobile in legno ricoperto in tessuto plastificato bicolore. Indicatore ottico di livello. Controllo volume, tono. Ingressi per micro, radio fono. Uscita per altoparlante o cuffia a 4  $\Omega$

Bobina da 5"  
 Velocità: 9,5 cm/s  
 Potenza d'uscita: 2,5 W  
 Risposta di frequenza: 40  $\div$  12.000 Hz  
 Sensibilità micro radio: 1 mV  
                                   fono: 50 mV  
 Alimentazione: 110  $\div$  220 V - 50 Hz  
 Dimensioni: 325 x 280 x 170

**L. 52.500**



# dolly

## Registratore «Selonix»

a due tracce

Apparecchio a valvole.

Mobile in legno ricoperto in vinilpelle.

Altoparlante incorporato. Indicatore ottico

di livello. Controllo volume e tono.

Ingressi microfono radio o giradischi. Uscita

per altoparlante o amplificatore.

Bobina da 7"

Velocità: 4,75 - 9,5 - 19 cm/s

Potenza d'uscita: 3 W

Risposta di frequenza:

40 ÷ 8.000 Hz a 4,75 cm/s

40 ÷ 14.000 Hz a 9,5 cm/s

40 ÷ 18.000 Hz a 19 cm/s

Wow e flutter: 0,2% a 19 cm/s

Sensibilità microfono: 90 mV

radio: 300 mV

Impedenza d'uscita: 5 Ω

Alimentazione: 110 ÷ 220 V - 50 Hz

Dimensioni: 330 x 370 x 180

L. 67.000



# corder

## Registratore «Selonix»

a due tracce

Apparecchio a transistor portatile in elegante

mobile in materiale stampato antiurto.

Strumento indicatore di livello.

Controllo volume-tono. Ingressi per microfono

dinamico, piezoelettrico e radio. Uscita radio.

Bobina da 5"

Potenza: 1,4 W

Risposta di frequenza: 40 ÷ 8.000 Hz

Wow e flutter: 0,5%

Sensibilità microfono dinamico: 2 mV

microfono piezoelettrico: 60 mV

radio: 20 mV

Alimentazione: 12 Vcc mediante 8 pile torcia

da 1,5 V

Dimensioni: 275 x 244 x 83

L. 52.500

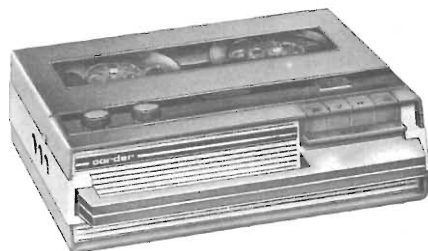

# seddy

## Registratore «Selonix»

a due tracce

Apparecchio a transistor portatile in elegante

mobile in materiale stampato antiurto.

Indicatore ottico di livello. Controllo volume

tono. Ingressi microfono dinamico,

piezoelettrico e radio. Uscita radio.

Bobina da 5"

Velocità: 9,5 cm/s

Potenza: 1,4 W

Risposta di frequenza: 40 ÷ 14.000 Hz

Wow e flutter: 0,4%

Sensibilità microfono dinamico: 2 mV

microfono piezoelettrico: 60 mV

radio: 20 mV

Alimentazione: 110 ÷ 220 V - 50 Hz

Dimensioni: 275 x 244 x 83

L. 44.000

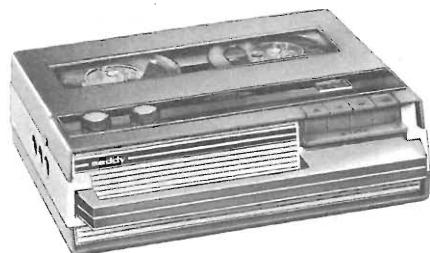

**ELAC****160**

# CAMBIADISCHI AUTOMATICO

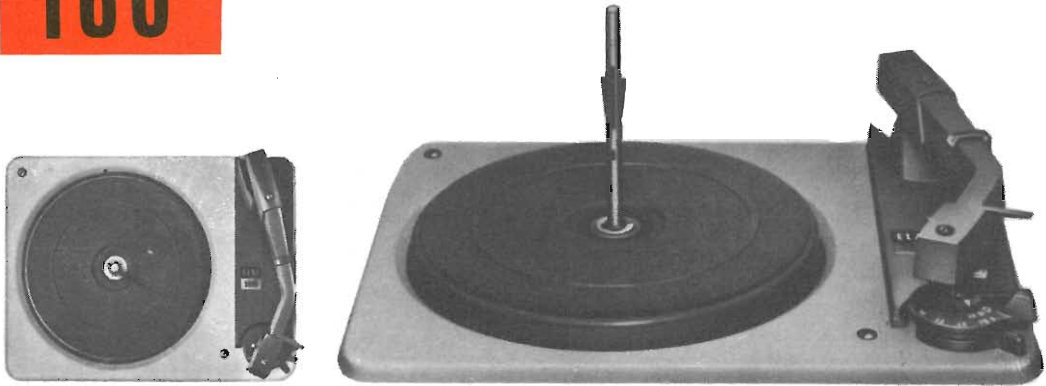

Complesso a 4 velocità con cartuccia stereo a cristallo ELAC KST 106. Offre una grande semplicità di manovra, un ingombro molto limitato (la piastra misura 308 x 236 mm) ed un insieme di prestazioni di classe ad un prezzo veramente eccezionale. Può funzionare da cambiadischi, giradischi automatico e ripetitore, tramite l'impiego del perno lungo e del perno corto, forniti in dotazione. Il motore di trascinamento è di tipo asincrono a due poli. Il rapporto segnale/rumore è superiore a 35 dB.

## ELAC KST 106 - CARTUCCIA STEREO

Viene fornita in dotazione al cambiadischi ELAC 160. Si tratta di una cartuccia piezoelettrica di eccezionali prestazioni che ha una risposta estremamente lineare.

Caratteristiche: Doppia puntina in zaffiro ribaltabile: raggio  $17 \mu$  per dischi microscolco e stereo; raggio  $65 \mu$  per dischi 78 giri - Uscita su carico di  $1 M\Omega$  e  $200 pF$ :  $150 mV$  per  $cm/s$ . - Differenza di sensibilità tra i due canali:  $< 2 dB$  - Cedevolezza:  $4 \times 10^{-6} cm/dyna$  - Separazione tra i canali:  $20 dB$  - Pressione di lavoro:  $5 \div 8 g$  - Gamma di frequenza:  $20 \div 18.000 Hz$ .

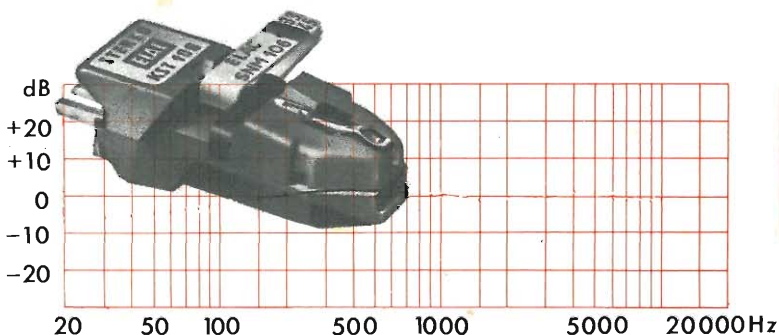

Curva di frequenza  
 $0 dB = 150 mV$  per  
 $cm/s$   
 Carico:  $1 M\Omega$   
 Capacità del cavo:  
 $200 pF$   
 Disco di prova:  
 Westrex stereo 1 A



## Dalla nuova fabbrica i Nastri Magnetici BASF in una nuova forma di presentazione e in un arricchito assortimento

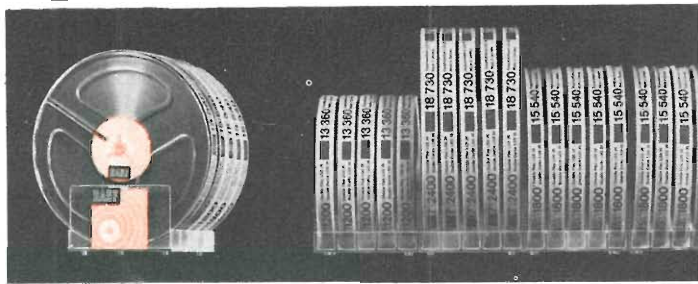

### Confezione in singola Custodia in plastica anti-urto:

- pratica ed elegante, mezzo ideale per una ordinata ed esteticamente pregevole archiviazione dei nastri
- a chiusura ermetica, tale da assicurare la assoluta preservazione dei nastri dalla polvere

### Confezione in Custodia in plastica trasparente:

- pratica
- economica
- polivalente, nel senso che può convenientemente essere utilizzata anche per "completare" le **Cassette-Archivio** a tre scomparti poste in vendita corredate di un solo nastro

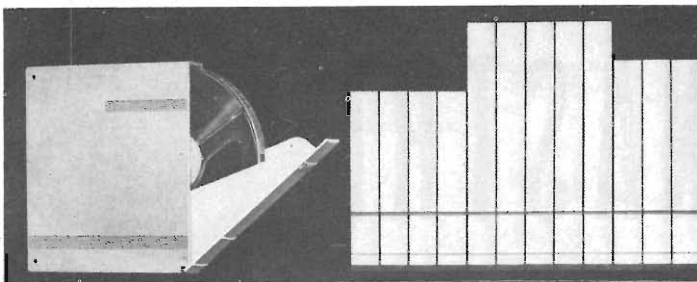

### il marchio che

- contraddistingue il **nastro magnetico di qualità**
- non fa sciupare tempo e denaro attraverso risultati scadenti, rotture od altri inconvenienti
- è **garanzia** di elevate prestazioni e di possibilità di impiego praticamente illimitate

## I NASTRI MAGNETICI «BASF»

rispondono ad ogni anche particolare esigenza e sono **adatti per tutti indistintamente** i tipi di Registratore

**Badische Anilin- & Soda-Fabrik AG - 6700 Ludwigshafen am Rhein**  
S.A.S.E.A. - Milano - Reparto nastri magnetici - Via M. Bandello 6 - Tel. 483.341/4

odel

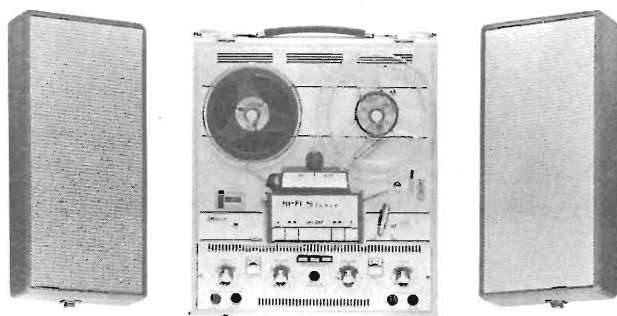

### Registratore stereo «Selonix»

a quattro tracce mono e due tracce stereo. Apparecchio a transistor in elegante mobile di linea moderna.

Controllo del livello di registrazione mediante amperometro su ciascun canale. Controllo volume e tono separati. Munito di due altoparlanti esterni. Ingressi per microfono, radio e fono. Uscite monitor. Bobina da 7"

Velocità: 4,75 - 9,5 - 19,5 cm/s

Potenza d'uscita: 3 + 3 W

Risposta di frequenza:

40 ÷ 8.000 Hz a 4,75 cm/s

40 ÷ 14.000 Hz a 9,5 cm/s

40 ÷ 18.000 Hz a 19 cm/s

Wow e flutter: 0,2% a 19 cm/s

Sensibilità microfono: 60 mV

radio e fono: 300 mV

Alimentazione: 110 ÷ 220 V - 50 Hz

Dimensioni: 510 x 430 x 200

**L. 166.000**

# NASTRI

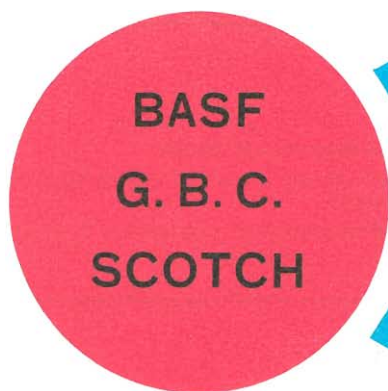

## NASTRI MAGNETICI « BASF »

### « BASF » LGS 52 Standard

Nastro indistruttibile adatto per impieghi con sollecitazione prolungata.

Spessore del nastro: 47 micron

Supporto: PVC

Carico di strappo ammissibile: 2,5 kg.

Lunghezza		Ø bobina		
m	feet	mm	pollici	
180	600	130	5	<b>S/670</b>
270	900	150	5¾	<b>S/670-1</b>
360	1200	180	7	<b>S/670-2</b>

### « BASF » LGS 35 lunga durata

Nastro « universale » robusto e flessibile; lunga durata di registrazione adatto anche per registrazioni su 4 piste.

Spessore del nastro: 35 micron

Supporto: PVC

Carico di strappo ammissibile: 1,7 kg.

Lunghezza		Ø bobina		
m	feet	mm	pollici	
65	210	80	3	<b>S/671</b>
135	450	100	4	<b>S/671-1</b>
270	900	130	5	<b>S/671-2</b>
360	1200	150	5¾	<b>S/671-3</b>
540	1800	180	7	<b>S/671-4</b>
730	2400	220	8½	<b>S/671-5</b>

### « BASF » LGS 26 lunghissima durata

Nastro straordinariamente flessibile, perciò particolarmente adatto per registrazione su 4 piste; lunghissima durata di registrazione.

Spessore del nastro: 26 micron

Supporto: PVC

Carico di strappo ammissibile: 1,2 kg.

Lunghezza		Ø bobina		
m	feet	mm	pollici	
90	300	80	3	<b>S/672</b>
120	400	80/F	3	<b>S/672-1</b>
180	600	100	4	<b>S/672-2</b>
270	900	110	4¼	<b>S/672-3</b>
360	1200	130	5	<b>S/672-4</b>
540	1800	150	5¾	<b>S/672-5</b>
730	2400	180	7	<b>S/672-6</b>



### « BASF » PES 26 lunghissima durata

Nastro per impieghi di particolare esigenza e per prolungate ininterrotte registrazioni; lunghissima durata; adatto anche per registrazioni su 4 piste.

Spessore del nastro: 26 micron

Supporto: Poliestere

Carico di strappo ammissibile: 2 kg.

	Lunghezza		Ø bobina	
	m	feet	mm	pollici
<b>S/673</b>	90	300	80	3
<b>S/673-1</b>	360	1200	130	5
<b>S/673-2</b>	540	1800	150	5¾
<b>S/673-3</b>	730	2400	180	7
<b>S/673-4</b>	1000	3280	220	8½



### « BASF » PES 18 Tripla durata

Nastro sottilissimo; particolarmente adatto per apparecchi « portatili » dotati di piccole bobine.

	Lunghezza		Ø bobina	
	m	feet	mm	pollici
<b>S/674</b>	135	450	80	3
<b>S/674-1</b>	270	900	100	4
<b>S/674-2</b>	360	1200	110	4¼
<b>S/674-3</b>	540	1800	130	5
<b>S/674-4</b>	730	2400	150	5¾
<b>S/674-5</b>	1080	3600	180	7

### « BASF » G. Standard

Nastro indistruttibile adatto per impieghi con forte sollecitazione. Particolarmente adatto per registratori Geloso e G.B.C.

	Lunghezza		Ø bobina	
	m	feet	mm	pollici
<b>S/675</b>	120	400	80	3
<b>S/675-1</b>	270	900	130	5

**NASTRI MAGNETICI « G.B.C. »  
« PYDURTROP »**

Lunghezza		Ø bobina	
m	feet	mm	pollici

**SERIE NORMALE**

85	280	78	3	S/625	L. 600
100	330	85	3½	S/625-1	L. 700
110	360	100	4	S/625-2	L. 950
180	590	127	5	S/628	L. 1.300
250	820	147	5¾	S/628-1	L. 1.750
360	1180	178	7	S/631	L. 2.400

**SERIE LONG PLAYING**

120	395	78	3	S/626	L. 790
150	495	85	3½	S/626-1	L. 950
180	590	100	4	S/626-2	L. 1.350
270	885	127	5	S/629	L. 1.650
360	1180	147	5¾	S/629-1	L. 2.300
540	1760	178	7	S/632	L. 3.100

**SERIE EXTRA PLAY - 100/100**

150	525	78	3	S/627	L. 1.250
180	590	85	3½	S/627-1	L. 1.450
230	755	100	4	S/627-2	L. 1.950
360	1180	127	5	S/630	L. 2.800
420	1380	147	5¾	S/630-1	L. 3.400
720	2360	178	7	S/633	L. 5.500

**MICRO TAPE**

Nastro magnetico ottenuto da uno strato sensibile ad alta densità e alta risonanza applicato ad un supporto di poliestere tensilizzato dello spessore di 0,25 millesimi di pollice pari a 6,3 micron.

Il risultato è un nastro ultrasottile di durata quadrupla di un nastro normale.

Spessore del nastro: 11,3 mm

Supporto poliestere tipo «T»

Lunghezza		Ø bobina			
m	feet	mm	pollici		
730	2400	127	5	S/636	L. 10.500
1460	4800	178	7	S/638	L. 21.000



## NASTRI MAGNETICI « SCOTCH »

« **Scotch** » **102 Standard** - scatola nera.  
Nastro per registrazioni di classe professionale. La particolare robustezza assicura assoluta indeformabilità e perfetta riproduzione. Le caratteristiche magnetiche sono particolarmente curate per sommare fedeltà di risposta a massima sensibilità nell'intera gamma di frequenze acustiche.

Spessore del nastro: 50 micron

Supporto: poliestere



	Lunghezza		Ø bobina	
	m	feet	mm	pollici
<b>S/640</b>	60	200	76	3
<b>S/640-1</b>	90	300	100	4
<b>S/640-2</b>	180	600	127	5
<b>S/640-3</b>	270	900	147	5¾
<b>S/640-4</b>	360	1200	178	7



« **Scotch** » **150 lunga durata** - scatola verde.  
Nastro di impiego universale per amatori evoluti. Adatto in particolare per registrazioni monoaurali e stereofoniche a quattro piste. A parità di diametro di bobina dura il 50% più dello « Scotch » 102 Standard.

Spessore del nastro: 35 micron

Supporto: poliestere

	Lunghezza		Ø bobina	
	m	feet	mm	pollici
<b>S/641</b>	120	400	83	3¼
<b>S/641-1</b>	135	450	100	4
<b>S/641-2</b>	270	900	127	5
<b>S/641-3</b>	360	1200	147	5¾
<b>S/641-4</b>	540	1800	178	7



« **Scotch** » **200 doppia durata** - scatola azzurra.  
 Nastro per registrazioni d'alta qualità e lunghissima durata ininterrotta. Lo strato magnetico ad elevata permeabilità presenta una banda dinamica di ampiezza tale da garantire in ogni caso riproduzioni ad alta fedeltà.  
 Spessore del nastro: 22 micron  
 Supporto: poliestere tensilizzato

Lunghezza		Ø bobina		
m	feet	mm	pollici	
120	400	76	3	<b>S/642</b>
180	600	100	4	<b>S/642-1</b>
360	1200	127	5	<b>S/642-2</b>
540	1800	147	5¾	<b>S/642-3</b>
720	2400	178	7	<b>S/642-4</b>



« **Scotch** » **290 tripla durata** - scatola gialla  
 millecento metri in sette pollici (cm 17,5) uguale a 24 ore di registrazione continua (a 4,75 cm/s e su quattro piste). Nastro di alte prestazioni anche per registrazioni a velocità ridotte.

Spessore del nastro: 17 micron  
 Supporto: poliestere tensilizzato

Lunghezza		Ø bobina		
m	feet	mm	pollici	
180	600	76	3	<b>S/643</b>
270	900	100	4	<b>S/643-1</b>
540	1800	127	5	<b>S/643-2</b>
720	2400	147	5¾	<b>S/643-3</b>
1080	3600	178	7	<b>S/643-4</b>



# Caricatori



## s/700-12 c 60

Caricatore con nastro magnetico «Aiwa»  
Durata: 60'  
L. 1.900

## s/701-10 c 90

Caricatore con nastro magnetico «Aiwa»  
Durata: 90'  
L. 2.900

---

## s/700-6 c 60

Caricatore con nastro magnetico «BASF»  
Durata: 60'  
L. 2.600

## s/701-6 c 90

Caricatore con nastro magnetico «BASF»  
Durata: 90'  
L. 3.900

---

## s/700-10 c 60

Caricatore con nastro magnetico «G.B.C.»  
Durata: 60'  
L. 2.600

## s/701-8 c 90

Caricatore con nastro magnetico «G.B.C.»  
Durata: 90'  
L. 3.900

## s/702 c 120

Caricatore con nastro magnetico «G.B.C.»  
Durata: 120'

L. 6.600

---

## s/700-14 c 60

Caricatore con nastro magnetico standard  
Durata: 60'

L. 2.400

## s/701-12 c 90

Caricatore con nastro magnetico standard  
Durata: 90'

L. 3.500

---

## s/700-4 c 60

Caricatore con nastro magnetico «Philips»  
Durata: 60'

L. 2.600

## s/701-4 c 90

Caricatore con nastro magnetico «Philips»  
Durata: 90'

L. 3.900

---

## s/700-8 c 60

Caricatore con nastro magnetico «Scotch»  
Durata: 60'

L. 2.600





## AR/10 t KENT

RADIORICEVITORE portatile a transistor per OM. 6 transistor + 2 diodi. Telaio a circuito stampato. Altoparlante con magnete rinforzato ad alto rendimento acustico. Antenna in ferroxcube incorporata. Scala di sintonia demoltiplicata. Mobile custodia in pelle con frontale in plastica. Alimentazione con 6 pile a torcia da 1,5 V (1/726). Peso 700 grammi. Dimensioni 178 x 110 x 50.

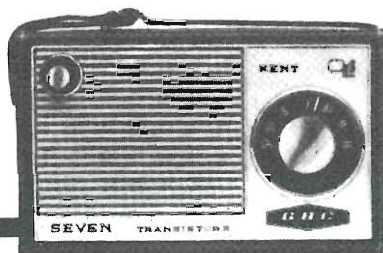

# ALTOPARLANTI

## a/234 g 12 m

### Altoparlante «Celestion»

Potenza nominale: 20 W  
Campo di frequenza: 40 ÷ 8.000 Hz  
Flusso magnetico: 145.000 Maxwells  
Frequenza di risonanza: 75 Hz  
Impedenza: 15-16 Ω  
Dimensioni: Ø 310 x 130

L. 42.000

## a/235 g 12 h

### Altoparlante «Celestion»

Potenza nominale: 25 W  
Campo di frequenza: 40 ÷ 8.000 Hz  
Flusso magnetico: 180.000 Maxwells  
Frequenza di risonanza: 75 Hz  
Impedenza: 15-16 Ω  
Dimensioni: Ø 310 x 130

L. 61.500

## a/236 g 15 c

### Altoparlante «Celestion»

Potenza nominale: 35 W  
Campo di frequenza: 35 ÷ 10.000 Hz  
Flusso magnetico: 180.000 Maxwells  
Frequenza di risonanza: 56 Hz  
Impedenza: 15-16 Ω  
Dimensioni: Ø 387 x 159

L. 98.000

## a/237 g 18 c

### Altoparlante «Celestion»

Potenza nominale: 60 W  
Campo di frequenza: 20 ÷ 10.000 Hz  
Flusso magnetico: 285.000 Maxwells  
Frequenza di risonanza: 35 Hz  
Impedenza: 15-16 Ω  
Dimensioni: Ø 457 x 200

L. 150.000



## a/449 mw 25-191

### Altoparlante «Irel»

Potenza nominale: 6 W  
Campo di frequenza: 50 ÷ 6.000 Hz  
Flusso magnetico: 9.100 Gauss  
Frequenza di risonanza: 70 Hz  
Impedenza: 8 Ω  
Dimensioni: Ø 261 x 126  
**L. 6.200**

## a/449-1 me 30-110

### Altoparlante «Irel»

Potenza nominale: 7 W  
Campo di frequenza: 70 ÷ 9.000 Hz  
Flusso magnetico: 8.600 Gauss  
Frequenza di risonanza: 85 Hz  
Impedenza: 8 Ω  
Dimensioni: Ø 310 x 137  
**L. 11.900**

## a/449-2 mw 20-215 x

### Altoparlante woofer «Irel»

Potenza nominale: 8 W  
Campo di frequenza: 30 ÷ 7.000 Hz  
Flusso magnetico: 10.500 Gauss  
Frequenza di risonanza: 30 Hz  
Impedenza: 5,6 Ω  
Dimensioni: Ø 212 x 95  
**L. 6.500**

## a/449-3 me 25-381

### Altoparlante «Irel»

Potenza nominale: 8 W  
Campo di frequenza: 60 ÷ 10.000 Hz  
Flusso magnetico: 12.800 Gauss  
Frequenza di risonanza: 80 Hz  
Impedenza: 8 Ω  
Dimensioni: Ø 263 x 150  
**L. 24.000**

## a/449-4 me 30-191

### Altoparlante «Irel»

Potenza nominale: 8 W  
Campo di frequenza: 70 ÷ 9.000 Hz  
Flusso magnetico: 9.100 Gauss  
Frequenza di risonanza: 85 Hz  
Impedenza: 8 Ω  
Dimensioni: Ø 308 x 154

L. 17.500



## a/449-7 sergent

### Altoparlante «Irel»

Potenza nominale: 15 W  
Campo di frequenza: 60 ÷ 7.500 Hz  
Flusso magnetico: 9.500 Gauss  
Frequenza di risonanza: 65 Hz  
Impedenza: 8 Ω  
Dimensioni: Ø 262 x 130

L. 17.500



## a/449-8 capitan

### Altoparlante «Irel»

Potenza nominale: 20 W  
Campo di frequenza: 50 ÷ 7.000 Hz  
Flusso magnetico: 9.500 Gauss  
Frequenza di risonanza: 65 Hz  
Impedenza: 16 Ω  
Dimensioni: Ø 308 x 166

L. 39.000



## a/449-9 mayor

### Altoparlante woofer «Irel»

Potenza nominale: 25 W  
Campo di frequenza: 45 ÷ 4.000 Hz  
Flusso magnetico: 8.700 Gauss  
Frequenza di risonanza: 55 Hz  
Impedenza: 16 Ω  
Dimensioni: Ø 376 x 190

L. 47.000





## a/457 p 21 a

### Altoparlante «Isophon»

Potenza nominale: 6 W  
Campo di frequenza: 50 ÷ 10.000 Hz  
Flusso magnetico: 9.000 Gauss  
Frequenza di risonanza: 70 Hz  
Impedenza: 4 Ω  
Dimensioni: Ø 210 x 110  
**L. 6.500**



## a/458 p 25 a

### Altoparlante «Isophon»

Potenza nominale: 8 W  
Campo di frequenza: 45 ÷ 10.000 Hz  
Flusso magnetico: 9.000 Gauss  
Frequenza di risonanza: 60 Hz  
Impedenza: 4 Ω  
Dimensioni: Ø 245 x 125  
**L. 6.850**



## a/465 p 30/37 a

### Altoparlante woofer «Isophon»

Potenza nominale: 12,5 W  
Campo di frequenza: 30 ÷ 8.000 Hz  
Flusso magnetico: 10.000 Gauss  
Frequenza di risonanza: 45 Hz  
Impedenza: 4 Ω  
Dimensioni: Ø 340 x 170  
**L. 27.500**



## a/465-2 orchester

### Altoparlante bicono «Isophon»

Potenza nominale: 12,5 W  
Campo di frequenza: 25 ÷ 20.000 Hz  
Flusso magnetico  
unità toni bassi: 10.500 Gauss  
unità toni alti: 10.000 Gauss  
Frequenza di risonanza: 35 Hz  
Impedenza: 4-16 Ω  
Dimensioni: Ø 300 x 190  
**L. 65.000**



## a/465-4 p 46 a

### Altoparlante «Isophon»

Potenza nominale: 75 W  
Campo di frequenza: 40 ÷ 7.000 Hz  
Flusso magnetico: 12.000 Gauss  
Frequenza di risonanza: 45 Hz  
Impedenza: 16 Ω  
Dimensioni: Ø 460 x 225

L. 135.000

## a/466 psl 100

### Altoparlante «Isophon»

#### a sospensione pneumatica

Potenza nominale: 5 W  
Campo di frequenza: 60 ÷ 20.000 Hz  
Flusso magnetico: 12.000 Gauss  
Frequenza di risonanza: 85 Hz  
Impedenza: 8 Ω  
Dimensioni: 100 x 100 x 75,5

L. 7.600

## a/466-1 psl 130

### Altoparlante «Isophon»

#### a sospensione pneumatica

Potenza nominale 12 W  
Campo di frequenza: 50 ÷ 8.000 Hz  
Flusso magnetico: 10.500 Gauss  
Frequenza di risonanza: 40 Hz  
Impedenza: 4 Ω  
Dimensioni: 130 x 130 x 78

L. 10.700

## a/466-3 psl 170

### Altoparlante «Isophon»

#### a sospensione pneumatica

Potenza nominale: 15 W  
Campo di frequenza: 45 ÷ 7.000 Hz  
Flusso magnetico: 10.500 Gauss  
Frequenza di risonanza: 40 Hz  
Impedenza: 4 Ω  
Dimensioni: 170 x 180 x 113

L. 12.000

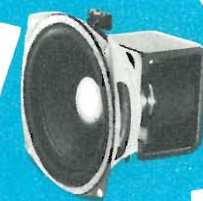

## a/466-5 psl 203

Altoparlante «Isophon»  
a sospensione pneumatica

Potenza nominale: 20 W  
Campo di frequenza: 35 ÷ 5.800 Hz  
Flusso magnetico: 10.500 Gauss  
Frequenza di risonanza: 30 Hz  
Impedenza: 4 Ω  
Dimensioni: Ø 203 x 83  
L. 13.300

## a/466-7 psl 245

Altoparlante «Isophon»  
a sospensione pneumatica

Potenza nominale: 6 W  
Campo di frequenza: 20 ÷ 7.000 Hz  
Flusso magnetico: 10.500 Gauss  
Frequenza di risonanza: 28 Hz  
Impedenza: 4 Ω  
Dimensioni: Ø 245 x 136  
L. 16.000

## a/467 hms 8

Altoparlante «Isophon»

Potenza nominale: 3 W  
Campo di frequenza: 700 ÷ 20.000 Hz  
Flusso magnetico: 9.500 Gauss  
Impedenza: 4 Ω  
Dimensioni: 80 x 80 x 50  
L. 4.500

## a/467-1 hms 1318

Altoparlante «Isophon»

Potenza nominale: 4 W  
Campo di frequenza: 600 ÷ 16.000 Hz  
Flusso magnetico: 9.500 Gauss  
Impedenza: 6 Ω  
Dimensioni: 126 x 175 x 79  
L. 5.500

## a/468 p 38 a

### Altoparlante woofer «Isophon»

Potenza nominale: 25 W  
Campo di frequenza: 35 ÷ 6.000 Hz  
Flusso magnetico: 10.000 Gauss  
Frequenza di risonanza: 45 Hz  
Impedenza: 4 Ω  
Dimensioni: Ø 385 x 227

L. 53.000

## a/468-2 p 385-100

### Altoparlante woofer «Isophon»

Potenza nominale: 40 W  
Campo di frequenza: 55 ÷ 5.500 Hz  
Flusso magnetico: 16.000 Gauss  
Frequenza di risonanza: 55 Hz  
Impedenza: 8 Ω  
Dimensioni: Ø 385 x 180

L. 110.000

## a/469 p 1726 k

### Altoparlante ellittico «Isophon»

Potenza nominale: 5 W  
Campo di frequenza: 50 ÷ 14.000 Hz  
Flusso magnetico: 9.000 Gauss  
Frequenza di risonanza: 80 Hz  
Impedenza: 4 Ω  
Dimensioni: 170 x 255 x 96

L. 5.200

## a/474 p 30/31 a

### Altoparlante woofer «Isophon»

Potenza nominale: 10 W  
Campo di frequenza: 40 ÷ 8.000 Hz  
Flusso magnetico: 10.000 Gauss  
Frequenza di risonanza: 55 Hz  
Impedenza: 4 Ω  
Dimensioni: Ø 300 x 130

L. 14.500





## a/254 cm 120 w

### Altoparlante woofer «Peerless»

Potenza nominale: 12 W  
Campo di frequenza: 25 ÷ 4.000 Hz  
Flusso magnetico: 11.200 Gauss  
Frequenza di risonanza: 35 Hz  
Impedenza: 8 Ω  
Dimensioni: Ø 305 x 134

L. 13.300



## a/256 p 825 w

### Altoparlante woofer «Peerless»

Potenza nominale: 12 W  
Campo di frequenza: 35 ÷ 4.000 Hz  
Flusso magnetico: 11.200 Gauss  
Frequenza di risonanza: 45 Hz  
Impedenza: 8 Ω  
Dimensioni: Ø 209 x 116

L. 11.400



## a/258 gt 50 mrc

### Altoparlante mid-range «Peerless»

Può essere accoppiato ad altoparlanti che lavorano fino a 15 W di potenza.  
Potenza nominale: 3 W  
Campo di frequenza: 800 ÷ 7.000 Hz  
Flusso magnetico: 10.700 Gauss  
Frequenza di risonanza: 700 Hz  
Impedenza: 8 Ω  
Dimensioni: Ø 127 x 61

L. 3.900



## a/260 g 50 mrc

### Altoparlante mid-range «Peerless»

Può essere accoppiato ad altoparlanti che lavorano fino a 25 W di potenza.  
Potenza nominale: 5 W  
Campo di frequenza: 750 ÷ 6.000 Hz  
Flusso magnetico: 12.000 Gauss  
Frequenza di risonanza: 650 Hz  
Impedenza: 8 Ω  
Dimensioni: Ø 126 x 74

L. 6.200

## a/262 mt 20 hfc

### Altoparlante tweeter «Peerless»

Può essere accoppiato ad altoparlanti che lavorano fino a 25 W di potenza.  
Campo di frequenza: 3.000 ÷ 18.000 Hz  
Flusso magnetico: 10.600 Gauss  
Frequenza di risonanza: 1.600 Hz  
Impedenza: 8 Ω  
Dimensioni: 51 x 51 x 33

L. 2.850

## a/264 network 3-25

### Crossover «Peerless»

Filtro di crossover per sistemi di riproduzione a 3 vie racchiuso in custodia di metallo speciale.  
Potenza nominale: 25 W  
Frequenza di taglio: 750 Hz e 4.000 Hz  
Impedenza: 8 Ω  
Dimensioni: Ø 131 x 63

L. 8.500

## a/266 network 3-15

### Crossover «Peerless»

Filtro di crossover per sistemi di riproduzione a 3 vie.  
Potenza nominale: 15 W  
Frequenza di taglio: 750 Hz e 4.000 Hz  
Impedenza: 8 Ω

L. 2.300

## a/278 308

### Altoparlante a 3 vie «University»

Potenza nominale: 17,5 W  
Campo di frequenza: 30 ÷ 17.000 Hz  
Frequenza di crossover: 1.000-5.000 Hz  
Impedenza: 8-16 Ω  
Dimensioni: 212 x 212 x 153

L. 90.000

## a/280 315 c

### Altoparlante a 3 vie «University»

Potenza nominale: 25 W  
Campo di frequenza: 25 ÷ 20.000 Hz  
Frequenza di crossover: 1.000-2.500 Hz  
Impedenza: 8-16 Ω  
Dimensioni: Ø 393 x 300

L. 290.000

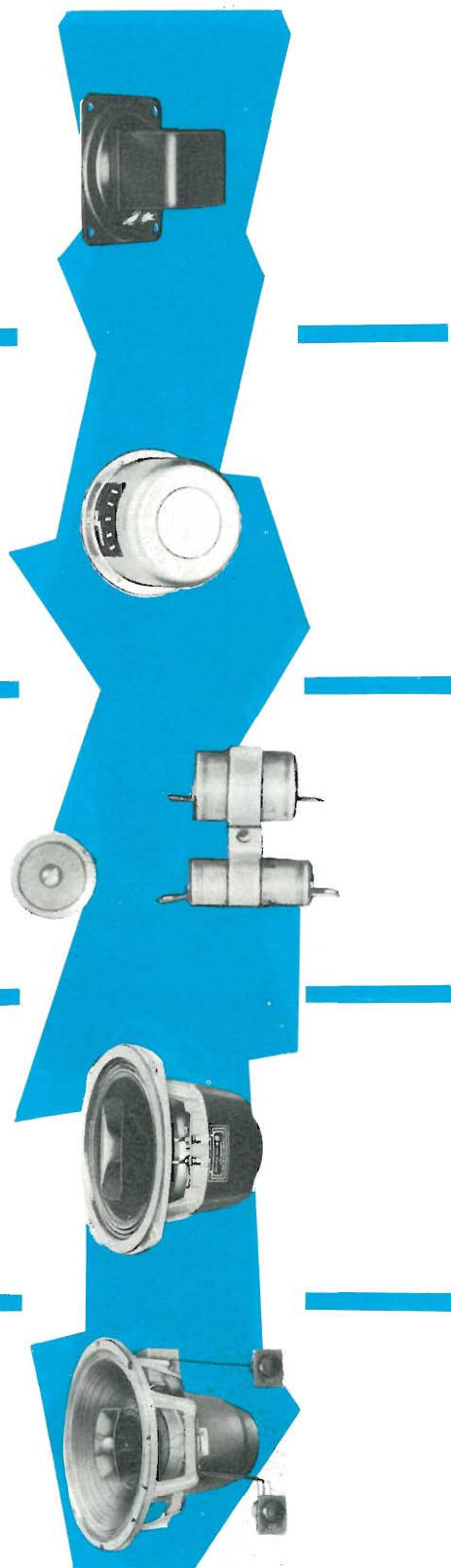

## a/282 c-8 m

### Altoparlante mid-range «University»

Può essere accoppiato ad altoparlanti che lavorano fino a 50 W di potenza.

Campo di frequenza: 500 ÷ 5.000 Hz

Impedenza: 8 Ω

Dimensioni: Ø 208 x 100

L. 31.500

## a/284 c-8 hc

### Altoparlante woofer «University»

Potenza nominale: 15 W

Campo di frequenza: 20 ÷ 3.000 Hz

Impedenza: 8 Ω

Dimensioni: 212 x 212 x 111

L. 74.500

## a/286 c-12 hc

### Altoparlante woofer «University»

Potenza nominale: 25 W

Campo di frequenza: 20 ÷ 3.000 Hz

Impedenza: 4-8 Ω e 10-12 Ω

Dimensioni: 308 x 308 x 170

L. 93.500

## a/288 c-15 hc

### Altoparlante woofer «University»

Potenza nominale: 30 W

Campo di frequenza: 18 ÷ 800 Hz

Impedenza: 4-8 Ω e 10-12 Ω

Dimensioni: Ø 392 x 207

L. 158.000

## a/290 c-12 sw

### Altoparlante woofer «University»

Potenza nominale: 15 W

Campo di frequenza: 30 ÷ 6.000 Hz

Impedenza: 8-16 Ω

Dimensioni: 308 x 308 x 170

L. 76.000

# 9710 M ALTOPARLANTE PHILIPS



PER  
RIPRODUZIONI  
AD  
ALTA FEDELTA'

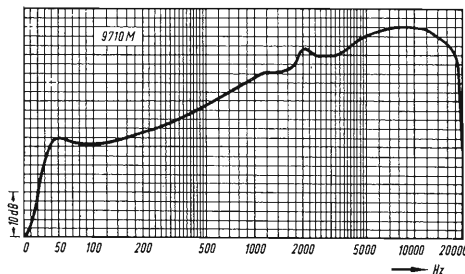

Potenza massima: 10 W  
 Impedenza della bobina mobile:  
 7  $\Omega$  (9710M); 800  $\Omega$  (9710AM)  
 Diametro del cono: 195 mm  
 Frequenza di risonanza: 50 Hz  
 Frequenza massima riprodotta: 20.000 Hz  
 Induzione magnetica nel traferro:  
 8.000 gauss  
 Flusso magnetico complessivo:  
 98.000 maxwell

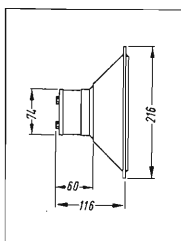

L'altoparlante 9710M è destinato ad essere impiegato in apparecchiature di alta fedeltà. Il suo potente magnete in lega di Ticonal assicura un'elevata sensibilità entro la banda di frequenze da 50 a 20.000 Hz. La sua potenza sonora può essere sfruttata interamente: grazie, infatti alla particolare realizzazione del traferro, la bobina mobile non viene a trovarsi fuori del campo magnetico neppure durante i picchi di massima potenza. Il valore dell'impedenza della bobina mobile si mantiene costante per tutta la banda riprodotta.

La favorevole curva di risposta e le eccellenti prestazioni di questo altoparlante ne fanno un elemento insostituibile in tutte le apparecchiature di alta fedeltà.

# PHILIPS

Philips S.p.A.  
 Reparto Elettronica - Milano  
 P.zza IV Novembre 3

# Barran's

COSTRUITO SU LICENZA GARRANZ

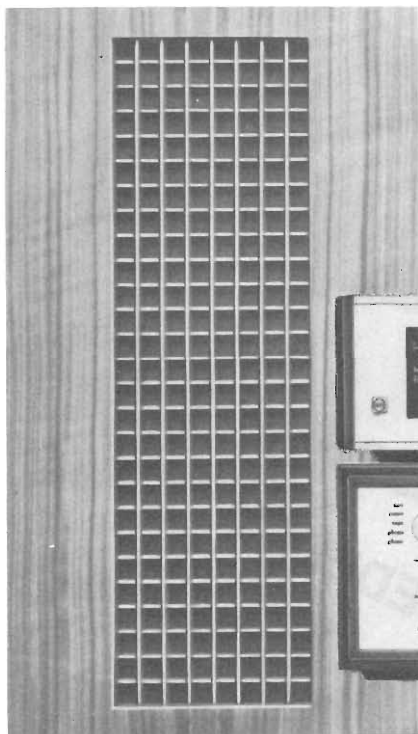

# HI-FI

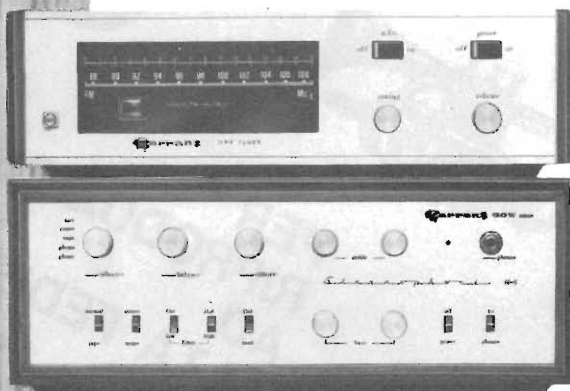

**Amplificatore stereo 50 W mod. G/PA50** - Potenza musicale per canale: 25 W - Distorsione: 0,2%  
Risposta di frequenza: 10 ÷ 60.000 Hz - Impedenza: 4-8-16Ω - Dimensioni: 385x150x280 - **Z/670**

**Amplificatore di potenza stereo mod. G/AP140** - Potenza music. per canale: 50 W - Distorsione: 0,1%  
Risposta di frequenza: 5 ÷ 100.000 Hz - Impedenza: 4-8-16Ω - Dimensioni: 400x185x260 - **Z/672**

**Preamplificatore stereo mod. G/P140** - Controlli: alti, bassi antirombo, antifruscio, fisiologico  
Ingressi: microfono, testina magnetica di registrazione, sintonizzatore, registratore  
Rapporto segnale/disturbo: 80 dB - Dimensioni: 410x150x210 - **Z/674**

**Sintonizzatore FM stereo mod. G/S1** - Impedenza d'antenna: 300Ω - Distorsione: 0,2%  
Risposta di frequenza: 30 ÷ 20.000 Hz - Dimensioni: 377x110x230 - **Z/676**

**Diffusore acustico a tre vie mod. G/SMB 15** - Potenza: 15 W - Impedenza: 8Ω  
Risposta di frequenza: 35 ÷ 15.000 Hz - Dimensioni: 380x660x270 - **A/868**

**Diffusore acustico a due vie mod. G/SMB 20** - Potenza: 20 W - Impedenza: 16Ω  
Risposta di frequenza: 30 ÷ 25.000 Hz - Dimensioni: 760x800x370 - **A/868-2**

**Diffusore acustico a tre vie mod. G/SMB 30** - Potenza 30 W - Impedenza: 8Ω  
Risposta di frequenza: 25 ÷ 25.000 Hz - Dimensioni: 760x800x440 - **A/868-4**



# diffusori

## a/870-2 303a

### Diffusore «A.D.C.»

Mobile in legno di noce di tipo completamente chiuso.

Potenza nominale: 30 W

Campo di frequenza: 35 ÷ 20.000 Hz

Altoparlanti impiegati:

1 woofer

1 tweeter

Impedenza: 8 Ω

Dimensioni: 607 x 330 x 298

L. 160.000



---

## a/870-4 404

### Diffusore «A.D.C.»

Mobile in legno di noce di tipo completamente chiuso.

Potenza nominale: 25 W

Campo di frequenza: 45 ÷ 20.000 Hz

Altoparlanti impiegati:

1 woofer

1 tweeter

Impedenza: 8 Ω

Dimensioni: 300 x 197 x 210

L. 90.000





## a/870-8 505

### Diffusore «A.D.C.»

Mobile in legno di noce di tipo completamente chiuso.

Potenza nominale: 25 W

Campo di frequenza: 45 ÷ 20.000 Hz

Altoparlanti impiegati:

1 woofer

1 tweeter

Impedenza: 8 Ω

Dimensioni: 482 x 266 x 203

**L. 80.000**



## a/868-2

### Diffusore «Barran's»

Mobile in legno di noce massiccio di tipo completamente chiuso.

Potenza nominale: 20 W

Campo di frequenza: 30 ÷ 25.000 Hz

Altoparlanti impiegati:

1 woofer

1 mid-range - tweeter

Impedenza: 16 Ω

Dimensioni: 780 x 765 x 370

**L. 190.000**

## a/868-4

### Diffusore «Barran's»

Mobile in legno di noce massiccio di tipo completamente chiuso.

Potenza nominale: 30 W

Campo di frequenza: 25 ÷ 25.000 Hz

Altoparlanti impiegati:

2 woofer

1 mid-range - tweeter

Impedenza: 8 Ω

Dimensioni: 780 x 765 x 440

**L. 270.000**



## a/900 b

### Diffusore «B.&O.»

Mobile in legno di palissandro di tipo completamente chiuso.

Potenza nominale: 6 W

Campo di frequenza: 60 ÷ 20.000 Hz

Altoparlanti impiegati:

1 woofer

1 tweeter

Frequenza di crossover: 3.000 Hz

Impedenza: 3-5 Ω

Dimensioni: 280 x 150 x 250

**L. 37.000**

## a/902 m

### Diffusore «B. & O.»

Mobile in legno di palissandro di tipo completamente chiuso.

Potenza nominale: 10 W

Campo di frequenza: 50 ÷ 20.000 Hz

Altoparlanti impiegati:

1 woofer

1 tweeter

Frequenza di crossover: 3.000 Hz

Impedenza: 3-5 Ω

Dimensioni: 480 x 230 x 250

L. 48.000

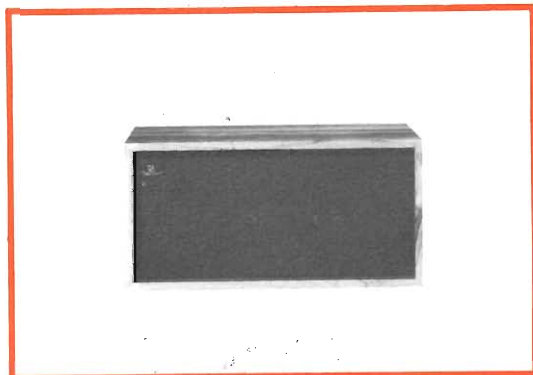

## a/904 s

### Diffusore «B. & O.»

Mobile in legno di palissandro di tipo completamente chiuso.

Potenza nominale: 10 W

Campo di frequenza: 40 ÷ 20.000 Hz

Altoparlanti impiegati:

1 woofer

1 tweeter

Frequenza di crossover: 3.000 Hz

Impedenza: 3,5-5 Ω

Dimensioni: 640 x 290 x 300

L. 66.000

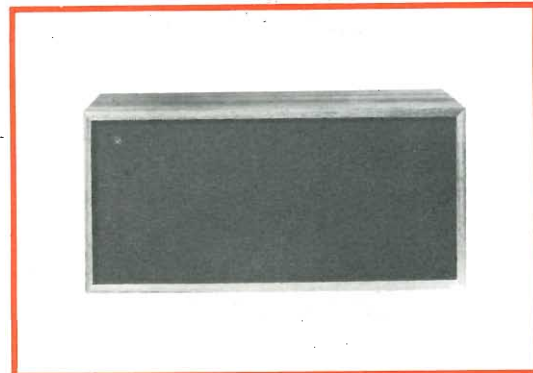

## a/906 v

### Diffusore «B. & O.»

Mobile in legno di palissandro di tipo completamente chiuso.

Potenza nominale: 8 W

Campo di frequenza: 55 ÷ 20.000 Hz

Altoparlanti impiegati:

1 woofer

1 tweeter

Frequenza di crossover: 3.000 Hz

Impedenza: 3-5 Ω

Dimensioni: 500 x 350 x 80

L. 46.000

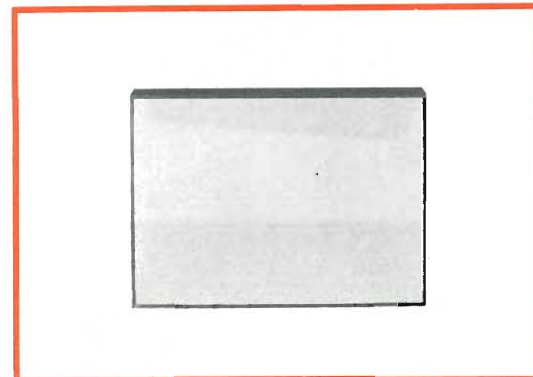

## a/908 k

### Diffusore «B. & O.»

Mobile in legno di palissandro di tipo completamente chiuso.

Potenza nominale: 15 W

Campo di frequenza: 30 ÷ 20.000 Hz

Altoparlanti impiegati:

1 woofer

1 mid range

1 tweeter

Impedenza: 3,5-5 Ω

Dimensioni: 770 x 480 x 400

L. 130.000



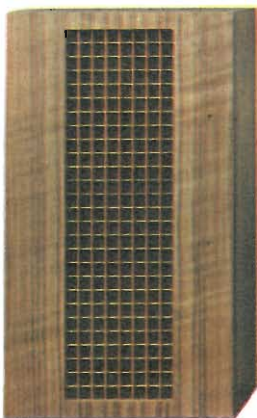

## a/868

### Diffusore «Barran's»

Mobile in legno di noce di tipo completamente chiuso.

Potenza nominale: 15 W

Campo di frequenza: 35 ÷ 15.000 Hz

Altoparlanti impiegati:

1 woofer

1 mid-range

1 tweeter

Impedenza: 8 Ω

Dimensioni: 660 x 375 x 265

**L. 78.000**

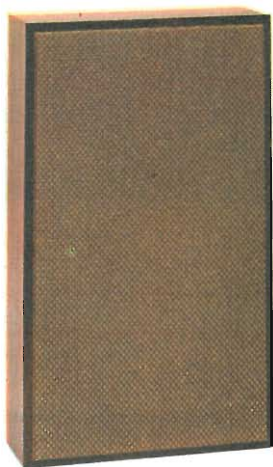

## a/982 ur 50

### Diffusore «High-Kit»

Mobile in legno di noce di tipo bass-reflex.

Potenza nominale: 20 W

Campo di frequenza: 30 ÷ 20.000 Hz

Altoparlanti impiegati:

1 woofer

1 tweeter a tromba

Impedenza: 5 Ω

Dimensioni: 615 x 370 x 150

**L. 34.000**

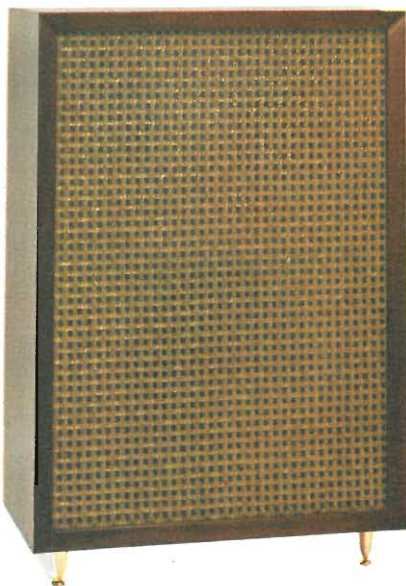

## a/980 ur 52

### Diffusore «High-Kit»

Mobile in legno di noce di tipo bass-reflex.

Potenza nominale: 30 W

Campo di frequenza: 25 ÷ 20.000 Hz

Altoparlanti impiegati:

1 woofer

1 mid-range

1 tweeter a compressione

Frequenza di crossover: 600 ÷ 5.000 Hz

Impedenza: 8 Ω

Dimensioni: 800 x 550 x 300

**L. 70.000**

## a/986 ur 54

### Diffusore «High-Kit»

Mobile in legno di noce di tipo completamente chiuso.

Potenza nominale: 30 W

Campo di frequenza: 25 ÷ 20.000 Hz

Altoparlanti impiegati:

1 woofer

1 mid-range

1 tweeter a compressione

Impedenza: 8 Ω

Dimensioni: 560 x 610 x 560

L. 140.000



## a/801

### Diffusore «G. B. C.»

Mobile in legno di noce di tipo completamente chiuso.

Potenza nominale: 10 W

Campo di frequenza: 30 ÷ 15.000 Hz

Altoparlanti impiegati:

1 woofer

1 tweeter

Impedenza: 8 Ω

Dimensioni: 600 x 345 x 152

L. 31.500



## a/806

### Diffusore «G. B. C.»

Mobile in legno di noce chiaro di tipo bass-reflex.

Potenza nominale: 10 W

Campo di frequenza: 30 ÷ 16.000 Hz

Altoparlanti impiegati:

1 woofer

1 tweeter

Impedenza: 8 Ω

Dimensioni: 590 x 340 x 165

L. 32.000

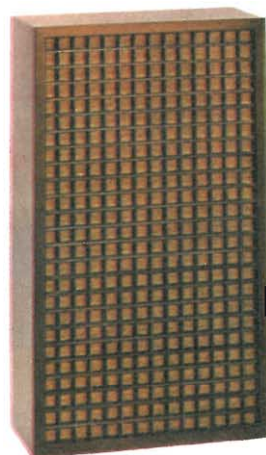



## a/910 beovox 3000

Diffusore «B. & O.»

Mobile in legno di palissandro di tipo completamente chiuso.

Potenza nominale: 25 W

Campo di frequenza: 38 ÷ 18.000 Hz

Altoparlanti impiegati:

1 woofer

1 mid-range

2 tweeter.

Impedenza: 4 Ω

Dimensioni: 650 x 350 x 280

L. 170.000

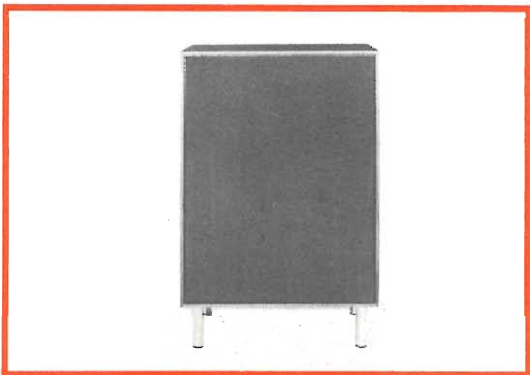

## a/912 beovox 5000

Diffusore «B. & O.»

Mobile in legno di palissandro di tipo completamente chiuso.

Potenza nominale: 30 W

Campo di frequenza: 30 ÷ 18.000 Hz

Altoparlanti impiegati:

1 woofer

2 mid-range

4 tweeter

Impedenza: 4 Ω

Dimensioni: 730 x 470 x 325

L. 220.000

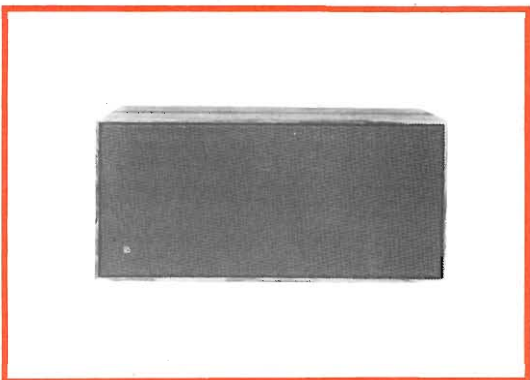

## a/914 beovox 1500

Diffusore «B. & O.»

Mobile in legno di palissandro di tipo completamente chiuso.

Potenza nominale: 15 W

Campo di frequenza: 50 ÷ 20.000 Hz

Altoparlanti impiegati:

1 woofer

1 mid-range

1 tweeter

Impedenza: 4 Ω

Dimensioni: 635 x 305 x 280

L. 86.000

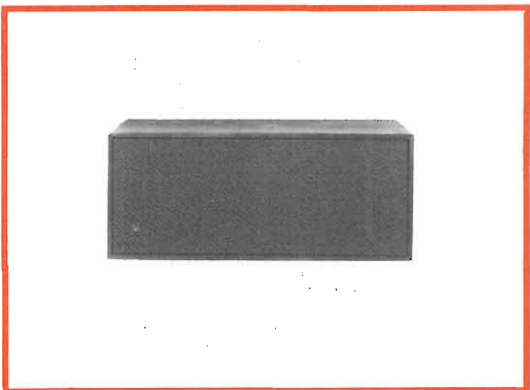

## a/916 beovox 1000

Diffusore «B. & O.»

Mobile in legno di palissandro di tipo completamente chiuso.

Potenza nominale: 10 W

Campo di frequenza: 60 ÷ 19.000 Hz

Altoparlanti impiegati:

1 woofer

1 tweeter

Impedenza: 4 Ω

Dimensioni: 470 x 240 x 190

L. 50.000

## a/918 beovox 500

Diffusore «B. & O.»

Mobile in legno di palissandro di tipo completamente chiuso.

Potenza nominale: 5 W

Campo di frequenza: 80 ÷ 18.000 Hz

Altoparlanti impiegati:

1 woofer

1 tweeter

Impedenza: 4 Ω

Dimensioni: 280 x 250 x 150

L. 40.000



## a/920 beovox 2500

Diffusore «B. & O.»

Mobile in metallo brunito nero di tipo completamente chiuso.

Può essere impiegato con sistemi che lavorano fino a 50 W di potenza.

Campo di frequenza: 2.000 ÷ 18.000 Hz

Altoparlanti impiegati:

6 tweeter

Impedenza: 4 Ω

Dimensioni: 95 x 95 x 95

L. 76.000

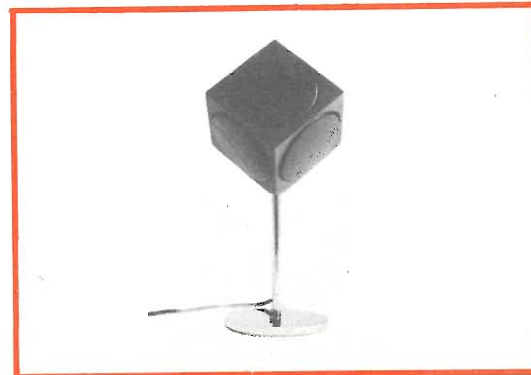

## a/816 mini box

Diffusore «G.B.C.»

Cassa acustica a frontale di noce scuro.

Potenza nominale: 12 W

Campo di frequenza: 45 ÷ 18.000 Hz

Altoparlanti impiegati:

1 bicono

Impedenza: 5 Ω

Dimensioni: 260 x 180 x 260

L. 18.500

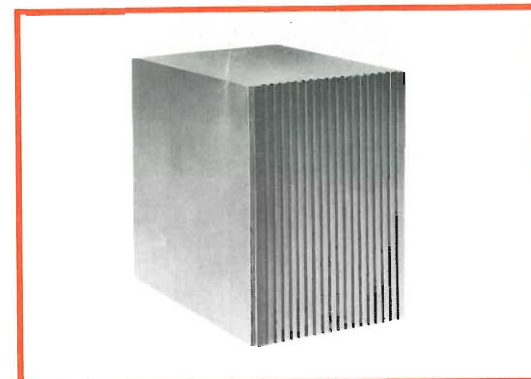

## a/856 ditton 15

Diffusore «Celestion»

Mobile in legno di noce di tipo completamente chiuso.

Potenza nominale: 15 W

Campo di frequenza: 30 ÷ 15.000 Hz

Altoparlanti impiegati:

1 woofer

1 tweeter

1 radiatore speciale

Impedenza: 4 Ω

Dimensioni: 534 x 242 x 235

L. 120.000





## a/800

### Diffusore «G.B.C.»

Mobile in legno di noce di tipo completamente chiuso.

Potenza nominale: 10 W

Campo di frequenza: 30 ÷ 15.000 Hz

Altoparlanti impiegati:

1 woofer

1 tweeter

Impedenza: 8 Ω

Dimensioni: 498 x 278 x 152

**L. 26.800**



## a/807

### Diffusore «G.B.C.»

Mobile in legno di noce scuro di tipo bass-reflex.

Potenza nominale: 10 W

Campo di frequenza: 30 ÷ 16.000 Hz

Altoparlanti impiegati:

1 woofer

1 tweeter

Impedenza: 8 Ω

Dimensioni: 590 x 340 x 165

**L. 32.000**

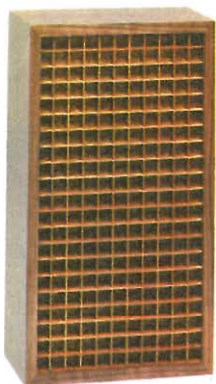

## a/808

### Diffusore «G.B.C.»

Mobile in legno di noce chiaro di tipo bass-reflex.

Potenza nominale: 10 W

Campo di frequenza: 30 ÷ 16.000 Hz

Altoparlanti impiegati:

1 woofer

1 tweeter

Impedenza: 8 Ω

Dimensioni: 500 x 275 x 165

**L. 27.000**



## a/809

### Diffusore «G.B.C.»

Mobile in legno di noce chiaro di tipo bass-reflex.

Potenza nominale: 10 W

Campo di frequenza: 30 ÷ 16.000 Hz

Altoparlanti impiegati:

1 woofer

1 tweeter

Impedenza: 8 Ω

Dimensioni: 500 x 275 x 165

L. 27.000

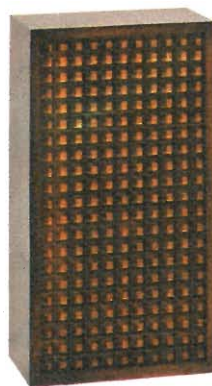

## a/926

### Diffusore «Peerless»

Mobile in legno di palissandro di tipo completamente chiuso.

Potenza nominale: 25 W

Campo di frequenza: 25 ÷ 18.000 Hz

Altoparlanti impiegati:

1 woofer

1 mid-range

1 tweeter

Frequenza di crossover: 750 Hz - 4.000 Hz

Impedenza: 8 Ω

Dimensioni: 670 x 410 x 200

L. 69.000

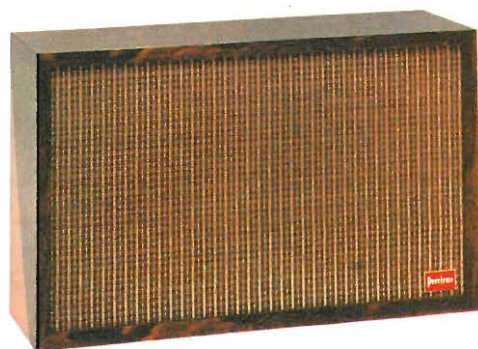

## a/928

### Diffusore «Peerless»

Mobile di legno in palissandro di tipo completamente chiuso.

Potenza nominale: 15 W

Campo di frequenza: 30 ÷ 18.000 Hz

Altoparlanti impiegati:

1 woofer

1 mid-range

1 tweeter

Frequenza di crossover: 750 Hz - 4.000 Hz

Impedenza: 8 Ω

Dimensioni: 545 x 245 x 155

L. 42.000

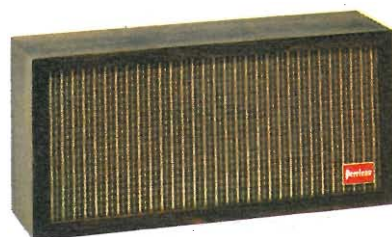

## a/858 ditton 10

### Diffusore «Celestion»

Mobile in legno di teak di tipo completamente chiuso.

Potenza nominale: 10 W

Campo di frequenza: 35 ÷ 15.000 Hz

Altoparlanti impiegati:

1 woofer

1 tweeter

Frequenza di risonanza: 70 Hz

Impedenza: 3-4 Ω

Dimensioni: 323 x 210 x 171

L. 76.000

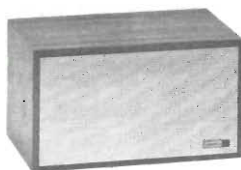

## a/860 ditton 10

### Diffusore «Celestion»

Mobile in legno di noce di tipo completamente chiuso.

Potenza nominale: 10 W

Campo di frequenza: 35 ÷ 15.000 Hz

Altoparlanti impiegati:

1 woofer

1 tweeter

Frequenza di risonanza: 70 Hz

Impedenza: 15 Ω

Dimensioni: 323 x 171 x 203

L. 76.000

## a/822-2 cantada

### Diffusore «University»

Mobile in legno di noce di tipo baffle resistivo.

Potenza nominale: 40 W

Campo di frequenza: 23 ÷ 40.000 Hz

Altoparlanti impiegati:

1 woofer

1 mid-range

1 tweeter «Sphericon»

Frequenza di crossover: 600 Hz - 4.000 Hz

Impedenza: 8-16 Ω

Dimensioni: 607 x 400 x 311

L. 270.000

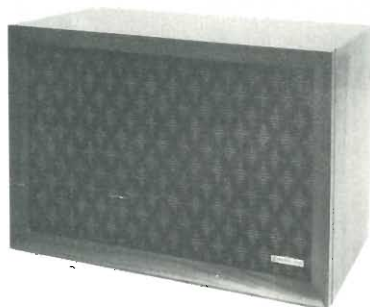

## a/824-2 debonaire

### Diffusore «University»

Mobile in legno di noce di tipo baffle resistivo.

Potenza nominale: 30 W

Campo di frequenza: 25 ÷ 40.000 Hz

Altoparlanti impiegati:

1 woofer

1 mid-range

1 tweeter «Sphericon»

Frequenza di crossover: 2.000 Hz - 4.000 Hz

Impedenza: 8-16 Ω

Dimensioni: 603 x 403 x 292

L. 220.000

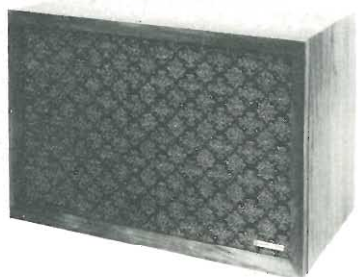

## a/824-4 mini-ette

### Diffusore «University»

Mobile in legno di noce di tipo completamente chiuso.

Potenza nominale: 20 W

Campo di frequenza: 40 ÷ 20.000 Hz

Altoparlanti impiegati:

1 woofer

1 tweeter

Frequenza di crossover: 2.000 Hz

Impedenza: 8 Ω

Dimensioni: 381 x 240 x 152

L. 90.000



## a/826-2 ur-4

### Diffusore «University»

Mobile in legno di noce di tipo completamente chiuso.

Potenza nominale: 30 W

Campo di frequenza: 35 ÷ 20.000 Hz

Altoparlanti impiegati:

1 woofer

1 tweeter

Frequenza di crossover: 2.000 Hz

Impedenza: 8 Ω

Dimensioni: 482 x 266 x 228

L. 110.000



## a/876 miraphon 5

### Diffusore «Miraphon»

Mobile in legno di noce di tipo completamente chiuso.

Potenza nominale: 10 W

Campo di frequenza: 60 ÷ 18.000 Hz

Altoparlanti impiegati:

1 bicono

Impedenza: 8 Ω

Dimensioni: 175 x 175 x 225

L. 21.000

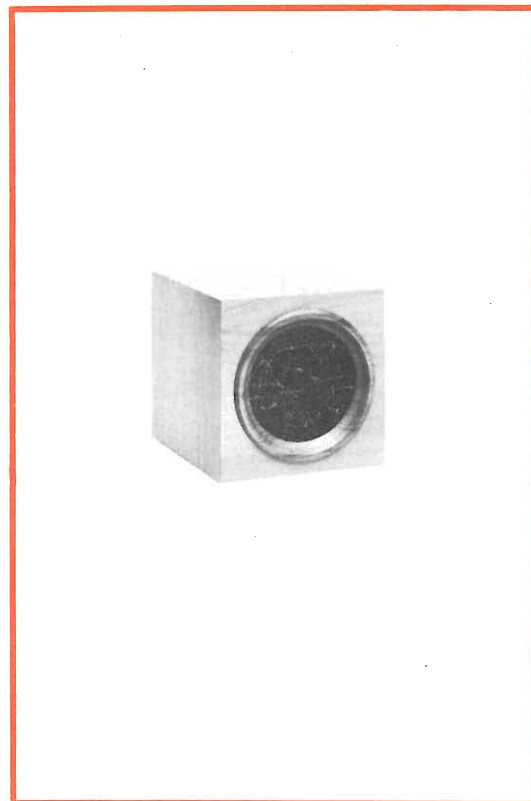

## a/878 miraphon 10

### Diffusore «Miraphon»

Mobile in legno di noce di tipo completamente chiuso.

Potenza nominale: 12 W

Campo di frequenza: 80 ÷ 15.000 Hz

Altoparlanti impiegati:

1 bicono

Impedenza: 8 Ω

Dimensioni: 200 x 210 x 230

L. 23.000

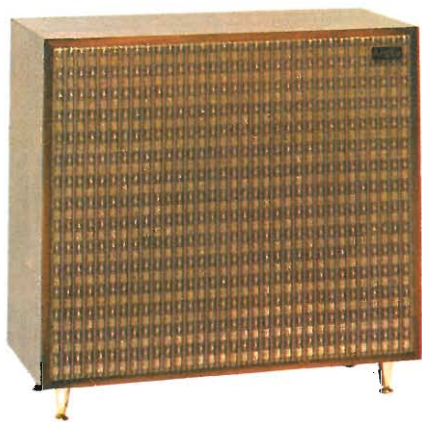

## a/968 ad 1 as

### Diffusore «Argos»

Mobile in legno di noce di tipo bass-reflex.

Potenza nominale: 12 W

Campo di frequenza: 45 ÷ 16.000 Hz

Altoparlanti impiegati:

1 woofer

1 tweeter

Impedenza: 8 Ω

Dimensioni: 570 x 488 x 260

**L. 48.000**

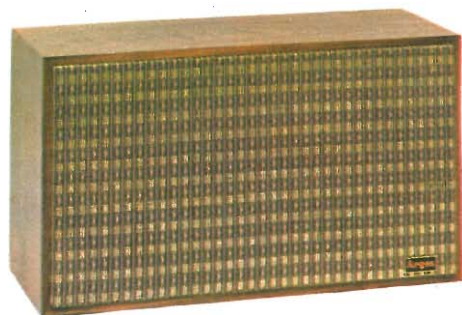

## a/970 tse 3 as

### Diffusore «Argos»

Mobile in legno di noce di tipo bass-reflex.

Potenza nominale: 15 W

Campo di frequenza: 45 ÷ 17.000 Hz

Altoparlanti impiegati:

1 woofer

2 tweeter

Impedenza: 8 Ω

Dimensioni: 633 x 260 x 360

**L. 45.000**



## a/974 mini box

### Diffusore «Argos»

Mobile in legno di noce di tipo completamente chiuso.

Potenza nominale: 12 W

Campo di frequenza: 45 ÷ 18.000 Hz

Altoparlanti impiegati:

1 bicono

Impedenza: 5 Ω

Dimensioni: 260 x 180 x 260

**L. 17.000**

## a/884 miraphon 40

### Diffusore acustico «Miraphon»

Mobile in legno di noce di tipo bass-reflex.

Potenza nominale: 30 W

Campo di frequenza: 25 ÷ 22.000 Hz

Altoparlanti impiegati:

1 woofer

1 mid-range

1 tweeter

Impedenza: 8 Ω

Dimensioni: 550 x 620 x 300

**L. 110.000**



## a/882 miraphon 30

### Diffusore «Miraphon»

Mobile in legno di noce di tipo completamente chiuso.

Potenza nominale: 20 W

Campo di frequenza: 30 ÷ 20.000 Hz

Altoparlanti impiegati:

1 woofer

2 mid-range e tweeter

Impedenza: 8 Ω

Dimensioni: 580 x 340 x 220

**L. 76.000**

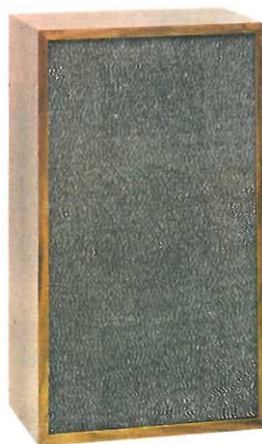

## a/880 miraphon 20

### Diffusore «Miraphon»

Mobile in legno di noce di tipo completamente chiuso.

Potenza nominale: 12 W

Campo di frequenza: 30 ÷ 20.000 Hz

Altoparlanti impiegati:

1 woofer

1 mid-range e tweeter

Impedenza: 8 Ω

Dimensioni: 450 x 250 x 220

**L. 42.000**



## a/860-2 maximus 1

### Diffusore «U.T.C.»

Mobile in legno di noce di tipo completamente chiuso.

Potenza nominale: 15 W

Campo di frequenza: 45 ÷ 20.000 Hz

Altoparlanti impiegati:

1 woofer

1 mid-range e tweeter

Impedenza: 8-16 Ω

Dimensioni: 266 x 184 x 139

L. 110.000

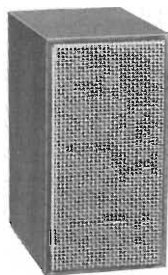

## a/860-4 maximus 5

### Diffusore «U.T.C.»

Mobile in legno di noce di tipo completamente chiuso.

Potenziometro di regolazione di volume

Potenza nominale: 30 W

Campo di frequenza: 30 ÷ 20.000 Hz

Altoparlanti impiegati:

1 woofer

1 mid-range e tweeter

Impedenza: 8-16 Ω

Dimensioni: 609 x 355 x 304

L. 240.000

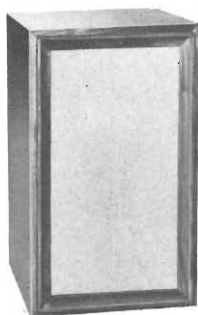

## a/860-6 maximus 7

### Diffusore «U.T.C.»

Mobile in legno di noce di tipo completamente chiuso.

2 potenziometri di regolazione volume

Potenza nominale: 40 W

Campo di frequenza: 25 ÷ 35.000 Hz

Altoparlanti impiegati:

1 woofer

1 mid-range e tweeter

Impedenza: 8-16 Ω

Dimensioni: 609 x 355 x 304

L. 350.000

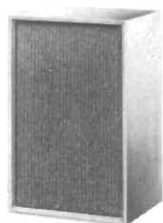

## a/860-8 spectrum 1

### Diffusore «U.T.C.»

Mobile in legno di noce di tipo completamente chiuso.

Potenza nominale: 20 W

Campo di frequenza: 50 ÷ 15.000 Hz

Altoparlanti impiegati:

1 bicono

Impedenza: 8-16 Ω

Dimensioni: 279 x 178 x 127

L. 55.000

## a/860-10 spectrum 2

### Diffusore «U.T.C.»

Mobile in legno di noce di tipo completamente chiuso.

Potenza nominale: 25 W

Campo di frequenza: 40 ÷ 18.000 Hz

Altoparlanti impiegati:

1 woofer

1 tweeter

Impedenza: 8-16 Ω

Dimensioni: 442 x 241 x 190

L. 75.000



## a/860-12 spectrum 3

### Diffusore «U.T.C.»

Mobile in legno di noce di tipo completamente chiuso.

Potenza nominale: 25 W

Campo di frequenza: 35 ÷ 13.000 Hz

Altoparlanti impiegati:

1 woofer

1 tweeter

Impedenza: 8-16 Ω

Dimensioni: 457 x 279 x 228

L. 115.000



## a/860-14 spectrum 4

### Diffusore «U.T.C.»

Mobile in legno di noce di tipo completamente chiuso.

Potenza nominale: 40 W

Campo di frequenza: 30 ÷ 20.000 Hz

Altoparlanti impiegati:

1 woofer

1 tweeter

Impedenza: 8-16 Ω

Dimensioni: 558 x 323 x 241

L. 155.000



## a/860-16 spectrum 5

### Diffusore «U.T.C.»

Mobile in legno di noce di tipo completamente chiuso.

Potenza nominale: 40 W

Campo di frequenza: 25 ÷ 20.000 H.

Altoparlanti impiegati:

1 woofer

1 mid-range

1 tweeter

Impedenza: 8-16 Ω

Dimensioni: 609 x 355 x 304

L. 185.000



## a/823 classic mark II

Diffusore «University»

Mobile in legno di noce di tipo bass-reflex.

Potenza nominale: 25 W

Campo di frequenza: 20 ÷ 40.000 Hz

Altoparlanti impiegati:

1 woofer

1 mid-range

1 supertweeter «Sphericon»

Impedenza: 8 Ω

Dimensioni: 890 x 715 x 445

**L. 490.000**

Esempio di ambientazione di un impianto HI-FI «MIRAPHON»





## a/930 hsb 45

### Diffusore «Isophon»

Mobile in legno di noce di tipo completamente chiuso.

Potenza nominale: 45 W

Campo di frequenza: 25 ÷ 20.000 Hz

Altoparlanti impiegati:

1 woofer

2 ellittici

Impedenza: 4-16 Ω

Dimensioni: 640 x 345 x 270

L. 98.000

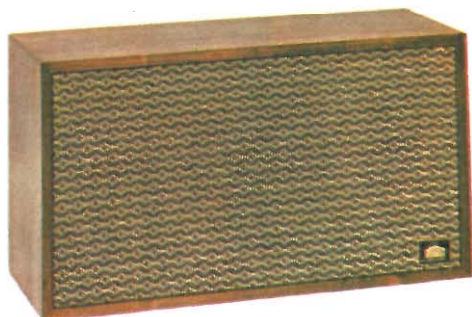

## a/932 hsb 20

### Diffusore «Isophon»

Mobile in legno di noce di tipo completamente chiuso.

Potenza nominale: 20 W

Campo di frequenza: 35 ÷ 20.000 Hz

Altoparlanti impiegati:

1 woofer

2 ellittici

Impedenza: 5 Ω

Dimensioni: 620 x 280 x 220

L. 69.000

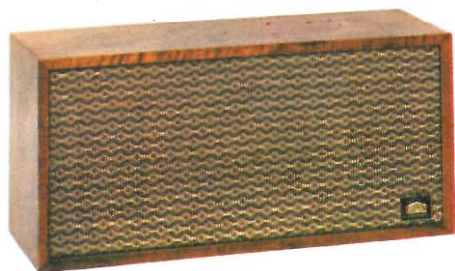

## a/934 hsb 10

### Diffusore «Isophon»

Mobile in legno di noce di tipo completamente chiuso.

Potenza nominale: 10 W

Campo di frequenza: 50 ÷ 20.000 Hz

Altoparlanti impiegati:

1 woofer speciale

1 ellittico

Impedenza: 5 Ω

Dimensioni: 530 x 260 x 155

L. 49.000

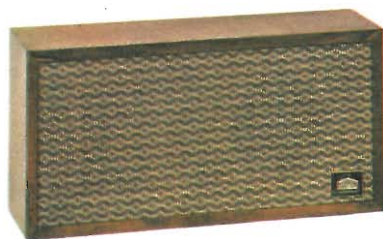

## a/936 hsb 12-8

### Diffusore miniatura «Isophon»

Mobile in legno di noce di tipo completamente chiuso.

Potenza nominale: 12 W

Campo di frequenza: 60 ÷ 20.000 Hz

Altoparlanti impiegati:

1 woofer

1 tweeter

Impedenza: 4-8 Ω

Dimensioni: 250 x 170 x 180

L. 35.000



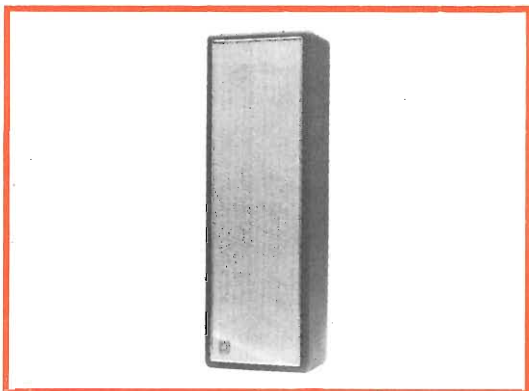

## a/1100 ela 38-01

Linea di suono

«Soc. It. Telecomunicazioni Siemens»

Mobile in legno plastificato di tipo bass-reflex.

Potenza nominale: 10 W

Campo di frequenza: 60 ÷ 15.000 Hz

Traslatore per il collegamento con linee di modulazione a 100 V

Dimensioni: 625 x 205 x 135

L. 42.000



## a/1110 ela 38-02

Linea di suono

«Soc. It. Telecomunicazioni Siemens»

Mobile in metallo di tipo bass-reflex.

Potenza nominale: 20 W

Campo di frequenza: 70 ÷ 12.000 Hz

Traslatore per il collegamento con linee di modulazione a 100 V

Dimensioni: 1000 x 150 x 100

L. 70.000

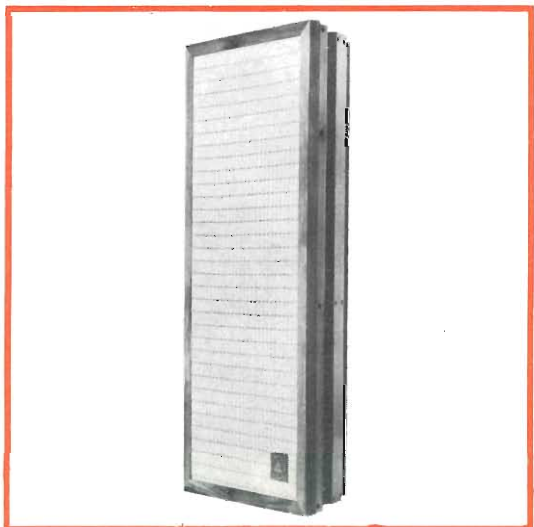

## a/1120 ela 38-03

Linea di suono

«Soc. It. Telecomunicazioni Siemens»

Mobile in legno di mogano di tipo bass-reflex.

Potenza nominale: 30 W

Campo di frequenza: 60 ÷ 18.000 Hz

Traslatore per il collegamento con linee di modulazione a 100 V

Dimensioni: 930 x 415 x 220

L. 90.500

## a/1130 ela 38-07

Linea di suono

«Soc. It. Telecomunicazioni Siemens»

Mobile in materiale plastico antiurto di tipo bass-reflex.

Potenza nominale: 5 W

Campo di frequenza: 70 ÷ 20.000 Hz

Altoparlanti impiegati:

3 ellittici

Traslatore per il collegamento con linee di modulazione a 100 V

Dimensioni: 450 x 120 x 84

L. 25.000

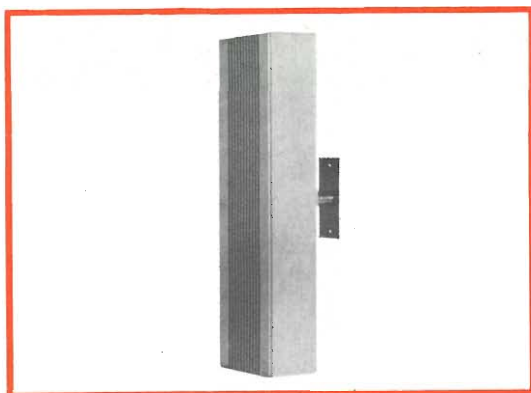

## a/1140 ela 38-08

Linea di suono

«Soc. It. Telecomunicazioni Siemens»

Mobile in legno di mogano o teak di tipo bass-reflex.

Potenza nominale: 50 W

Campo di frequenza: 50 ÷ 20.000 Hz

Altoparlanti impiegati:

4 woofer

2 tweeter a compressione

Traslatore per il collegamento con linee di modulazione a 100 V

Dimensioni: 1480 x 630 x 330

L. 335.000

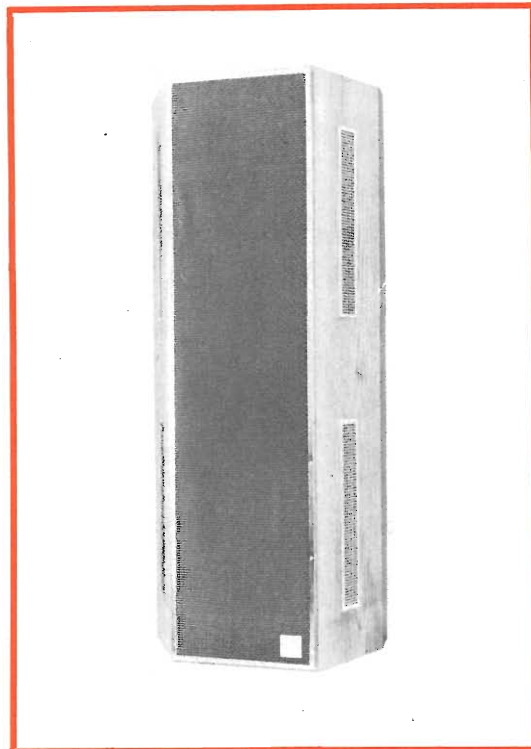

## a/1170 ela 39-06

Diffusore «Soc. It. Tel. Siemens»

Mobile in legno di teak di tipo bass-reflex.

Potenza nominale: 10 W

Campo di frequenza: 50 ÷ 15.000 Hz

Altoparlanti impiegati:

1 woofer

1 tweeter

Impedenza: 8 Ω

Dimensioni: 390 x 260 x 150

L. 53.500



## a/870 electrostatic

### Diffusore «Quad»

Con altoparlante elettrostatico.  
Potenza nominale: 15 W  
Campo di frequenza: 45 ÷ 18.000 Hz  
Impedenza: 15-30 Ω  
Dimensioni: 870 x 780 x 57  
**L. 250.000**

## a/867 Is 100

### Diffusore «Truvox»

Mobile in legno di teak di tipo completamente chiuso.  
Potenza nominale: 15 W  
Campo di frequenza: 40 ÷ 15.000 Hz  
Altoparlanti impiegati:  
1 woofer  
1 tweeter  
Impedenza: 15 Ω  
Dimensioni: 690 x 460 x 190  
**L. 130.000**

## a/865 Is 120

### Diffusore «Truvox»

Mobile in legno di teak completamente chiuso.  
Potenza nominale: 12 W  
Campo di frequenza: 35 ÷ 15.000 Hz  
Altoparlanti impiegati:  
1 woofer  
1 tweeter  
Impedenza: 15 Ω  
Dimensioni: 330 x 203 x 178  
**L. 70.000**

## a/861 lb 20

### Diffusore «Perpetuum»

Mobile in legno di noce di tipo completamente chiuso.

Potenza nominale: 10 W

Campo di frequenza: 50 ÷ 18.000 Hz

Altoparlanti impiegati:

1 woofer

1 tweeter

Impedenza: 4 Ω

Dimensioni: 470 x 250 x 200

**L. 48.000**



---

## a/862 lb 20 t

### Diffusore «Perpetuum»

Mobile in legno di noce di tipo completamente chiuso.

Potenza nominale: 15 W

Campo di frequenza: 50 ÷ 20.000 Hz

Altoparlanti impiegati:

1 woofer

1 tweeter

Impedenza: 4 Ω

Dimensioni: 470 x 250 x 200

**L. 51.000**



---

## a/863 lb 30 t

### Diffusore «Perpetuum»

Mobile in legno di noce di tipo completamente chiuso.

Potenza nominale: 20 W

Campo di frequenza: 35 ÷ 22.000 Hz

Altoparlanti impiegati:

1 woofer

2 tweeter

Impedenza: 5 Ω

Dimensioni: 580 x 270 x 250

**L. 78.000**





## a/1150 **ela 39-02**

### Diffusore «Soc. It. Tel. Siemens»

Mobile in legno di teak di tipo bass-reflex.

Potenza nominale: 12 W

Campo di frequenza: 35 ÷ 20.000 Hz

Altoparlanti impiegati:

1 woofer

1 tweeter

Impedenza: 8 Ω

Dimensioni: 700 x 450 x 210

**L. 142.000**



## a/1160 **ela 39-03**

### Diffusore «Soc. It. Tel. Siemens»

Mobile in legno di teak di tipo bass-reflex.

Potenza nominale: 20 W

Campo di frequenza: 30 ÷ 20.000 Hz

Altoparlanti impiegati:

1 woofer

1 mid-range

1 tweeter

Impedenza: 8 Ω

Dimensioni: 1000 x 700 x 400

**L. 225.000**

**PREGHIAMO CORTESEMENTE CHIUNQUE SIA INTERESSATO AL  
CONTENUTO DI QUESTO FASCICOLO DI VOLERSI ASTENERE  
DALL'IMITARLO NELLA SUA VESTE, NELLE SUE ILLUSTRAZIONI  
E NEI SUOI DATI — ANCHE PARZIALMENTE.**

**COPYRIGHT «SELEZIONE DI TECNICA RADIO - TV»**

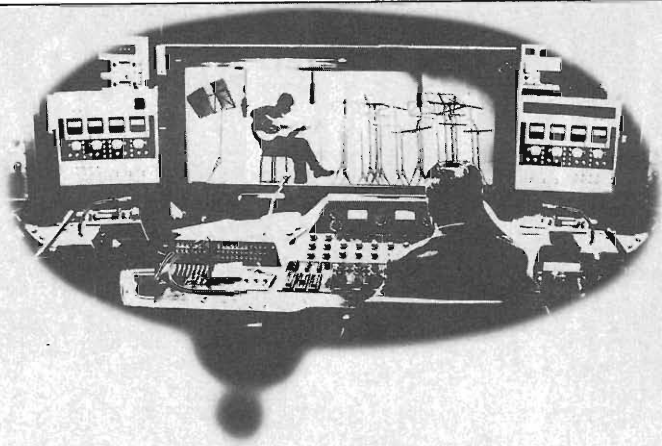

vi piacerebbe registrare come un professionista col vostro registratore?



**allora non c'è che il nuovo nastro magnetico Scotch DYNARANGE**

- **minimo rumore di fondo**
- **maggiore fedeltà di registrazione**
- **minore costo**

Il nastro magnetico SCOTCH Dynarange può darvi registrazioni di qualità professionale anche con un comune registratore, perché possiede caratteristiche che i normali nastri magnetici non possiedono.

**Minimo rumore di fondo:** potete ascoltare le vostre registrazioni anche ad alto volume senza il disturbo causato dal rumore di fondo e senza alterazioni nella riproduzione dei suoni.

**Maggiore fedeltà di registrazione:** SCOTCH Dynarange è così sensibile che registra fedelmente e

senza distorsioni anche i suoni più acuti.

**Minore costo:** l'assenza di rumore di fondo e la sensibilità di SCOTCH Dynarange consentono perfette registrazioni senza ricorrere alle alte velocità, e persino alla bassa velocità di 4,75 cm/sec. Questo vi permette di realizzare una notevole economia; infatti potete riversare in una sola bobina la musica che solitamente ne occupa due! SCOTCH Dynarange è rivestito di ossido « Superlife » autolubrificato al silicone che preserva dall'usura le testine del vostro registratore e prolunga la durata del nastro di ben 15 volte rispetto ai nastri normali!



**MINNESOTA ITALIA**

# TELEVISORI

## ut/110-b jerry

Televisore da 11" portatile «G.B.C.»

a transistor funzionante a corrente alternata oppure a batteria al Ni-Cd o con batteria di automobile o di motoscafo da 12 V.

Gruppo integrato VHF-UHF di altissima sensibilità a sintonia continua che garantisce una perfetta ricezione anche in zone marginali. Antenne incorporate e prese per antenne esterne.

Elegante mobile in legno pregiato

Dimensioni: 360 x 260 x 280

L. 148.000





## ut/170 firm

### Televisore da 17" portatile «G.B.C.»

con cinescopio «Single Bond» a visione diretta.  
Controllo automatico di sensibilità  
Commutazione istantanea del 1° e 2° canale  
Altissima sensibilità che garantisce una perfetta ricezione in zone marginali  
Antenne incorporate e prese per antenne esterne  
Elegante mobile di concezione e di colori moderni  
Alimentazione: 220 V - 50 Hz  
Dimensioni: 480 x 330 x 215

L. 155.000



## ut/89-pa clay

### Televisore da 19"-«G.B.C.»

con cinescopio «Single Bond» a visione diretta.  
Telaio verticale con circuiti P.C.B.  
Suono Hi-Fi  
Controllo automatico di sensibilità  
Controllo automatico di ampiezza orizzontale e verticale  
Controllo fisiologico del volume  
Commutazione istantanea per la ricezione del 1° e 2° canale

Circuito antidisturbo  
Sintonizzatore UHF a transistor ad alto guadagno  
Mobile in legno pregiato  
Potenza d'uscita: 3 W  
Alimentazione: 220 V - 50 Hz  
Dimensioni: 610 x 445 x 360

L. 155.000



## ut/103-d ritor

Televisore da 23" «G.B.C.»

con cinescopio «Single Bond» a visione diretta.  
Telaio verticale con circuiti P.C.B.  
Suono Hi-Fi  
Commutazione istantanea del 1° e 2° canale  
Controllo automatico di sensibilità  
Controllo automatico di ampiezza verticale e orizzontale  
Controllo fisiologico del volume  
Circuito antidisturbo  
Elegante mobile in legno pregiato  
Potenza d'uscita: 3 W  
Alimentazione: 220 V - 50 Hz  
Dimensioni: 715 x 550 x 400  
**L. 160.000**



## ut/124-b spencer

Televisore da 23" «G.B.C.»

con cinescopio «Single Bond» a visione diretta.  
Telaio verticale con circuiti P.C.B.  
Suono Hi-Fi  
Commutazione istantanea del 1° e 2° canale  
Controllo automatico di sensibilità  
Controllo automatico di ampiezza verticale e orizzontale  
Controllo fisiologico del volume  
Circuito antidisturbo  
Elegante mobile in legno pregiato  
Potenza d'uscita: 3 W  
Alimentazione: 220 V - 50 Hz  
Dimensioni: 715 x 550 x 400  
**L. 146.000**

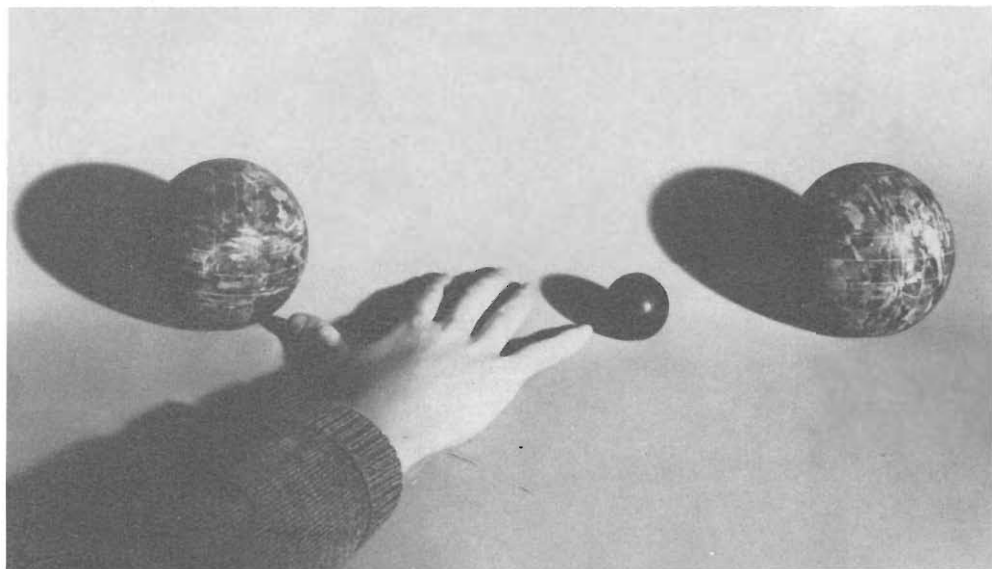

## Perché accontentarsi di misure approssimative?

Su un campo di bocce può ancora andare, ma nel lavoro, qualunque sia non si può fare a meno di misure precise e sicure.

L'analizzatore 3200 della FACE STANDARD consente da solo di effettuare con semplicità e precisione misure di tensioni, correnti e resistenze ed è lo strumento ideale per elettricisti, riparatori radio-TV, ecc.

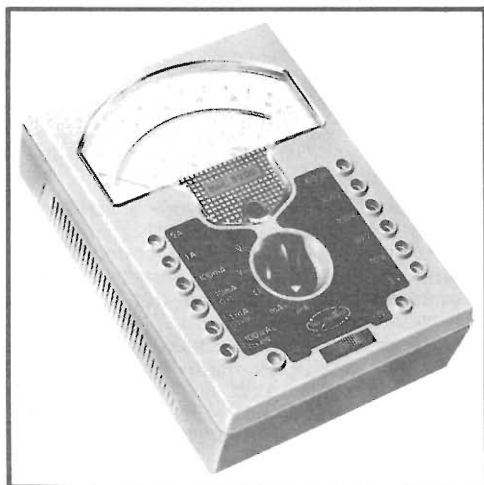

Formato ridotto e robusto, quadrante ampio e di facile lettura, precisione e durata eccezionali grazie alla protezione del galvanometro a bobina mobile contro i brevi sovraccarichi.

Viene fornito corredato di cordoni, libretto di istruzioni e garanzia di un anno.

### Misure eseguibili:

Tensioni e correnti continue, tensioni e correnti alternate, resistenze, livelli.

### CARATTERISTICHE TECNICHE

- Tensione:** 1,5 V c.c.; 3-10-30-100-300-1000 V c.c. e c.a.  
**Sensibilità:** 20.000 ohm/V c.c. e c.a.  
**Correnti:** 100  $\mu$ A c.c. 1-10-100 mA; 1-5 A c.c. e c.a.  
**Precisione:**  $\pm 1,5\%$  c.c.;  $\pm 2,5\%$  c.a.  
**Resistenze:** 5 ohm  $\div$  10 Mohm in 3 gamme.  
**Livelli:** da -10 a +52 dB.  
**Accessori:** sonda AT, pinza amperometrica, astuccio di cuoio.

Fabbrica Apparecchiature per Comunicazioni  
Elettriche - Standard - S.p.A.  
20158 Milano, Viale L. Bodio 33 - Tel. 37.72

# FACE STANDARD



## ut/125 umer

Televisore da 23" «G.B.C.»



con cinescopio «Single Bond» a visione diretta.  
Suono Hi-Fi - 2 altoparlanti  
Circuito elettrico di nuova concezione  
Controllo automatico di sensibilità  
Commutazione istantanea del 1° e 2° canale  
Elevata sensibilità  
Telaio orizzontale di facile manutenzione  
Elegante mobile in legno pregiato  
Potenza d'uscita: 4 W  
Alimentazione: 220 V - 50 Hz  
Dimensioni: 645 x 485 x 380  
**L. 151.000**



## ut/223-pa regent

Televisore da 23" «G.B.C.»

con cinescopio «Single Bond» a visione diretta.  
Telaio verticale con circuiti P.C.B.  
Suono Hi-Fi  
Controllo automatico di sensibilità  
Controllo automatico di ampiezza orizzontale  
e verticale  
Controllo fisiologico del volume  
Commutazione istantanea per la ricezione del  
1° e 2° canale  
Circuito antidisturbo  
Controllo di tono  
Mobile in legno pregiato  
Potenza d'uscita: 3 W  
Alimentazione: 220 V - 50 Hz  
Dimensioni: 710 x 525 x 400

L. 179.000



## ut/823 themas

Televisore da 23" «G.B.C.»

con cinescopio «Single Bond» a visione diretta.  
Telaio verticale con circuiti P.C.B.  
Suono Hi-Fi  
Controllo automatico di sensibilità  
Controllo automatico di ampiezza orizzontale  
e verticale  
Controllo fisiologico del volume  
Commutazione istantanea per la ricezione del  
1° e 2° canale

Circuito antidisturbo  
Sintonizzatore UHF a transistor ad alto  
guadagno  
Mobile in legno pregiato  
Potenza d'uscita: 3 W  
Alimentazione: 220 V - 50 Hz  
Dimensioni: 645 x 580 x 390

L. 176.000

# Hirschmann



Richard Hirschmann, 73 Esslingen, P.O.B. 110, West-Germany

**8 Dipoli**  
**Guadagno 14dB**  
**Rapporto Av-In 25dB**

Catalogo N°

*Voici  
l'antenne  
de nouvelle  
conception*

**ANTENNA UHF**  
**A LARGA BANDA**  
**CON RIFLETTORI A GRIGLIA**



MILANO - VIA VALLAZZE,78 - TEL. 23.63.815

# ERREPI

## ELECTRONIC

### ANALIZZATORE mod. A.V.O. 40 k 47 PORTATE

Sensibilità C.C. 40.000  $\Omega/V$   
V. cc. 250 mV 1/5/10/25/50/250/500/1.000 V  
V. ca. 5 k  $\Omega/V$  5/10/25/50/250/500/1.000 V  
cc. 25/500  $\mu$  5/50/500 mA 1/5 A  
 $\Omega$ : da 0 a 100 M $\Omega$  in 5 portate con  
alimentazione a batterie da 1,5 e 15 V  
Capacimetro: da 0 a 500.000 pF in 2 portate  
Frequenziometro: da 0 a 500 Hz in 2 portate  
Misuratore d'uscita:  
5/10/25/50/250/500/1.000 V  
Decibel: da -10 dB a +62 dB in 7 portate  
Dimensioni: mm 127 x 87 x 35  
Peso: g 350  
COMPLETO DI ASTUCCIO-PUNTALI  
E MANUALE D'ISTRUZIONE

### OSCILLATORE MODULATO AM - FM 30

Generatore modulato in ampiezza, particolarmente destinato all'allineamento di ricevitori AM, ma che può essere utilmente impiegato per ricevitori FM e TV.  
Campo di frequenza da 150 Kc. a 260 Mc in 7 gamme.

Gamma A 150 : 400 Kc. - Gamma B 400 : 1.200 Kc. - Gamma C 1,1 : 3,8 Mc. - Gamma D 3,5 : 12 Mc. - Gamma E 12 : 40 Mc. - Gamma F 40 : 130 Mc. - Gamma G 80 : 260 Mc. (armonica campo F.).

**Tensione uscita:** circa 0,1 V (eccetto banda G).

**Precisione taratura:**  $\pm 1\%$ .

**Modulazione interna:** circa 1.000 Hz - profondità di modulazione: 30 %.

**Modulazione esterna:** a volontà.

**Tensione uscita B.F.:** circa 4 V.

**Attenuatore d'uscita R.F.:** regolabile con continuità, più due uscite X1 e 100.

**Valvole impiegate:** 12BH7 e raddrizzatore al selenio.

**Alimentazione:** in C.A. 125/160/220 V

**Dimensioni:** mm. 250 x 170 x 90.

**Peso:** Kg 2,3.

Altre produzioni ERREPI:

**ANALIZZATORE PER ELETTRICISTI** mod. A.V.O. 1°  
**ANALIZZATORE ELECTRICAR** per elettrauto  
**OSCILLATORE M. 30 AM/FM**  
**SIGNAL LAUNCHER PER RADIO e TV**

Strumenti a ferro mobile ed a bobina mobile nella serie normale e nella serie Lux

IL PRIMO ANALIZZATORE TASCABILE  
A 40.000  $\Omega/V$



IL PIU' COMPLETO TRA GLI STRUMENTI  
AL PREZZO ECCEZIONALE DI L. 12.500



PREZZO NETTO L. 24.000



## ut/425 goliath

Televisore da 25" «G.B.C.»

con cinescopio autoprotetto e visione diretta.  
Telaio verticale con circuiti P.C.B.  
Suono Hi-Fi  
Controllo automatico di sensibilità  
Controllo automatico di ampiezza orizzontale e verticale  
Controllo fisiologico del volume  
Commutazione istantanea per la ricezione del 1° e 2° canale

Circuito antidisturbo  
Sintonizzatore UHF a transistor ad alto guadagno  
Mobile in legno pregiato  
Potenza d'uscita: 3 W  
Alimentazione: 220 V - 50 Hz  
Dimensioni: 705 x 645 x 450

**L. 210.000**

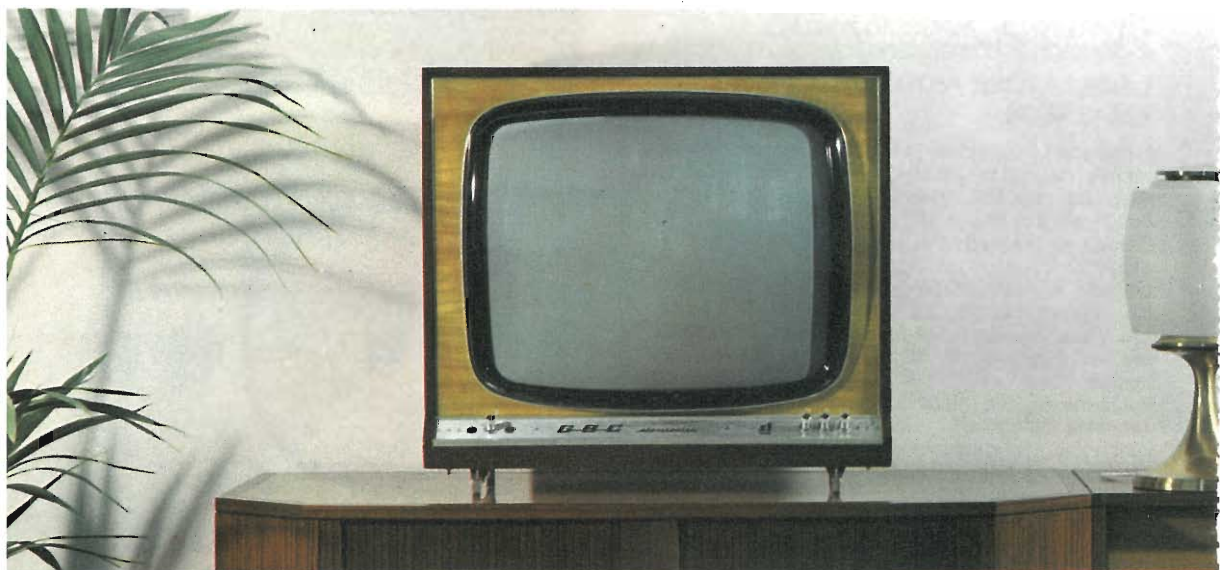

## ut/825 rybim

Televisore da 25" «G.B.C.»

con cinescopio autoprotetto e visione diretta.  
Telaio verticale con circuiti P.C.B.  
Suono Hi-Fi  
Controllo automatico di sensibilità  
Controllo automatico di ampiezza orizzontale e verticale

Controllo fisiologico del volume  
Commutazione istantanea del 1° e 2° canale  
Circuito antidisturbo  
Sintonizzatore UHF a transistor ad alto guadagno  
Mobile in legno pregiato  
Potenza d'uscita: 3 W  
Alimentazione: 220 V - 50 Hz  
Dimensioni: 710 x 645 x 440

**L. 189.000**



## beovision 300

Televisore da 16" «B. & O.»

di modeste dimensioni;  
adatto per l'impiego come portatile  
Suono Hi-Fi  
Controllo di volume con interruttore  
incorporato  
Controllo di tono, contrasto, luminosità,  
sintonia  
Commutazione a tasto per la ricezione UHF  
Regolazione fine di sintonia VHF e UHF  
Presenza per altoparlante supplementare  
Controllo automatico di tensione e guadagno  
Sincronizzazione automatica, con regolazione  
verticale mediante potenziometro sul retro  
Mobile in legno pregiato  
Potenza d'uscita: 2,5 W  
Impedenza d'antenna regolabile da 75 a 300 Ω  
Alimentazione: 220 V - 50 Hz  
Dimensioni: 319 x 455 x 264

L. 350.000



## beovision 700

Televisore da 19" «B. & O.»

di modeste dimensioni;  
adatto anche per l'impiego come portatile  
Suono Hi-Fi  
Controllo di volume con interruttore  
incorporato  
Controlli di tono, contrasto, luminosità,  
sintonia  
Commutazione a tasto per la ricezione UHF  
Regolazione fine di sintonia VHF e UHF  
Presenza per altoparlante supplementare  
Controllo automatico di tensione e guadagno  
Sincronizzazione automatica con regolazione  
verticale mediante potenziometro sul retro  
Mobile in legno pregiato  
Potenza d'uscita: 2,5 W  
Alimentazione: 220 V - 50 Hz  
Dimensioni: 382 x 500 x 310

L. 365.000



## beovision 1000 kj

Televisore da 23" «B. & O.»

Suono Hi-Fi  
Controllo di volume con interruttore  
incorporato  
Controllo di tono, contrasto, luminosità,  
sintonia  
Commutazione a tasto per la ricezione UHF  
Regolazione fine di sintonia VHF e UHF  
Presenza per altoparlante supplementare e  
registratore  
Sincronizzazione automatica con regolazione  
verticale mediante potenziometro sul retro  
Mobile in legno di teak o palissandro con  
originale pannello scorrevole  
Potenza d'uscita: 2,5 W  
Alimentazione: 220 V - 50 Hz  
Dimensioni: 669 x 471 x 414

L. 380.000

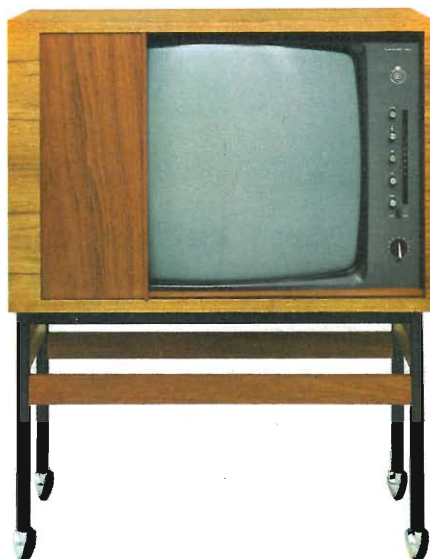

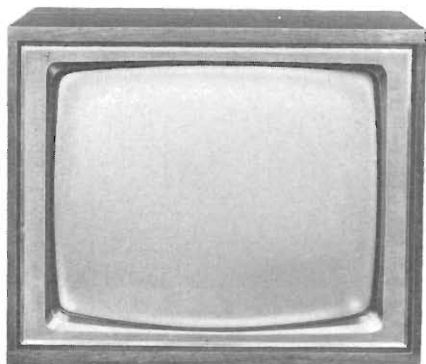

## beovision 1500 k

Televisore da 23" «B. & O.»

con sintonizzatore FM di altissima sensibilità incorporato.

Suono Hi-Fi

Controlli di volume, tono, contrasto, luminosità, sintonia

Regolazione fine di sintonia VHF e UHF

Sintonizzatore FM fornito di controllo automatico di frequenza

Mobile in legno pregiato

Potenza d'uscita: 3,5 W

Impedenza d'antenna: 75/240  $\Omega$

Alimentazione: 220 V - 50 Hz

Dimensioni: 493 x 600 x 396

L. 490.000

---

**SELEZIONE RADIO TV** è giunta al decennio. Il suo sviluppo in contenuto e divulgazione è aumentato di anno in anno fino al raggiungimento di una corale intesa con ottantamila lettori. Le raccolte di « Selezione Radio TV » costituiscono una preziosa documentazione tecnico-scientifica.

Con l'abbonamento Vi assicurate tutti i fascicoli dell'annata.

**ABBONATEVI  
PER IL 1968  
A**

**SELEZIONE  
RADIO - TV** *di tecnica*

Fra i vantaggi dell'abbonamento avrete l'invariabilità del prezzo, mentre i fascicoli venduti in edicola dal dicembre 1967 costano L. 500 cadauno.

Rammentate che « Selezione Radio TV » nel 1967 ha offerto ben 2502 pagine al Vostro desiderio di apprendere.

**COSTRUZIONI  
ELETTRACUSTICHE  
DI PRECISIONE**



Le colonne sonore sono particolarmente indicate per installazioni in ambienti rumorosi e riverberanti. La spiccata direzionalità del suono riprodotto, permette così di indirizzarlo convenientemente e di ridurre notevolmente la possibilità di inneschi. L'ottima risposta di frequenza assicura una buona riproduzione di parola e musica. Sono realizzate in materiale ABS infrangibile con la parte posteriore in acciaio, sono acusticamente corrette con l'impiego di materiale fono-assorbente e vengono fornite corredate di staffe che ne permettono il montaggio orientabile in qualsiasi direzione.

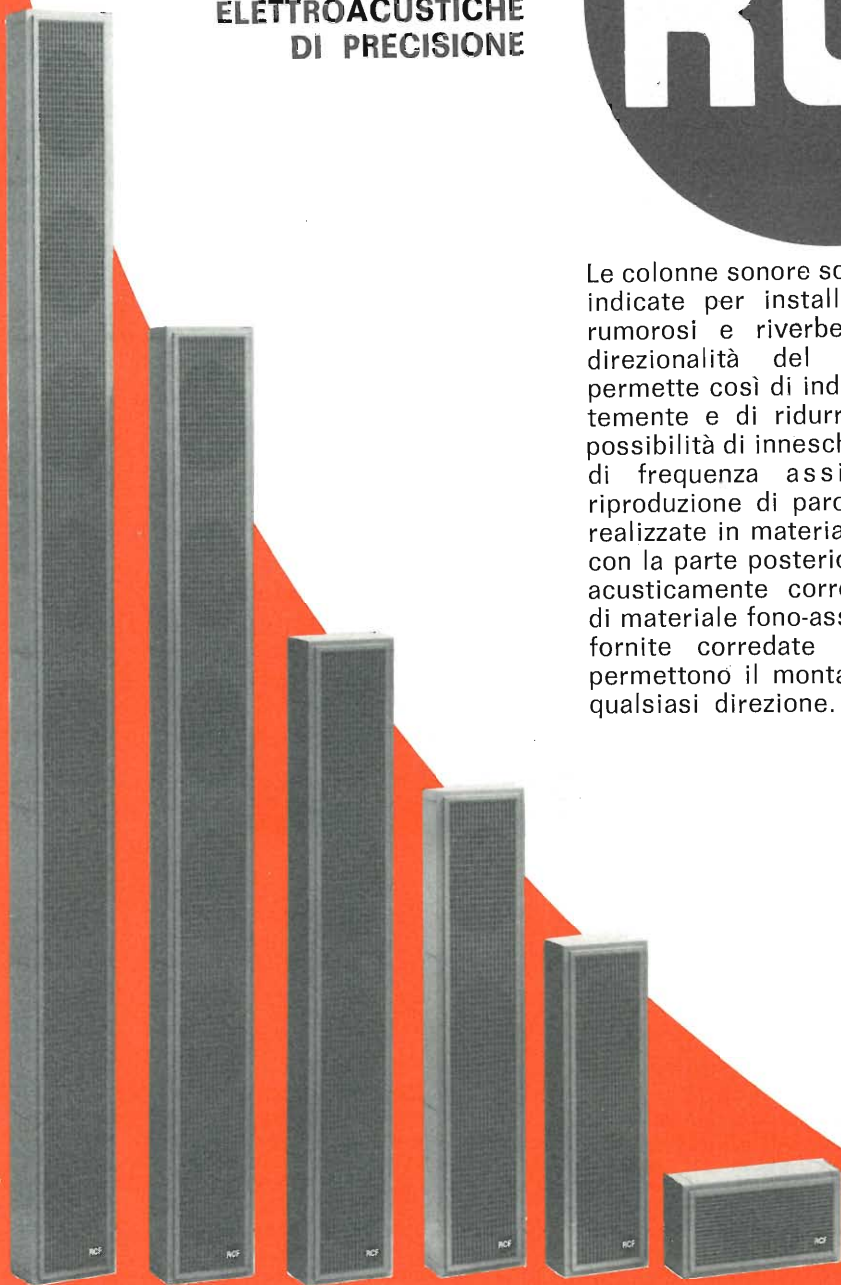

**RICHIEDETE LISTINI E CATALOGHI ALLA RCF - MI - VIA GIOTTO, 15 - TEL. 468.909  
REGGIO EMILIA, 42.100 - VIA COL DI LANA, 44 - TEL. 39.265**

## beovision 1800 sir



### Televisore da 23" «B.&O.»

con annesso amplificatore-sintonizzatore stereo AM-FM a transistor Beomaster 900 predisposto per l'installazione di un giradischi.

2 altoparlanti a sospensione pneumatica.

Suono Hi-Fi

Controllo di volume con interruttore incorporato.

Controlli tono, contrasto, luminosità, sintonia.

Regolazione fine di sintonia VHF e UHF

Sincronizzazione automatica con regolazione verticale mediante potenziometro sul retro

L'amplificatore-sintonizzatore stereo AM-FM con controllo automatico di frequenza: fornisce una potenza continua di 2x5 W

Le gamme di sintonia sono: FM 88÷108 MHz,  
OC 1.550÷4.000 kHz, OM 520÷1.600 kHz,  
OL 147÷320 kHz.

Mobile in legno pregiato

Potenza d'uscita: 2,5 W

Impedenza d'antenna regolabile da 75 a 300 Ω

Alimentazione: 220 V - 50 Hz

Dimensioni: 848 x 840 x 435

**L. 700.000**

## beovision 2000



### Televisore da 23" «B.&O.»

con annesso amplificatore-sintonizzatore stereo AM-FM a transistor Beomaster 900 e un giradischi Beogram 1000 dotato del famoso pick-up a 15° - predisposto per l'installazione di un registratore a nastro; appositi vani per dischi e nastri magnetici.

4 altoparlanti a sospensione pneumatica.

Suono Hi-Fi

Controlli di volume, tono, luminosità, sintonia

Regolazione fine di sintonia VHF-UHF

Sincronizzazione automatica con regolazione

verticale mediante potenziometro sul retro.

L'amplificatore-sintonizzatore stereo AM-FM

con controllo automatico di frequenza, fornisce una potenza continua di 2x5 W

Le gamme di sintonia sono: FM 88÷108 MHz,  
OC 1.550÷4.000 kHz, OM 520÷1.600 kHz,  
OL 147÷350 kHz

Mobile in legno pregiato

Potenza d'uscita: 2,5 W

Impedenza d'antenna regolabile da 75 a 300 Ω

Alimentazione: 220 V - 50 Hz

Dimensioni: 780 x 1.650 x 450

**L. 980.000**

# TELECARRELLI

## z/6500

### Telecarrello

completamente smontabile, in legno di noce scuro lucido e finiture in metallo verniciato. Viene realizzato anche con finiture metalliche cromate.

Altezza: 840

Larghezza: 630

Profondità: 330

## z/6502

### Telecarrello

completamente smontabile, in legno di noce scuro lucido e finiture in metallo verniciato. Viene realizzato anche con finiture metalliche cromate.

Altezza: 840

Larghezza: 720

Profondità: 330

## z/6504

### Telecarrello

completamente smontabile, in legno di noce scuro lucido e finiture in metallo verniciato. Viene realizzato anche con finiture metalliche cromate.

Altezza: 970

Larghezza: 720

Profondità: 330



# NUOVO! NUOVO!

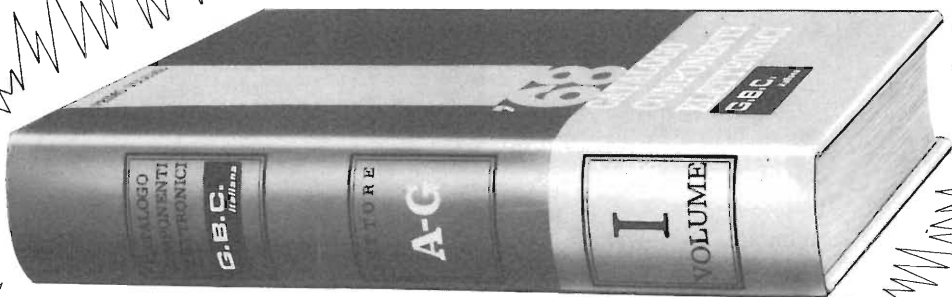

È IN DISTRIBUZIONE IL 1° VOLUME DEL NUOVO CATALOGO G.B.C. DI 900 PAGINE  
IN CARTA PATINATA RICCAMENTE ILLUSTRATO A LIRE 3600. **RICHIEDETELO!!**

**G.B.C.**  
italiana

# CONTINUA

## L'OPERAZIONE A PREMI



CHIEDERE INFORMAZIONI  
PRESSO I PUNTI DI VENDITA  
DELL'ORGANIZZAZIONE G.B.C.  
IN ITALIA

# MAGNIFICI REGALI!

autovettura « fiat » 500 • motofurgone « ape »  
calcolatrice « olivetti » • televisore « G.B.C. » 11"  
tavolo da disegno con tecnigrafo • registratore  
per automobile • oscillatore modulato « LAEL »  
e molti altri ricchi premi.

AUTORIZZAZIONE MINISTERIALE N. 2/78068 DEL 15/9/1967





## **z/6510**

### **Telecarrello**

completamente smontabile, in legno di noce scuro lucido, con griglia in legno e finiture in metallo ottonato.

Altezza: 840  
Larghezza: 630  
Profondità: 330

## **z/6512**

### **Telecarrello**

completamente smontabile, in legno di noce scuro lucido, con griglia in legno e finiture in metallo ottonato.

Altezza: 840  
Larghezza: 720  
Profondità: 330

## **z/6514**

### **Telecarrello**

completamente smontabile, in legno di noce scuro lucido, con griglia in legno e finiture in metallo ottonato.

Altezza: 970  
Larghezza: 720  
Profondità: 330



## **z/6520**

### **Telecarrello**

completamente smontabile, in legno di noce scuro lucido, con griglia in legno e finiture in metallo cromato.

Altezza: 840  
Larghezza: 630  
Profondità: 330

## **z/6522**

### **Telecarrello**

completamente smontabile, in legno di noce scuro lucido, con griglia in legno e finiture in metallo cromato.

Altezza: 840  
Larghezza: 720  
Profondità: 330

## **z/6524**

### **Telecarrello**

completamente smontabile, in legno di noce scuro lucido, con griglia in legno e finiture in metallo cromato.

Altezza: 970  
Larghezza: 720  
Profondità: 330



# z/6530

## Telecarrello

completamente smontabile, in legno di noce opaco. Con piano e griglia di legno e finiture metalliche brunate.

Altezza: 840

Larghezza: 720

Profondità: 390



**Utilissimo per gli appassionati di Alta Fedeltà.**

**Disco stereofonico campione CBS-STR 100.**

**Comprende tutte le prove necessarie per verificare l'efficienza di un impianto Hi-Fi.**

**Lato A:** Frequenze scivolote da 40 a 20.000 Hz - canale destro e sinistro.

Bande di frequenza con preannuncio a voce da 20.000 a 20 Hz - canale sinistro.

Frequenze scivolote da 200 a 10 Hz per prova di risonanza del braccio canale destro e sinistro.

Segnale di 1.000 Hz a livello di riferimento - canale destro e sinistro.

**Lato B:** Bande di frequenza con preannuncio a voce da 20.000 a 5.000 Hz per prova di efficienza della puntina - ripetute all'esterno e all'interno del disco.

Bande di frequenza con preannuncio a voce da 20.000 a 20 Hz - canale destro.

Prova di cedevolezza orizzontale e verticale a 100 Hz con ampiezze crescenti da 10 a 50 micron.

**N. G.B.C. RA/4320**

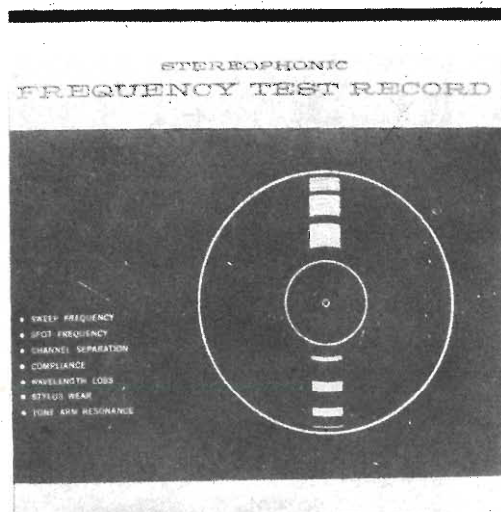

# Krundaal

TEST INSTRUMENTS (A TRANSISTORI)

NOVITA'



## TRANSIGNAL AM

— Generatore modulato di segnali a radio frequenza (alta e media) con funzione di analizzatore elettronico per la taratura e la localizzazione del guasto negli apparecchi radio a transistori.

L. 12.800

## TRANSIGNAL FM.

L. 18.500

## CAPACIMETRO

AF. 101

L. 29.500

## FET MULTITEST

Il primo tester elettronico con transistore ad effetto di campo.

- FUNZIONAMENTO ISTANTANEO
- TOTALE INDIPENDENZA DELLA RETE LUCE
- ASSOLUTA STABILITA' DELLO ZERO IN TUTTE LE PORTATE
- NESSUNA INFLUENZA SUL CIRCUITO IN ESAME (8 M $\Omega$  sul probe)
- AMPIA GAMMA DI MISURA: Volt CC - Volt CA - mA CC -  $\Omega$  - pF (da 2 pF a 2000 pF).

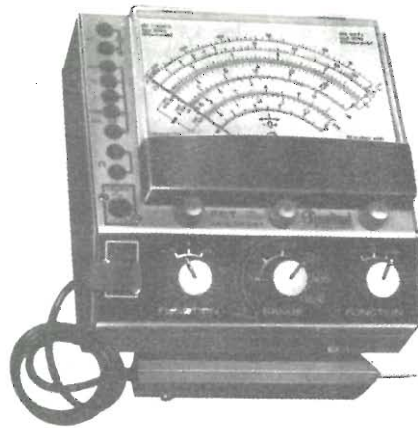

## ONDAMETRO DINAMICO AF 102 GRID-DIP-METER

L. 29.500

## GENERATORE TV (VHF UHF)

L. 18.500

— Generatore di barre verticali ed orizzontali per il controllo della stabilità, linearità e sensibilità del televisore.

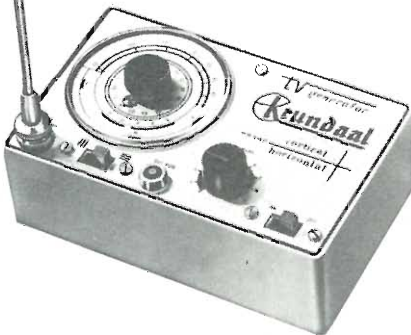

**GRATIS** LE CARATTERISTICHE E IL MANUALETTO PER LA RIPARAZIONE DEGLI APPARECCHI A TRANSISTORI - Richiedetelo alla Radioelettromeccanica  
KRUNDAAL - PARMA - Via F. Lombardi, 6 - 8 - Tel. 24.244

# TELECAMERE

**z/10 t1/20**

## Telecamera «G.B.C.»

interamente transistorizzata. Munita di controlli completamente automatici; da parte dell'utente è necessaria solo la regolazione di fuoco e diaframma dell'obiettivo.

Circuito stabilizzato contro le variazioni di temperatura.

Tensione di alimentazione stabilizzata. Costruzione completamente chiusa antipolvere. Fornita di obiettivo standard da 25 mm.

Caratteristiche tecniche:

Controllo automatico di sensibilità: 1/3000

Uscita video: 1,5 Vpp al livello sincronismi - 75  $\Omega$

Uscita RF: 250 mV - 75  $\Omega$  - Frequenza VHF  
Risoluzione: profondità di modulazione 60% a 5 MHz - larghezza di banda dell'amplificatore video 7 MHz  $\pm$  3 dB.

Sistema di scansione: 625 linee, 50 quadri  
Minima illuminazione riflessa: 1 lux per immagine ancora buona (con obiettivo 1 : 0,95).  
Vidicon: tipo da 1 pollice con filamento da 0,6 W

Alimentazione: 220 V  $\pm$  10% - 50 Hz - 11 W

Dimensioni: 310 x 100 x 120

Peso: 3.500 g

Obiettivi: tutti i tipi per cinepresa 16 mm con attacco «C»

Fissaggio: foro da 1/4", profondità del filetto 10 mm.

**L. 750.000**

**z/11 t1/21**

## Telecamera «G.B.C.»

come la precedente, ma dotata inoltre di un dispositivo di preaccensione (stand-by) che consente il funzionamento istantaneo.

**L. 750.000**

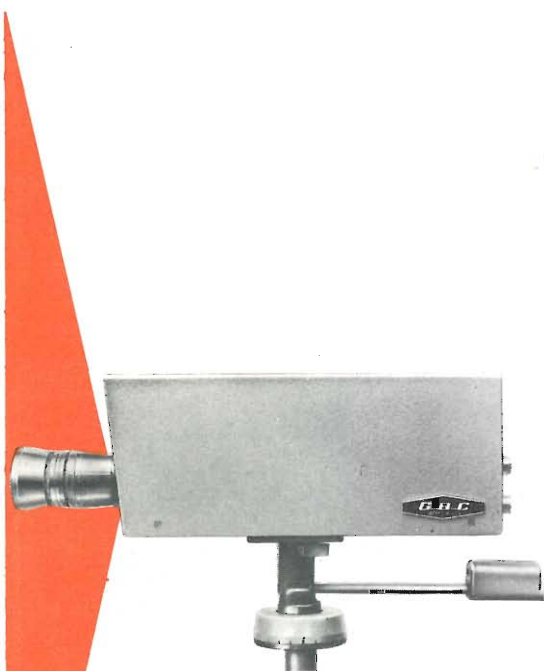

## z/14 mt/11

### Monitor professionale «G.B.C.»

completamente transistorizzato. Cinescopio autoprotetto da 11".

Sincronismi orizzontali e verticali completamente automatici.

Stabilizzazione automatica della larghezza e dell'altezza dell'immagine.

Previsto per funzionamento continuato 24 ore su 24

Banda passante: 7,5 MHz

Ingresso: 75 Ω

Unici comandi esterni: luminosità e contrasto.

Alimentazione: 220 V - 50 Hz

Assorbimento: 12 W

**L. 410.000**

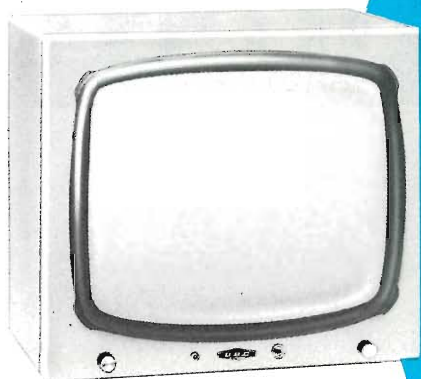

## z/15 mt/19

### Monitor professionale «G.B.C.»

a valvole. Cinescopio «Bonded» da 19" - 110". Sincronismi orizzontali e verticali completamente automatici.

Stabilizzazione automatica dell'altezza e della larghezza dell'immagine.

Banda passante: 8 MHz

Ingresso: 75 Ω

Unici comandi esterni: luminosità e contrasto

Alimentazione 220 V ± 15% - 50 Hz

Assorbimento: 90 W

**L. 410.000**



## z/16 mt/11 c

### Monitor per citofono visivo «G.B.C.»

dotato di dispositivo di preaccensione (stand-by) che consente il funzionamento istantaneo. Munito di circuito per visione «segreta» che permette di escludere dalla ricezione, durante il funzionamento, gli altri apparecchi costituenti l'impianto.

Completamente transistorizzato. Cinescopio autoprotetto da 11".

Ingresso: 75 Ω

Unici comandi esterni: accensione, luminosità, contrasto.

Alimentazione: 110-220 V - 50 Hz

Assorbimento in stand-by: 7 W

Assorbimento in funzionamento: 22 W

**L. 128.000**

## z/19 br/20

### Brandeggio orizzontale «G.B.C.»

dotato di un sistema di telecomando che consente una intera escursione in un minuto; il brandeggio può essere fermato in qualsiasi posizione. L'ampiezza di rotazione è regolabile. Angolo di rotazione massimo: 350°  
Orientamento verticale fisso, regolabile manualmente.

Assorbimento: 16 W

Alimentazione: 220 V - 50 Hz proveniente dalla scatola di comando

Peso: 6.000 g

Dimensioni: 220 x 110 x 180

L. 200.000



## z/20 br/25

### Brandeggio orizzontale-verticale «G.B.C.»

dotato di un sistema di telecomando che consente una intera escursione in un minuto; il brandeggio può essere fermato in qualsiasi posizione. L'ampiezza di rotazione è regolabile. Angolo di rotazione orizzontale: massimo 350°  
Angolo di rotazione verticale: massimo 90°

Assorbimento: 20 W

Alimentazione: 220 V - 50 Hz proveniente dalla scatola di comando

Peso: 10.000 g

Dimensioni: 300 x 120 x 260

L. 270.000



## z/22 cb/20

### Control Box «G.B.C.»

scatola di comando per brandeggio BR/20, al quale viene collegato mediante cavo a 4 conduttori; questo cavo consente anche l'alimentazione della telecamera.

La scatola comprende tutte le parti elettriche necessarie ad azionare il brandeggio e la telecamera su di esso installata.

Alimentazione: 220 V - 50 Hz.

L. 44.000



## z/23 cb/25

### Control Box «G.B.C.»

scatola di comando per brandeggio BR/25, al quale viene collegato mediante cavo a 5 conduttori; questo cavo consente anche l'alimentazione della telecamera.

La scatola comprende tutte le parti elettriche necessarie ad azionare il brandeggio e la telecamera su di esso installata.

Alimentazione: 220 V - 50 Hz

L. 50.000



## z/24 cb/20 at

### Control Box Automatico «G.B.C.»

scatola di comando come il CB/20, comprendente inoltre un sistema di avanzamento automatico che fa ruotare la telecamera di 10" ogni scatto; fra uno scatto e l'altro intercorrono circa 30" durante i quali la telecamera rimane ferma. A fine corsa il movimento viene automaticamente invertito

Alimentazione: 220 V - 50 Hz

**L. 74.000**

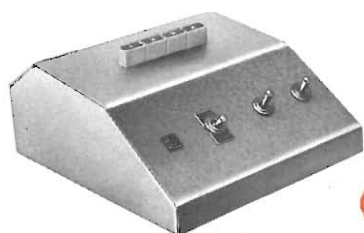

## z/25 cb/60

### Control Box «G.B.C.»

comprende due distinti apparecchi: una scatola di comando contenente gli interruttori e i pulsanti di comando.

Un centralino di commutazione cui arrivano i cavi provenienti dalla telecamera e dai brandeggi, contenente gli organi di commutazione elettrica.

La scatola di comando va posta in prossimità del monitor mentre il centralino viene installato al punto di arrivo della rete cavi.

Così si ha il vantaggio di portare alla scatola di comando un solo cavo multipolare migliorando l'estetica e facilitando l'installazione.

Il Control Box CB/60 permette la commutazione delle varie telecamere e l'azionamento dei relativi brandeggi.

Normalmente è fornito nella versione per 4-5-6 telecamere e relativi brandeggi che possono essere indifferentemente di tipo orizzontale e orizzontale-verticale.

Alimentazione: 220 V - 50 Hz

**L. 120.000**



## z/26 cm/40

### Control Box «G.B.C.»

come il CB/60 eccetto che è previsto per la commutazione delle sole telecamere e non dei brandeggi.

**L. 92.000**

## **z/30**

### **Obiettivo grandangolare**

focale 12,5 mm,  
luminosità 1 : 1,9

**L. 140.000**



## **z/31**

### **Obiettivo**

con focale 25 mm,  
luminosità 1 : 0,95

**L. 300.000**



## **z/32**

### **Obiettivo-standard**

con focale 25 mm,  
luminosità 1 : 1,9

**L. 96.000**



## **z/33**

### **Teleobiettivo**

con focale 50 mm,  
luminosità 1 : 1,9

**L. 120.000**



## **z/34**

### **Teleobiettivo**

con focale 75 mm,  
luminosità 1 : 1,9

**L. 140.000**

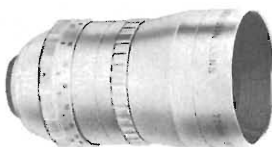

## **z/35**

### **Teleobiettivo**

con focale 150 mm,  
luminosità 1 : 4,5

**L. 180.000**



## **z/36**

### **Obiettivo Zoom**

con focale 17 ÷ 68 mm,  
luminosità 1 : 2,2

**L. 500.000**



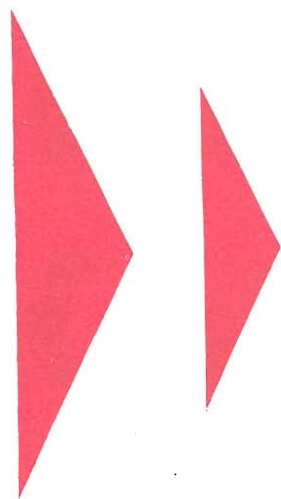
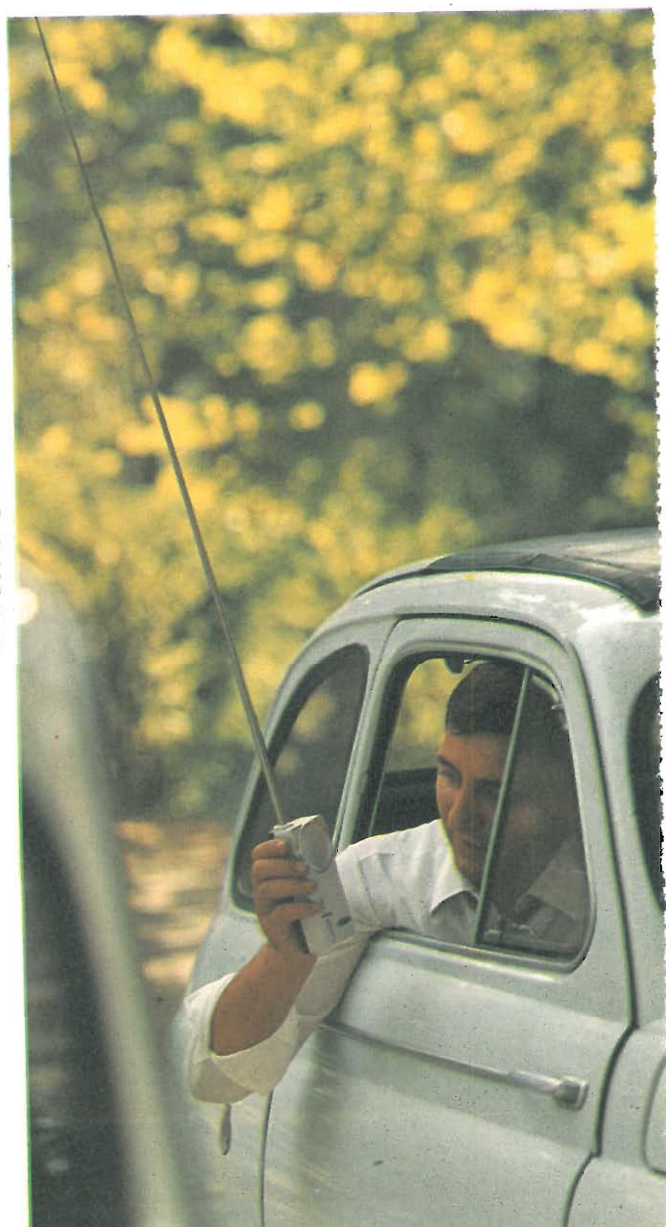
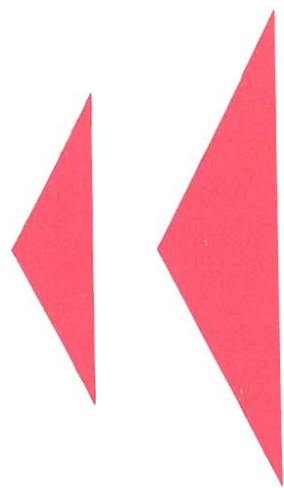
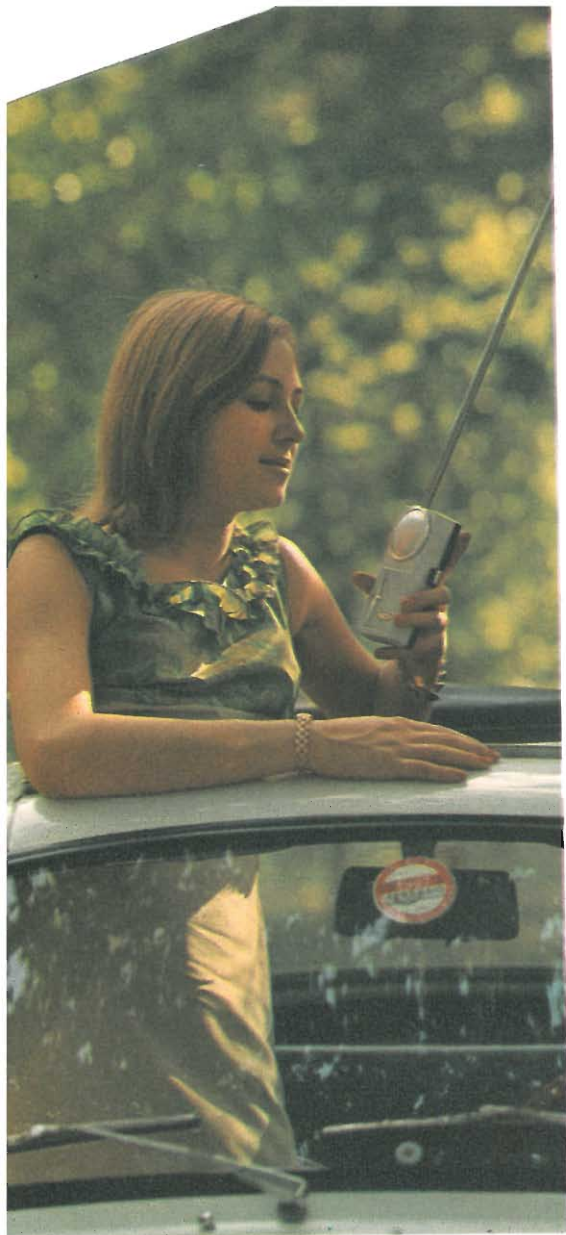



# RADIOTELEFONI

## tc-113 eaglet

### Radiotelefono

ricevitore supereterodina con oscillatore controllato a quarzo.  
11 transistor + 1 diodo + 2 termistori.  
Funziona su due canali.  
Frequenza di emissione: 27 MHz  
Potenza di trasmissione: 100 mW  
Potenza d'uscita ricevitore: 130 mW  
Antenna telescopica: 1.520  
Alimentazione 9 Vcc mediante 6 pile da 1,5 V  
Presenza per alimentazione esterna  
Dimensioni: 190 x 74 x 38

## tw-410 trans talk

### Radiotelefono

a 4 transistor.  
Frequenza di emissione: 27,125 MHz  
Potenza: 10 mW  
Controllo volume  
Antenna telescopica: 1.110  
Alimentazione: 1 pila da 9 V  
Mobile in materiale stampato antiurto  
Dimensioni: 140 x 63 x 39

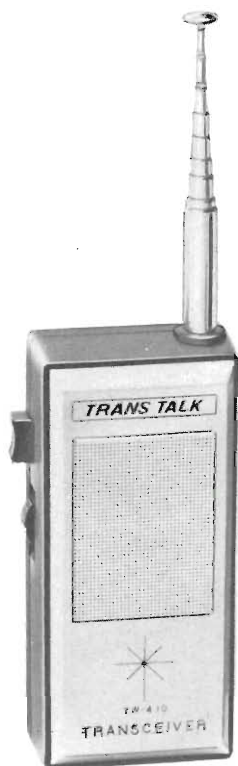

## jr 4 walckie-talkie

### Radiotelefono

a 4 transistor.  
Frequenza di emissione: 27 MHz  
Potenza: 10 mW  
Antenna telescopica: 1.000  
Mobile in materiale stampato antiurto  
Dimensioni: 200 x 65 x 55

# tower

## Radiotelefono

a 5 transistor.  
Frequenza di emissione: 27,065 MHz  
Potenza: 10 mW  
Antenna telescopica: 1.115  
Alimentazione: 1 pila da 9 V  
Mobile in materiale stampato antiurto  
Dimensioni: 140 x 65 x 30

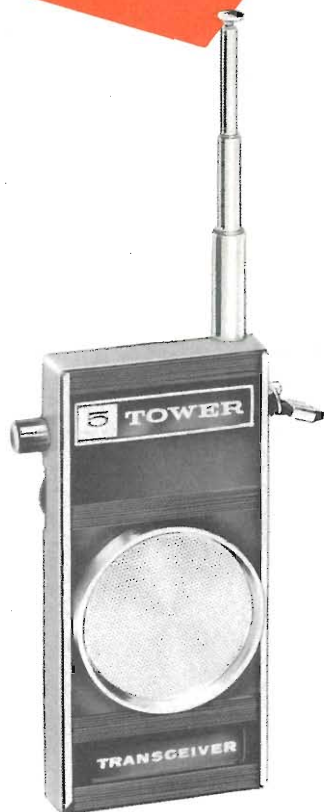

# tmc- 503

## Interfono a onde convogliate «Telecon»

consente di creare posti di ascolto e risposta tramite rete luce.  
Controllo volume - altoparlante interno  
4 transistor + 1 diodo  
Potenza d'uscita trasmettitore: 10 mW  
Potenza d'uscita ricevitore: 100 mW  
Frequenza: 90 ÷ 110 kHz  
Alimentazione: 220 V - 50 Hz  
Mobile in materiale stampato antiurto  
Dimensioni: 170 x 130 x 40

# tmc 504

## Interfono a onde convogliate «Telecon»

consente di creare posti di ascolto e risposta tramite rete luce.  
Controllo volume - altoparlante interno  
4 transistor + 1 diodo  
Potenza d'uscita trasmettitore: 10 mW  
Potenza d'uscita ricevitore: 100 mW  
Frequenza: 100 ÷ 200 kHz  
Alimentazione: 220 V - 50 Hz  
Mobile in materiale stampato antiurto  
Dimensioni: 110 x 42 x 160



# TESTER

## rts 215

### Tester e Provatransistor «Cassinelli»

Misura del guadagno e delle correnti I<sub>ebo</sub>-I<sub>ceo</sub>-I<sub>cs  
Sensibilità in cc: 25.000 Ω /V  
Sensibilità in ca: 5.000 Ω /V  
Tensioni in cc: 0,1-1-2-10-50-100-1.000 V  
Tensioni in ca: 1-5-10-50-250-500-1.000 V  
Correnti in cc: 40-400 μA - 4-40-400 mA  
Correnti in ca: 4-40-400 mA - 4 A  
Misure di resistenza: Ω x1-x10-x100-x10k  
Misure di reattanza: Ω x1-x10  
Misure di capacità: pF x1-x10-μF x1  
Misura di livello d'uscita: -10 ÷ 56 dB  
Dimensioni: 102 x 150 x 45  
Viene fornito completo di astuccio.</sub>



## ts 100

### Tester «Cassinelli»

Sensibilità in cc: 5.000 Ω /V  
Sensibilità in ca: 5.000 Ω /V  
Tensioni in cc: 10-30-100-300-1.000 V  
Tensioni in ca: 10-30-100-300-1.000 V  
Correnti in cc: 0,5-5-50-500-5.000 mA  
Misure di resistenza: Ω x1-x10-x100-x1k-x10k  
Misure di capacità: pF x1-x10  
Misura di livello d'uscita: 0 ÷ 62 dB  
Dimensioni: 145 x 96 x 43  
Viene fornito completo di astuccio.





## an 300

### Tester «Chinaglia»

Sensibilità in cc: 2.000  $\Omega$  /V  
 Sensibilità in ca: 1.000  $\Omega$  /V  
 Tensioni in cc: 5-10-50-100-500-1.000 V  
 Tensioni in ca: 5-10-50-100-500-1.000 V  
 Correnti in cc: 0,5-1-500-1.000 mA  
 Misura di resistenza: 1,5 M  $\Omega$  fs  
 Misura di livello d'uscita:  $-10 \div +62$  dB  
 Dimensioni: 90 x 87 x 37  
 Viene fornito completo di astuccio.

## an 365

### Tester «Chinaglia»

Sensibilità in cc: 5k $\Omega$  /V - 10k  $\Omega$  /V - 20k  $\Omega$  /V  
 Sensibilità in ca: 5k  $\Omega$  /V - 10k $\Omega$  /V  
 Tensioni in cc:  
 20k  $\Omega$  /V: 0,1-2,5-25-250-1.000 V  
 5-10k $\Omega$  /V: 5-10-50-100-500-1.000 V  
 Tensioni in ca: 5-10-50-100-500-1.000 V  
 Correnti in cc: 50-100-200  $\mu$ A - 0,5-1 A  
 Misura di resistenza: 10k $\Omega$  - 10M $\Omega$  fs  
 Misura di livello d'uscita:  $-10 \div +62$  dB  
 Dimensioni: 90 x 87 x 37  
 Viene fornito completo di astuccio.

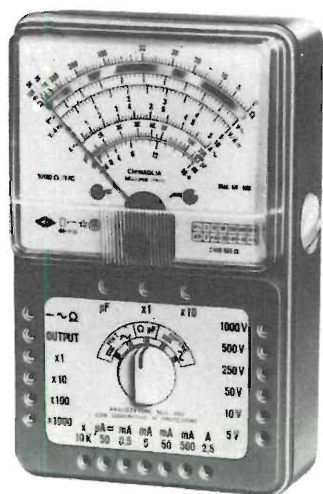

## an 660b

### Tester «Chinaglia»

Sensibilità in cc: 20.000  $\Omega$  /V  
 Sensibilità in ca: 20.000  $\Omega$  /V  
 Tensioni in cc: 0,3-1,5-5-15-50-150-500-1.500 V  
 Tensioni in ca: 1,5-5-15-50-150-500-1.500 V  
 Correnti in cc: 50-500 $\mu$ A - 5-50-500mA - 2,5A  
 Correnti in ca: 500  $\mu$ A - 5-50-500 mA - 2,5 A  
 Misure di resistenza:  $\Omega$  x1-x10-x100-x1k-x10k  
 Misure di capacità:  
 25 nF - 250 nF - 10-100-1.000  $\mu$ F fs  
 Misura di livello d'uscita:  $-20 \div +66$  dB  
 Dimensioni: 150 x 95 x 45  
 Viene fornito completo di astuccio.

## an 660b si

### Tester «Chinaglia»

con iniettore di segnali.

Tensione di uscita: 3 V pp

Sensibilità in cc: 20.000  $\Omega/V$

Sensibilità in ca: 20.000  $\Omega/V$

Tensioni in cc: 0,3-1,5-5-15-50-150-500-1.500 V

Tensioni in ca: 1,5-5-15-50-150-500-1.500 V

Correnti in cc:

50-500  $\mu A$  - 5-50-500 mA - 2,5 A

Correnti in ca: 500 $\mu A$  - 5-50-500 mA - 2,5 A

Misure di resistenza:  $\Omega$  x1-x10-x100-x1k-x10k

Misure di capacità:

25 nF - 250 nF - 10-100-1.000  $\mu F$  fs

Misura di livello d'uscita:  $-20 \div +66$  dB

Dimensioni: 150 x 95 x 45

Viene fornito completo di astuccio.



## a.v.o. 20k

### Tester «Errepi»

Sensibilità in cc: 20.000  $\Omega/V$

Sensibilità in ca: 5.000  $\Omega/V$

Tensioni in cc: 2,5-10-50-250-500-1.000 V

Tensioni in ca: 10-50-250-500-1.000 V

Correnti in cc: 50-500  $\mu A$  - 5-50-1.000 mA

Misure di resistenza:  $\Omega$  x1-x10-x100-x1k

Misura di livello d'uscita:  $-10 \div +62$  dB

Dimensioni: 124 x 78 x 29

Viene fornito completo di astuccio.

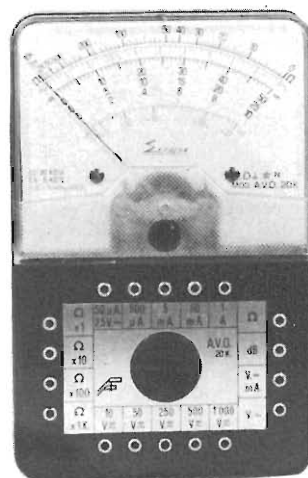

## a.v.o. 40k

### Tester «Errepi»

Sensibilità in cc: 40.000  $\Omega/V$

Sensibilità in ca: 5.000  $\Omega/V$

Tensioni in cc: 0,25-1-5-10-25-50-250-500-1.000V

Tensioni in ca: 5-10-25-50-250-500-1.000 V

Correnti in cc:

25-500  $\mu A$  - 5-50-500 mA - 1,5 A

Misure di resistenza:  $\Omega$  x1-x10-x100-x1k-x10k

Misura di frequenza:  $1 \div 500$  Hz

Misure di capacità: 50 nF - 500 nF

Misura di livello d'uscita:  $-10 \div +62$  dB

Dimensioni: 127 x 87 x 35

Viene fornito completo di astuccio.

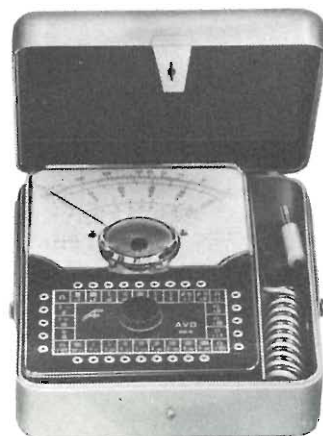

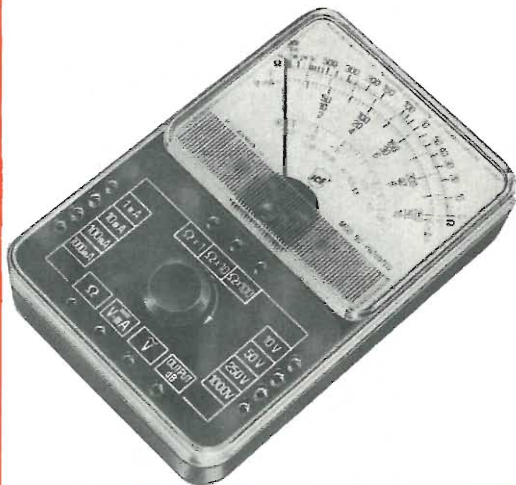

## 60

### Tester «I.C.E.»

Sensibilità in cc: 5.000  $\Omega$  /V  
 Sensibilità in ca: 5.000  $\Omega$  /V  
 Tensioni in cc: 10-50-250-1.000 V  
 Tensioni in ca: 10-50-250-1.000 V  
 Correnti in cc: 1-10-100-1.000 mA  
 Misure di resistenza:  $\Omega$  x1-x10-x100  
 Misure di capacità: 75 - 750  $\mu$ F  
 Misura di livello d'uscita:  $-10 \div +62$  dB  
 Dimensioni: 126 x 85 x 28  
 Viene fornito completo di astuccio.

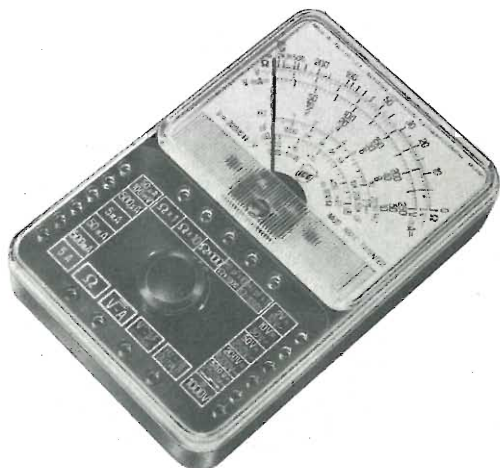

## 680 e

### Tester «I.C.E.»

con dispositivo contro i sovraccarichi.  
 Sensibilità in cc: 20.000  $\Omega$  /V  
 Sensibilità in ca: 4.000  $\Omega$  /V  
 Tensioni in cc: 0,1-2-10-50-200-500-1.000 V  
 Tensioni in ca: 2-10-50-250-1.000-2.500 V  
 Correnti in cc: 50-500 $\mu$ A - 5-50-500mA - 5A  
 Correnti in ca: 250  $\mu$ F - 2,5-25-250 mA - 2,5 A  
 Misure di resistenza:  $\Omega$  x1-x10-x100-x1k-x10k  
 Misura di reattanza:  $\Omega$  0-10 M  
 Misure di capacità: 50nF-500nF-20 $\mu$ F-200 $\mu$ F  
 Misura di livello d'uscita:  $-10 \div +62$  dB  
 Dimensioni: 126 x 85 x 28  
 Viene fornito completo di custodia.



## 650 b

### Tester «I.C.E.»

con protezione contro i sovraccarichi.  
 Sensibilità in cc: 100.000  $\Omega$  /V  
 Sensibilità in ca: 2.000  $\Omega$  /V  
 Tensioni in cc: 0,1-0,5-1-10-20-100-500 V  
 Tensioni in ca: 5-25-50-250-500-1.000 V  
 Correnti in cc: 10-100  $\mu$ A - 1-10-100-1.000 mA  
 Correnti in ca: 1-10-100-1.000 mA  
 Misure di resistenza:  $\Omega$  x1-x10-x100-x1k-x10k  
 Misura di livello d'uscita:  $-10 \div +56$  dB  
 Dimensioni: 195 x 135 x 75  
 Viene fornito completo di custodia.

# Lectron

Scatole di costruzione «Lectron» adatte per l'insegnamento o esperienze di laboratorio, complete di componenti vari, transistor, resistori, condensatori, ecc., racchiusi in cubetti di plastica con piastrina magnetica di collegamento, lavagna metallica e istruzioni per l'uso.

## sm/8000 «Introduzione all'elettronica»

Scatola di costruzione «Lectron» con possibilità di 20 esperimenti nel campo dell'elettronica ad impulsi.  
L. 35.900

## sm/8100 «Elettronica elementare»

Scatola di costruzione «Lectron» che in unione al mod. sm/8000 rende possibile l'esecuzione di 50 esperimenti nel campo dell'elettronica pura, amplificazione e ricezione radio.  
L. 35.900

## sm/8200 «Alta elettronica»

Scatola di costruzione «Lectron» che in unione ai mod. sm/8000 - sm/8100 rende possibile l'esecuzione di 90 esperimenti nel campo dell'elettronica ad impulsi ed audio.  
L. 44.900

## sm/8300 «Elettronica superiore»

Scatola di costruzione «Lectron» con possibilità di 50 esperimenti nel campo dell'elettronica pura, amplificazione e ricezioni radio.  
L. 68.500

## sm/8400 «Laboratorio elettronico»

Scatola di costruzione «Lectron» con possibilità di 90 esperimenti nel campo dell'elettronica ad impulsi ed audio.  
Adatta per l'insegnamento.  
Impiegata nei laboratori offre una vastissima gamma di ricerche.  
L.175.000

## sm/8500 800 «Laboratorio giocattolo»

Scatola di costruzione «Lectron» offre la possibilità d'insegnare ai più giovani l'elettronica.  
L. 17.900

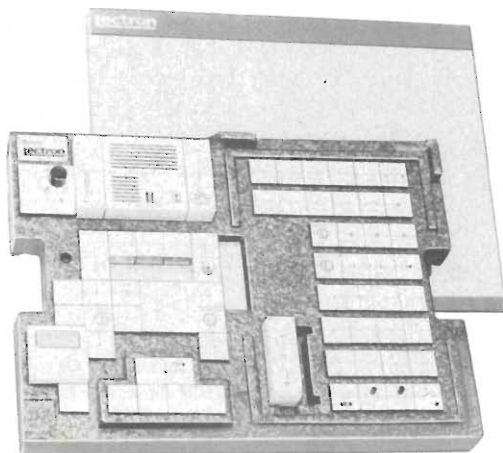
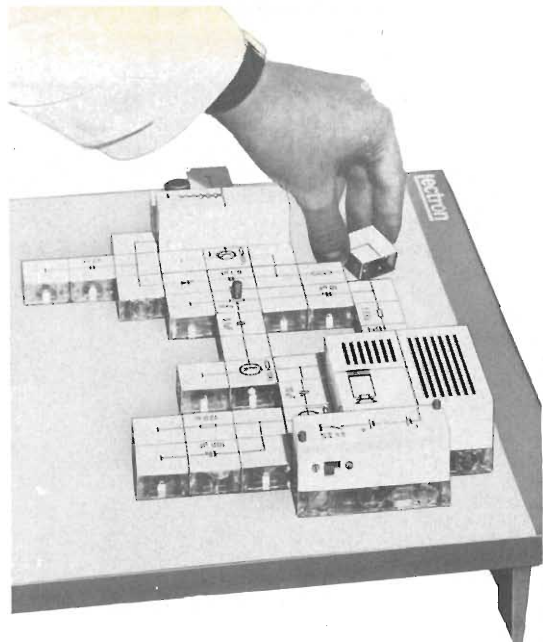

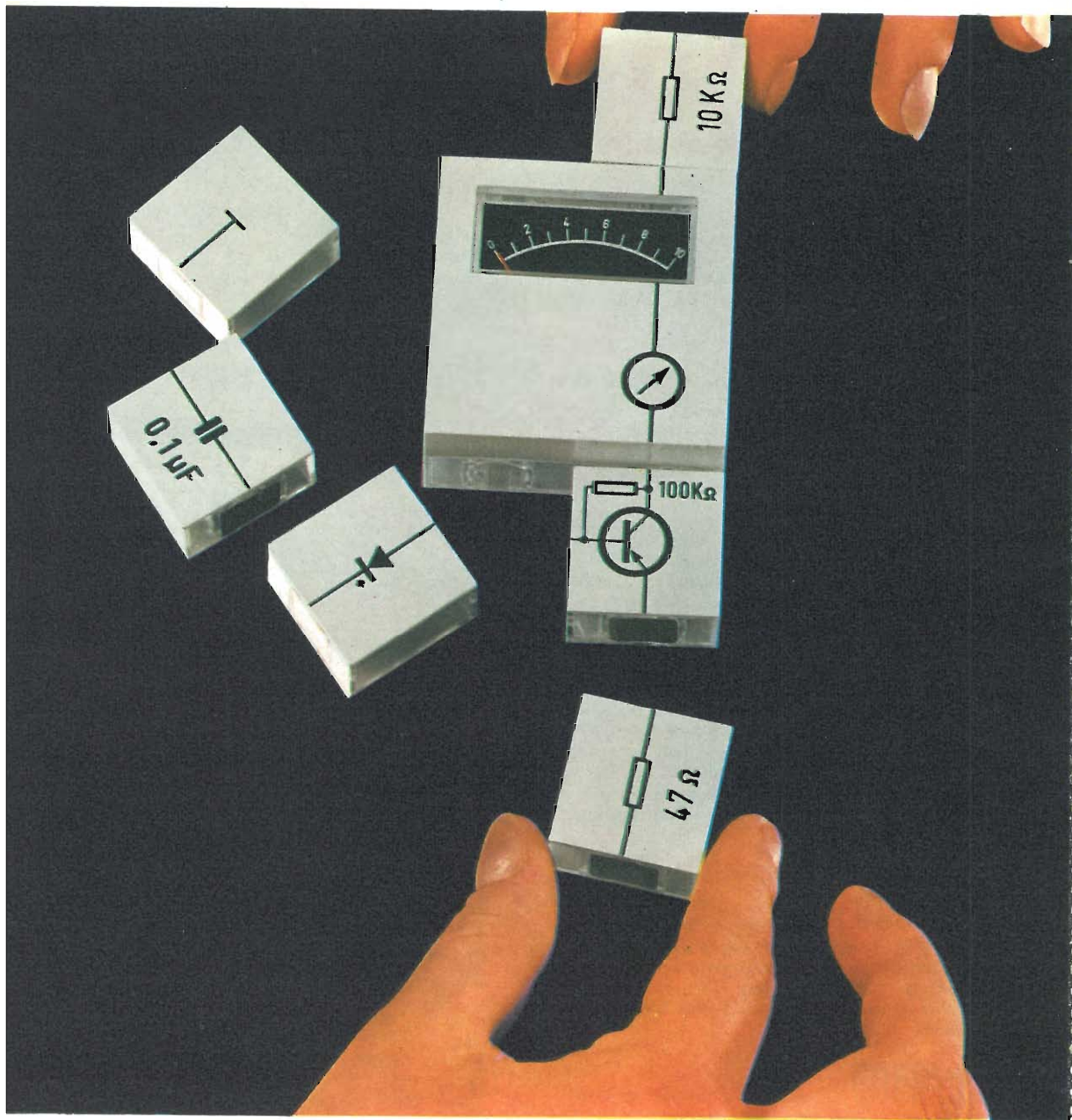

# ectron

Scatole di costruzione «Lectron» adatte per l'insegnamento o esperienze di laboratorio, complete di componenti vari, transistor, resistori, condensatori, ecc., racchiusi in cubetti di plastica con piastrina magnetica di collegamento, lavagna metallica e istruzioni per l'uso.





# HELLESENS



for  
transistor  
radio



LA PRIMA FABBRICA DI PILE A SECCO DEL MONDO

**CHINAGLIA S.A.S.**  
elettrocostruzioni



# MIGNONTESTER 365

- tascabile
  - con dispositivo di protezione
  - portate 36
  - sensibilità
- 20.000-10.0000-5.000  $\Omega/V$  cc e ca

20000  
 $\Omega/V$

## CARATTERISTICHE -

**SCATOLA** in materiale anti-urto, calotta stampata in metacrilato trasparente che conferisce al quadrante grande luminosità.

**STRUMENTO** tipo a bobina mobile e magnete permanente (sensibilità 20.000, 10.000, 5.000  $\Omega/V$ ) quadrante ampio con scale a colori, indice a coltello, vite esterna per la regolazione dello zero.

**POTENZIOMETRO:** per la regolazione dello zero dell'indice nelle portate ohmmetriche - **COMMUTATORE** di tipo speciale rotante per il raddoppio delle portate - **BOCCOLE** per tutte le portate - **PUNTALI** con manicotti ad alto isolamento - **ALIMENTAZIONE:**

l'ohmmetro va alimentato da due pile a cartuccia da 1,5 V che vengono alloggiati nell'interno della scatola.

Dimensioni: mm. 90 x 87 x 37

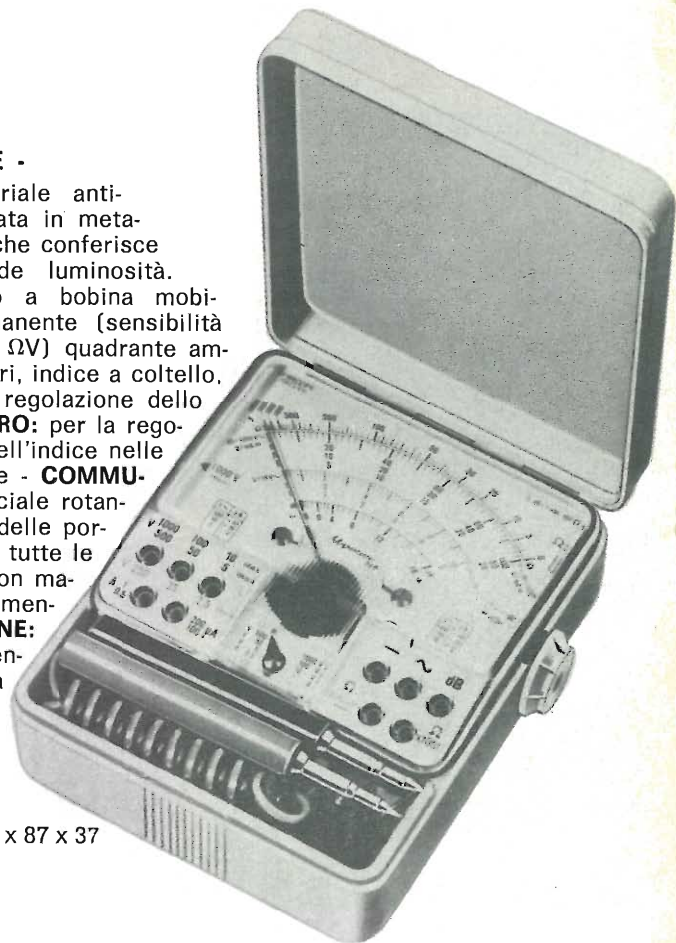

Vcc	20 k $\Omega/V$ - 100 mV - 2,5-25-250-1000 V
Vcc e CA	5-10 k $\Omega/V$ - 5-10-50-100-500-1000 V
mA CC	50-100-200 $\mu$ A - 500 mA - 1 A
dB	— 10 + 62 in 6 portate
V BF	5-10-50-100-500-1000 V
$\Omega$	10 K (cs. 50 $\Omega$ ) - 10 M $\Omega$ (cs. 50 K $\Omega$ )

Prezzo per Radiotecnici  
franco ns/ Stabilimento

**MIGNONTESTER 365**

**L. 8200**

**MIGNONTESTER 300**

uguale formato 29 portate  
sensibilità 2000-1000  $\Omega/V$

**L. 7000**

● sede:  
32100 BELLUNO  
Via T. Vecellio,  
32, Tel. 25102

● filiale:  
20122 MILANO  
Via C. del Fante,  
14, Tel. 833371

● filiale:  
(München) 8192  
GARTEMBERG  
Edelweissweg 28

Richiedeteli presso i Rivenditori R.T.V.

# noi ricreiamo per voi una scintillante ribalta musicale

amplificatori stereofonici hi-fi • radiatori  
acustici • altoparlanti • microfoni e cuffie  
• registratori a nastro • giradischi • sin-  
tonizzatori e ricevitori per filodiffusione

**SOCIETÀ ITALIANA TELECOMUNICAZIONI  
SIEMENS s.p.a.**





# Anche in Italia la presenta il nuovo Album Porta Nastri



La G.B.C. ha immesso sul mercato una elegantissima confezione per l'archivio e la conservazione dei nastri magnetici. Essa può trovar degno posto nelle librerie per la sua raffinata fattura, del tutto simile ad un libro di pregio. Tale confezione è stata creata per contenere le bobine da: 3"1/2 - 5" - 5"3/4 - 7".

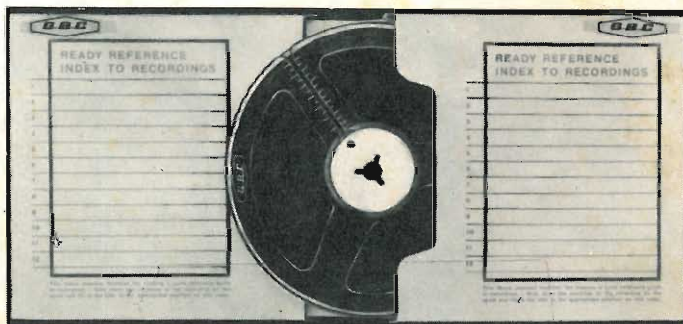

GARANZIA • QUALITÀ • PREZZO



GARANZIA • QUALITÀ • PREZZO

